

gorenje



GMC6SBK



SI	Navodila za uporabo	2
HR, BIH	Upute za uporabu	17
SRB - MNE	Uputstva za upotrebu	32
MK	Упатства за употреба	47
GB	Instruction manual	63
RO	Manual de instrucțiuni	78
HU	Használati útmutató	94
BG	Инструкции за употреба	109
UA	Інструкція з експлуатації	124
SK	Návod na obsluhu.....	142
CZ	Návod k obsluze	157
PL	Instrukcja obsługi.	172
RU	Руководство по эксплуатации	187
SQ	Udhëzime për përdorim	202
FR	Notice d'utilisation.....	217
ES	Manual de instrucciones.....	235
PT	Manual de instruções	252
IT	Manuale di istruzioni	269
DK	Brugsanvisning.....	286
SV	Brugsanvisning.....	301
NO	Brugsanvisning.....	316
FI	Käyttöohje	331
DE	Gebrauchsanleitung	346

Pomembna varnostna opozorila

Pred uporabo tega izdelka natančno preberite uporabniški priročnik.

1. Preberite celotna navodila.
2. Naprave ne uporabljajte na prostem.
3. Naprave naj ne uporabljajo osebe (vključno z otroki) z zmanjšanimi telesnimi, čutnimi ali razumskimi sposobnostmi ali s pomanjkanjem izkušenj ter znanja, razen če je oseba, ki je odgovorna za njihovo varnost, zagotovila nadzor oz. jih natančno seznanila z uporabo naprave.
4. Ta naprava ni namenjena otrokom. Napravo in napajalni kabel hranite zunaj dosega otrok.
5. Otroke nadzorujte pri uporabi naprave in pazite, da se z njo ne bodo igrali.
6. Ta naprava je namenjena uporabi v gospodinjstvu in podobnih okoljih, kot so:
7. Kuhinje za osebje v trgovinah, pisarnah in drugih delovnih okoljih.
8. Kmetije.
9. Za uporabo s strani strank v hotelih, motelih in drugih stanovanjskih okoljih ter penzionih in podobnih namestitvah.
10. Nobenega dela naprave ne potaplajte v vodo ali druge tekočine.
11. Regulatorje tlaka, ki omogočajo uhajanje pare, je treba redno preverjati, da se prepričate, da niso blokirani.
12. Ne odpirajte tlačne posode, dokler se tlak ne zniža dovolj.
13. Površina grelnega elementa je po uporabi vroča, ne dotikajte se je.
14. Opozorilo: Izogibajte se razlitju tekočine po priključku.
15. Opozorilo: Napačna uporaba lahko povzroči morebitne poškodbe.
16. Tlačnega kuhalnika ne postavljajte v ogrevano pečico.
17. S tlačnim kuhalnikom ravnajte zelo previdno. Izogibajte se dotikanju vročih površin in vedno uporabljajte priložene ročaje in gume. Po potrebi uporabite ustrezno zaščitno opremo za dodatno varnost in zaščito.
18. Med uporabo se otroci ne smejo približevati tlačnemu kuhalniku.
19. Tlačnega kuhalnika ne uporabljajte za noben drug namen, razen za predvideno uporabo.
20. Ta naprava kuha pod pritiskom. Nepravilna uporaba tlačnega kuhalnika lahko povzroči opekline. Pred uporabo se prepričajte, da je kuhalnik pravilno zaprt. Glejte "Navodila za uporabo".
21. Tlačnega kuhalnika nikoli ne odpirajte na silo. Ne odpirajte naprave, dokler se notranji tlak popolnoma ne sprost. Glejte "Navodila za uporabo".
22. Tlačnega kuhalnika nikoli ne uporabljajte brez dodajanja vode ali hrane, saj lahko to povzroči znatno škodo.
23. Uporabite predvidene vire toplote v skladu s priloženimi navodili.

24. Pri kuhanju mesa s kožo (npr. goveji jezik), ki se lahko zaradi pritiska razširi, se izogibajte prebadanju nabrekle kože. Prebadanje nabrekle kože lahko povzroči opekline.
25. Pri pripravi mehkejših hrane previdno pretresite kuhalnik, preden odprete pokrov, da preprečite nenadno izmetavanje hrane.
26. Pred vsako uporabo se prepričajte, da so ventili prosti. Preglejte navodila za uporabo.
27. SHRANITE NAVODILA, DA JIH BOSTE LAHKO PONOVRNO PREBRALI.
28. Pred čiščenjem, vzdrževanjem ali prestavljanjem naprave jo izklopite in izključite iz električnega omrežja. Poleg tega vedno izklopite in odklopite napravo, kadar ni v uporabi.
29. Ne napolnite kuhalnika na več kot 2/3 njegove prostornine. Pri kuhanju živil, ki se med kuhanjem razširijo, kot sta riž ali dehidrirana zelenjava, kuhalnika ne napolnite več kot do polovice.
30. Tlačnega kuhalnika ne uporabljajte v načinu pod tlakom za globoko ali plitko cvrtje hrane.
31. V primeru poškodbe napajalnega kabla mora zamenjavo izvesti proizvajalec, njegov serviser ali usposobljeni posamezniki, da se preprečijo morebitne nevarnosti.
32. Naprava ni zasnovana za uporabo z zunanjim časovnikom ali ločenim sistemom daljinskega upravljanja.
33. Ne posegajte v noben varnostni sistem, ki ga ne zadevajo navodila za vzdrževanje v uporabniškem priročniku.
34. Uporabljajte samo nadomestne dele proizvajalca za ustrezen model. Zlasti to velja za ohišje in pokrov istega proizvajalca, ki sta označena kot združljiva.
35. Vsa popravila mora izvesti pooblaščen serviser.
36. Tlačnega kuhalnika nikoli ne uporabljajte brez dodajanja vode, saj ga lahko resno poškodujete.
37. Pri kuhanju mesa s kožo (npr. goveji jezik), ki se lahko zaradi pritiska razširi, se izogibajte prebadanju nabrekle kože. Prebadanje nabrekle kože lahko povzroči opekline.

Ta izdelek je označen v skladu z Evropsko direktivo 2012/19/ES o odpadni električni in elektronski opremi – OEEO. Direktiva določa zahteve za zbiranje in ravnanje z odpadno električno in elektronsko opremo po vsej Evropski uniji.

Specifikacija

Model izdelka	GMC6SBK
Kapaciteta	5,7 l
Napajanje	220-240 V~ 50/60 Hz
Nazivna moč	1000 W
Delovni tlak	70 kPa
Temperatura, pri kateri se ohranja toplota	60 °C~ 80 °C

Splošni opis

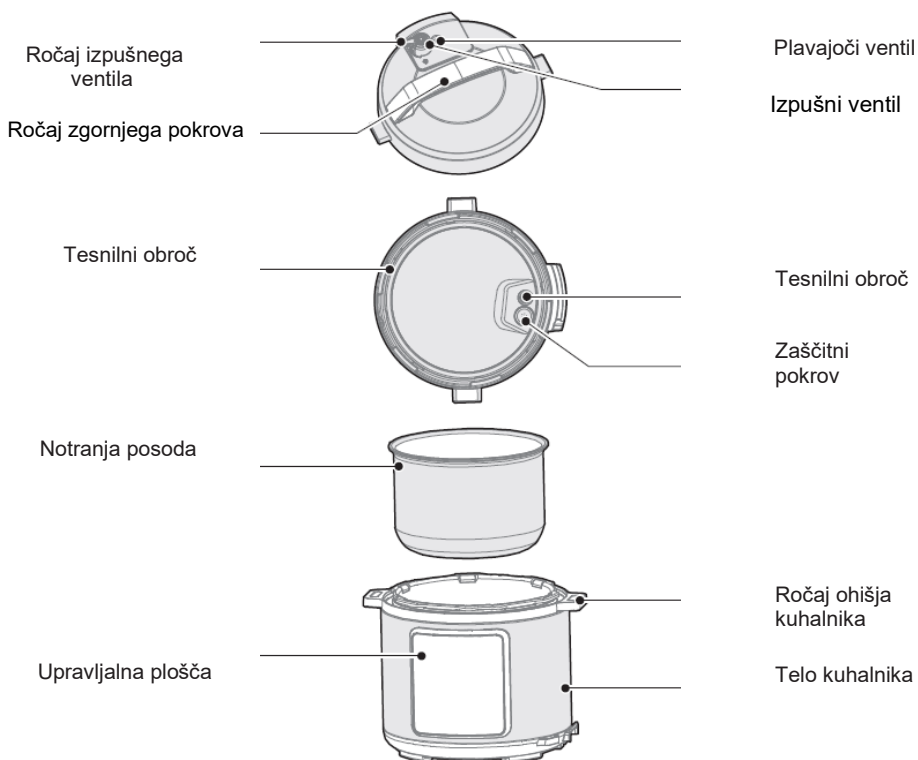

Dodatna oprema



Žlica za riž



Žlica za juho



Navodila za uporabo



Merilna skodelica



Parni lonec



Rešetka za parni lonec

Vodnik za hiter začetek

- Pri premikanju naprave uporabite ročaj na ohišju kuhalnika;
- Če želite odstraniti vodo iz pokrova ohišja, uporabite krpo.
- Izpušni ventil: izvlecite izpušni ventil iz pokrova. Vsaj enkrat mesečno s krtačo in krpo očistite notranjost izpušnega ventila, kot tudi izpušni ventil in plavajoči ventil na pokrovu.
- Tesnilni obroč: z detergentom in krtačo odstranite olje in umazanijo iz tesnilnega obroča.
- Posoda za vodo: po kuhanju se lahko preostala para zbere v posodi za vodo. Da bi preprečili neprijetne vonjave, jo očistite tako, da jo obrišete s čisto krpo in odstranite vso preostalo vodo.

Razstavljanje in namestitev zaščitnega pokrova in tesnilnega obroča

Razstavljanje in namestitev zaščitnega pokrova:

- Pred vsako uporabo preverite, ali sta tesnilni obroč in zaščitni pokrov pravilno nameščena v zgornjem pokrovu.
- Po uporabi očistite tesnilni obroč in območje okoli zaščitnega pokrova, da preprečite zagozditve pokrova in se izognete neprijetnim vonjavam.

Zaščitni pokrov

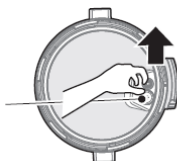

Razstavljanje: izvlecite ga v smeri navzgor



Namestitev: pritisnite navzdol, da namestite

Razstavljanje in namestitev tesnilnega obroča:

- Ne vlecite tesnilnega obroča, saj lahko poškodovan tesnilni obroč vpliva na tesnilni in tlačni učinek.
- Če je tesnilni obroč poškodovan, ga ne uporabljajte in ga zamenjajte pri pooblaščenem servisnem centru.

Tesnilni obroč

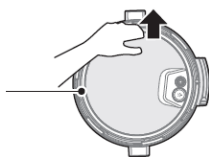

Razstavljanje: izvlecite ga v smeri navzgor

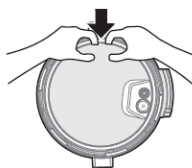

Namestitev: pritisnite navzdol, da namestite

Uporaba in vzdrževanje notranje posode

- Ne uporabljajte je, ko je prazna.
To lahko povzroči, da notranja posoda postane rumenkasta in obarvana ali da se dno upogne, če je dolgo časa prazno.
- Ne uporabljajte je dlje časa za shranjevanje kislin, lugov in konzervirane hrane.
Čeprav ima notranja posoda odlično protikorozijsko zmogljivost, lahko dolgotrajno skladiščenje povzroči nekaj korozije. Priporočljivo je, da predlagani čas ohranjanja toplote ne presega 2 ur.
- Ohranjajte posodo čisto, da podaljšate njeno življenjsko dobo.
Ne potaplajte je v vodo za dlje časa.
Notranjo posodo očistite z milom, blagim detergentom ali toplo vodo, da odstranite prah, olje in umazanijo.
- Ne uporabljajte kovinske zajemalke ali drugega trdega pripomočka, saj to lahko poškoduje notranjo površino posode.

Priprava na kuhanje

- Kako pravilno odpreti zgornji pokrov.
Primite ročaj zgornjega pokrova in ga obrnite v nasprotni smeri urinega kazalca za približno 30°, dokler se pokrov ne odklene, nato pa dvignite zgornji pokrov.

Odklenjen pokrov

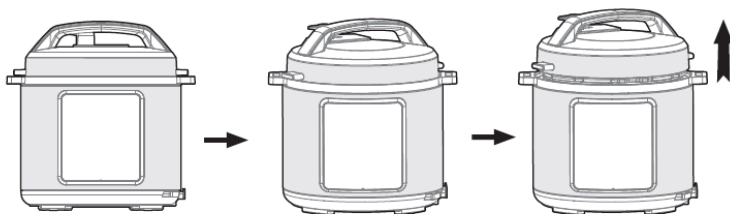
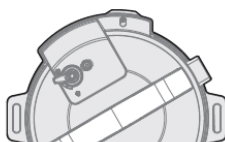

- Prepričajte se, da so deli pokrova in dodatna oprema pravilno nameščeni.
Preverite, da plavajoči in izpušni ventil nista ovirana. Preverite, da sta tesnilni obroč in zaščitni pokrov pravilno nameščena.
- Odstranite notranjo posodo in vanjo dodajte hrano in vodo.
Pripričajte se, da skupna količina hrane in vode ne presega oznake Max na notranji posodi (uporabna kapaciteta je 2/3 skupne kapacitete).



Uporabna kapaciteta

- Notranjo posodo postavite nazaj v kuhalnik.
Očistite zunanjo površino notranje posode in se prepričajte, da na notranji površini električnega tlačnega kuhalnika ni tujkov ali vode.
Notranjo posodo obrnite v levo in desno, da zagotovite pravi stik z grelni ploščo.

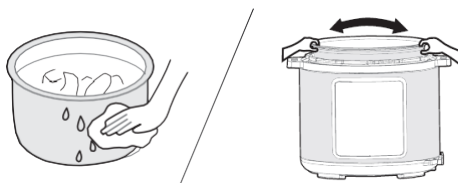

- Varno zaprite zgornji pokrov.
Pred zapiranjem zgornjega pokrova se prepričajte, da je tesnilni obroč pravilno nameščen.
Držite ročaj zgornjega pokrova in ga nastavite v položaj "Odklenjen pokrov". Postavite zgornji pokrov vodoravno na ohišje kuhalnika in obrnite zgornji pokrov v smeri urinega kazalca za približno 30° v zaklenjeni položaj ("Zaklenjen pokrov").

Zaklenjen pokrov

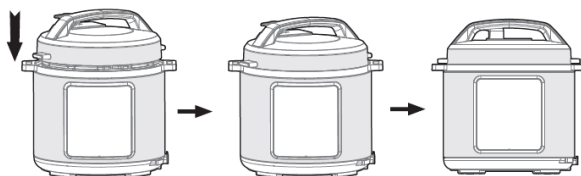
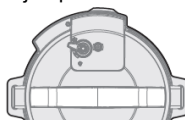

- Pravilno namestite izpušni ventil.
Med delovanjem zavrtite izpušni ventil v tesnilni položaj. V tem položaju bo električni tlačni kuhalnik deloval v zaprtem načinu.
Če želite ročno sprostiti paro, obrnite ročaj izpušnega ventila v položaj za izpuh. Električni tlačni kuhalnik preide v način izpuha. Pri izpuščanju pare ne postavljajte rok ali obraza nad odzračevalnik/izpuh.

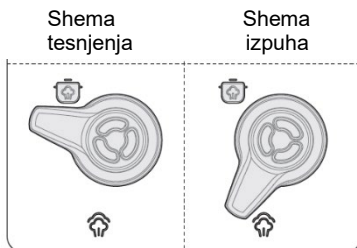

Pred uporabo kuhalnika preverite, ali se je plavajoči ventil spustil (pred segrevanjem).

Splošno delovanje

- Vklopite tlačni kuhalnik. Če so gumbi neaktivni, se prepričajte, da je zgornji pokrov pravilno zaprt. Če zgornji pokrov ni pravilno zaprt, bodo gumbi neaktivni. Po kuhanju lahko kuhalnik samodejno preide v stanje ohranjanja toplote. V tem primeru bo indikator prikazoval "00:00(0 min), 00:01(1 min), 00:02(2 min)..."

Nasveti:

- Ko kuhalnik deluje, je normalno, da slišite "klik". To ni razlog za skrb.
- Pri kuhanju majhne količine hrane se lahko notranja posoda dvigne, ko odprete zgornji pokrov. V tem primeru nežno pretresite zgornji pokrov, da spustite notranjo posodo nazaj v ohišje kuhalnika, nato pa odstranite zgornji pokrov.

Varno odpiranje zgornjega pokrova

- Odklopite napajanje ali napajalni kabel
- Način izpuha
 - A: Hitro odprite zgornji pokrov (za živila, ki niso tekoča)
Obrnite izpušni ventil v položaj za izpuh tako, da pritisnete gumb za sprostitve pare, dokler se plavajoči ventil ne spusti.
 - B: Zgornji pokrov odprite normalno
Pustite, da se električni tlačni kuhalnik naravno ohlaja, dokler se plavajoči ventil ne spusti.
- Odpiranje zgornjega pokrova
 - Z levo roko obrnite zgornji pokrov v nasprotni smeri urinega kazalca, dokler ne dosežete popolnoma odprtega zgornjega pokrova v odprtem položaju, nato pa z desno roko dvignite zgornji pokrov, da se odpre.
 - Ne odpirajte zgornjega pokrova, dokler tlak v posodi popolnoma ne upade. Ne odpirajte zgornjega pokrova na silo.
 - Izpušnega ventila ne izvlecite, ko ga obračate.
 - Po kuhanju tekočih živil (kaša in juha) ne obračajte izpušnega ventila in ne pritiskajte gumba za izpust pare. Odklopite napajanje, da se posoda naravno ohladi in se plavec spusti, preden odprete zgornji pokrov.

Pregled delovanja



Napotki za uporabo

Funkcija	Napotki za uporabo
Preklic	<ul style="list-style-type: none">• Pritisnite gumb "Cancel", da prekličete trenutno opravilo in se vrnete v stanje pripravljenosti.
Ohranjanje toplote	<ul style="list-style-type: none">• V stanju pripravljenosti pritisnite gumb "Keep Warm", da zaženete funkcijo ohranjanja toplote. Opozorilna lučka "Keep Warm" sveti in na digitalnem zaslonu je prikazan delovni čas.
Zagon (Start)	<ul style="list-style-type: none">• Za začetek ali zakasnitev kuhanja.
Zakasnitev (Delay)	<ul style="list-style-type: none">• Zakasnitev kuhanja: pred začetkom programa pritisnite gumb "Delay". Na zaslonu se prikaže prednastavljeni začetni čas. Nato pritisnite gumb "+" ali "-", da prilagodite čas zakasnitve. Pritisnite gumb "Start", enota začne odšteti čas zakasnitve. Ko je odštevanje končano, program začne delovati.• Opomba: pri funkciji sotiranja in funkciji ohranjanja toplote zakasnitve ni mogoče nastaviti.

Tlačno kuhanje, Enolončnice/ Meso, Fižol/Chili con Carne, Juhe, Riž, Para	<ul style="list-style-type: none"> V stanju pripravljenosti pritisnite gumb za funkcijo; indikatorska lučka zasveti in na digitalnem zaslonu se prikaže privzeti čas tlaka. Pritisnite gumb "+" ali "-", da prilagodite čas tlaka. Pritisnite tipko "Start", da začnete kuhati. Digitalni zaslon začne odštevati, takoj ko tlak naraste na delovno nastavitev. Program se preklopi na ohranjanje toplote, ko konča z delom.
Počasno kuhanje (Slow Cook)	<ul style="list-style-type: none"> V stanju pripravljenosti pritisnite gumb za funkcijo; indikatorska lučka zasveti in na digitalnem zaslonu se prikaže privzeti čas kuhanja. Pritisnite gumb "+" ali "-", da prilagodite čas kuhanja. Pritisnite tipko "Start", da začnete kuhati. Digitalni zaslon začne odštevati, po koncu kuhanja pa se program preklopi na ohranjanje toplote.
Sotiranje	<ul style="list-style-type: none"> V stanju pripravljenosti pritisnite gumb "Sauté"; indikatorska lučka zasveti in na digitalnem zaslonu se prikaže privzeti čas kuhanja. Pritisnite gumb "+" ali "-", da prilagodite čas kuhanja. Pritisnite tipko "Start", da začnete kuhati. Začne se odštevanje, naprava pa po zaključku kuhanja preklopi v stanje pripravljenosti.
Kaša/ Govedina / Mešani riž/ Perutnina	<ul style="list-style-type: none"> V stanju pripravljenosti pritisnite gumb "Pressure Cook"; indikatorska lučka zasveti in na digitalnem zaslonu se prikaže privzeti čas tlaka. Pritisnite gumb "+" ali "-", da prilagodite čas tlaka glede na priporočni čas. Pritisnite tipko "Start", da začnete kuhati. Digitalni zaslon začne odštevati, takoj ko tlak naraste na delovno nastavitev. Program se preklopi na ohranjanje toplote, ko konča z delom.

Dnevni pregled in vzdrževanje









Za varno uporabo in daljšo življenjsko dobo skrbno preverjajte in vzdržujte izdelek.

Če se zgodi naslednje	Rešitev
<ul style="list-style-type: none"> Napajalni kabel in vtič sta raztegnjena, deformirana, poškodovana ali se je spremenila njuna barva. Del napajalnega kabla in vtiča je bolj vroč. Zmogljivost napajalnega kabla niha. Električni tlačni kühallnik se nenormalno segreje in oddaja neprijeten vonj. Pri napajanju pride do nenormalnega hrupa ali vibracij. 	Prenehajte z uporabo, enoto pa mora popraviti pooblašteni servisni center.
<ul style="list-style-type: none"> Na vtiču ali vtičnici je prah ali umazanija. 	Odstranite prah ali umazanijo.

Varnostna opozorila

Da bi preprečili telesne poškodbe in materialno škodo, upoštevajte naslednja varnostna opozorila.

Pomen oznak:

 Pomeni "Prepovedano"	 Na splošno prepovedano	 Prepovedano razstavljanje	 Prepovedana uporaba z mokrimi rokami
	 Prepovedan kontakt	 Prepovedano pršenje vode	
 Pomeni "Obvezno"	 Sprejmite potrebne ukrepe	 Izklopite vtič	

Obstajata dve stopnji nevarnosti zaradi napačne uporabe, če se naslednja opozorila ne upoštevajo.



OPOZORILO

Neupoštevanje navodil lahko povzroči smrt ali resne poškodbe.



POZOR

Neupoštevanje previdnostnih ukrepov lahko povzroči telesne poškodbe ali materialno škodo.

⚠ OPOZORILO

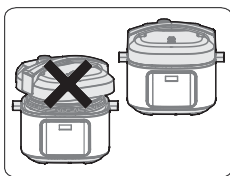

Strogo prepovedana je uporaba katerega koli drugega zgornjega pokrova

- Uporaba katerega koli zgornjega pokrova, razen originalnega, je strogo prepovedana. Med postopkom vklopa uporaba neoriginalnega zgornjega pokrova ni dovoljena, saj lahko to povzroči električni udar ali ogrozi varnost.

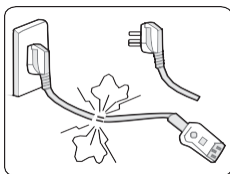

Prenehajte z uporabo naprave, če je napajalni kabel poškodovan

- Poškodovani napajalni kabel zamenjajte s posebnim mehkim kablom ali posebnim sklopom, kupljenim pri proizvajalcu ali pooblaščenem servisnem centru.



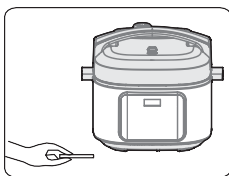

V napravo ne vstavljajte tujih predmetov

- Vstavljanje kovinskih ostružkov, igel ali drugih tujih predmetov v odprtino je strogo prepovedano, saj lahko to povzroči električni udar ali nenormalno delovanje.

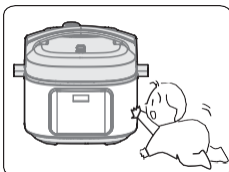

Napravo postavite na mesto, ki je zunaj dosega dojenčkov

- Napravo postavite na mesto, ki je zunaj dosega dojenčkov, da se izognete električnemu udaru in opeklinam.

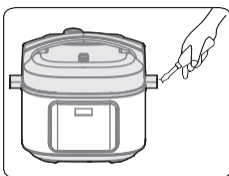

Spreminjanje naprave je prepovedano

- Spreminjanje ali popravilo s strani nestrokovnjakov je strogo prepovedano.
- Kršitev lahko povzroči požar ali električni udar.
- Popravila ali zamenjavo delov je treba opraviti v pooblaščenem servisnem centru.

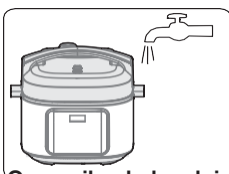

Izdelkov ne smete potopiti v vodo ali jih poškopiti z vodo

- V nasprotnem primeru lahko pride do električnega udara in kratkih stikov.



Opozorilo glede odpiranja zgornjega pokrova

- Ko električni tlačni kuhalnik ni vklopljen, v kuhalniku ni tlaka, plavajoči ventil pa je spuščen;
- Ko je električni tlačni kuhalnik vklopljen, se tlak v kuhalniku dvigne in plavajoči ventil se dvigne; ne odpirajte zgornjega pokrova, dokler se tlak popolnoma ne spusti;
- Če je zgornji pokrov težko odpreti, ga ne odpirajte na silo, saj lahko to povzroči opekline ali telesne poškodbe.

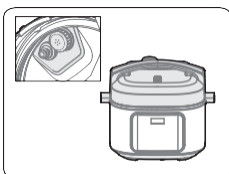

Občasno preverjajte

- Prepričajte se, da občasno preverite zaščitni pokrov in jedro izpušnega ventila, da se prepričate, da nista blokirana;
- Izpušnega ventila ne pokrivajte s težkimi predmeti in ga ne zamenjajte z drugim predmetom.



POZOR

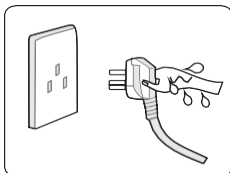

Naprave nikoli ne poskušajte odklopiti z mokrimi rokami

- To lahko povzroči električni udar.

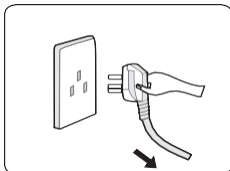

Ko povlečete vtič, ga morate čvrsto zagrabit

- Ko povlečete vtič, ga ne pozabite čvrsto zagrabit;
- Napajalnega kabla ne vlecite, saj lahko poškodujete kabel in povzročite električni udar ali kratek stik.

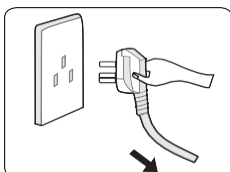

Ko enota ni v uporabi, jo odklopite

- Če tega ne storite, lahko pride do puščanja, požara ali okvare.



Med delovanjem naprave nikoli ne približujte rok izpuhu.

- Med postopkom kuhanja nikoli ne približujte rok izpuhu, da se izognete opeklinam.
- Med kuhanjem prezračevalnega ventila ne pokrivajte s krpo ali drugimi predmeti.

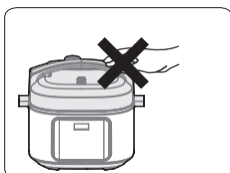

Ne dotikajte se zgornjega pokrova, ko kuhalnik deluje

- Ko kuhalnik deluje, se zgornji pokrov segreje. Ne dotikajte se ga, saj lahko to povzroči opekline.

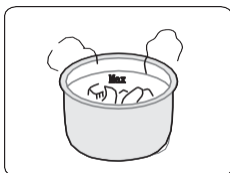

Skupna količina hrane in vode ne sme presegati oznake Max

- Skupna količina hrane in vode ne sme presegati oznake Max, sicer se lahko hrana skuha nepravilno ali pride do okvare.



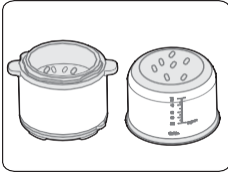

Ne uporabljajte druge posode

- Če se na dnu posode ali na grelni plošči nahaja tujek, ga pred uporabo odstranite.
- Če tega ne storite, lahko pride do pregrevanja, nenormalnega delovanja itd.

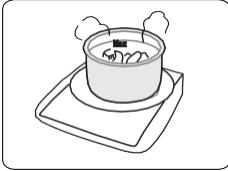

Notranje posode ne postavljajte na drugo napravo za segrevanje

- To lahko povzroči deformacijo ali okvaro.
- Uporabite namensko notranjo posodo.

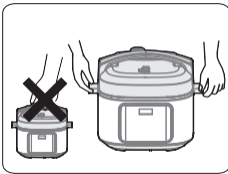

Pri premikanju izdelka držite ročaje na ohišju kuhalnika

- Pri premikanju izdelka ga ne držite neposredno za ročaj zgornjega pokrova, da preprečite padec pokrova.



Naprave ne uporabljajte na naslednjih mestih

- Ne uporabljajte je na nestabilnih mestih.
- Ne uporabljajte je na mestih v bližini vode ali ognja.
- Ne uporabljajte je v bližini sten ali pohištva.
- Ne uporabljajte je na mestih, ki so izpostavljena neposredni sončni svetlobi ali škropljenju olja.
- Ne približujte se kuhalniku, da se izognete požaru.



Po uporabi očistite napravo

- Po vsaki uporabi očistite napravo.
- Pred čiščenjem in vzdrževanjem napravo izkjučite iz stenske vtičnice, dokler se ne ohladi.
- Odstranite zgornji pokrov in notranjo posodo ter ju najprej očistite z detergentom, nato dobro sperite z vodo in obrišite z mehko krpo.
- Notranjost zgornjega pokrova očistite z vodo. Tesnilni obroč, zaščitni pokrov, jedro izpušnega ventila in plavajoči ventil lahko odstranite za pranje. Po pranju jih hitro in pravilno ponovno namestite, nato pa notranjost zgornjega pokrova osušite s krpo.
- Obrišite ohišje kuhalnika s krpo – ne namakajte ga v vodo in ga ne škropite z vodo.

Odpravljanje težav

Težava	Vzrok	Rešitev
Zgornji pokrov je težko zapreti	· Tesnilni obroč ni pravilno nameščen.	· Prepričajte se, da je tesnilni obroč pravilno nameščen.
	· Plavajoči ventil pritiska na potisni drog.	· Nežno potisnite potisni drog.
Zgornji pokrov je težko odpreti	· Plavajoči ventil je v dvignjenem položaju.	· S palčko nežno pritisnite plavajoči ventil navzdol.
	· Kuhalnik je pod tlakom.	· Odprite pokrov, ko tlak popolnoma upade.
Iz zgornjega pokrova uhaja para	· Nepravilno nameščen tesnilni obroč.	· Pravilno namestite tesnilni obroč.
	· Na tesnilnem obroču so ostanki hrane.	· Očistite tesnilni obroč.
	· Tesnilni obroč je poškodovan.	· Zamenjajte tesnilni obroč.
	· Zgornji pokrov ni pravilno zaprt.	· Pravilno zaprite zgornji pokrov.
Iz plavajočega ventila uhaja para.	· Na tesnilu plavajočega ventila so ostanki hrane.	· Očistite tesnilo plavajočega ventila.
	· Tesnilo plavajočega ventila je obrabljeno.	· Zamenjajte tesnilo plavajočega ventila.
Plavajoči ventil se ne dvigne	· Nezadostna količina hrane in vode v notranji posodi.	· Dodajte vodo in hrano po receptu.
	· Iz zgornjega pokrova ali izpušnega ventila uhaja para.	· Pošljite v servisni center na popravilo.
Iz izpušnega ventila neprekinjeno uhaja para.	· Izpušni ventil ne tesni	· Zavrtite izpušni ventil v tesnilni položaj
	· Nadzor tlaka ne deluje	· Pošljite napravo v servisni center · na popravilo
Indikator napajanja ne sveti.	· Slab stik napajalne vtičnice	· Preverite vtičnico

Vse kontrolne lučke utripajo.	Na zaslonu se izpiše E1 / Na zaslonu se izpiše E2 Na zaslonu se izpiše E8	· Napaka spodnjega senzorja. · Napaka tlačnega stikala.	Vse kontrolne lučke utripajo.
Riž je samo napol kuhan ali pretrd.		· Premalo vode.	· Dodajte ustrezno količino vode.
		· Pokrov je bil predčasno odprt.	· Po končanem postopku kuhanja pustite pokrov na posodi še 5 minut.
Riž je premehak.		· Preveč vode.	· Zmanjšajte količino vode.

OKOLJE

Naprave ob koncu življenjske dobe ne odstranite skupaj z drugimi gospodinjskimi odpadki. Odnosite jo do pooblaščenega centra za recikliranje. Tako boste pomagali pri varovanju okolja.

GARANCIJA IN POPRAVILO

Za več informacij ali v primeru težav se obrnite na klicni center Gorenje v svoji državi (pokličite telefonsko številko, navedeno v mednarodnem garancijskem listu). Če takšnega centra v vaši državi ni, se obrnite na lokalnega prodajalca Gorenje ali oddelek za male gospodinjske aparate Gorenje. Samo za osebno uporabo!

GORENJE

VAM ŽELI VELIKO ZADOVOLJSTVA PRI UPORABI NAPRAVE.

Pridružujemo si pravico do sprememb.

Važne sigurnosne upute

Pažljivo pročitajte korisnički priručnik prije uporabe ovog proizvoda.

1. Pročitajte sve upute.
2. Nemojte koristiti na otvorenom.
3. Ovaj uređaj ne smiju upotrebljavati osobe sa smanjenom fizičkom, senzornom ili mentalnom sposobnošću ili s nedostatkom iskustva i znanja, osim ako nisu pod nadzorom osobe odgovorne za njihovu sigurnost ili nisu od navedene osobe dobile upute o uporabi uređaja.
4. Ovaj uređaj ne smiju upotrebljavati djeca. Uređaj i kabel držite izvan dosega djece.
5. Djecu uvijek kontrolirajte pri uporabi uređaja i nemojte dozvoliti da ga koriste kao igračku.
6. Ovaj uređaj namijenjen je uporabi u kućanstvu i sličnim primjenama, kao što su:
7. Kuhinje za osoblje u trgovačkim lokalima, uredima i u drugim radnim okruženjima;
8. Seoske kuće.
9. Od strane klijenata u hotelima, motelima i drugim stambenim okruženjima, kao i objektima koji nude usluge noćenja s doručkom.
10. Ne uranjajte nijedan dio uređaja u vodu ili druge tekućine.
11. Regulator tlaka koji omogućuju ispuštanje pare treba redovito provjeravati kako bi se osiguralo da nisu blokirani.
12. Ne otvarajte tlačnu posudu dok tlak ne padne dovoljno.
13. Površina grijaćeg elementa izložena je preostaloj toplini nakon uporabe, nemojte dodirivati.
14. Upozorenje: Izbjegavajte prolijevanje tekućine po priključku.
15. Upozorenje: Pogrešna uporaba može uzrokovati potencijalne ozljede.
16. Ne stavljajte ekspres lonac u zagrijanu pećnicu.
17. Pažljivo rukujte ekspres loncem
. Izbjegavajte dodirivanje vrućih površina i uvijek koristite priložene ručke i gumbе. Ako je potrebno, koristite odgovarajuću zaštitnu opremu za dodatnu sigurnost i zaštitu.
18. Držite djecu podalje od ekspres lonca dok je u uporabi.
19. Nemojte koristiti ekspres lonac u bilo koju drugu svrhu osim za koju je namijenjen.
20. Ovaj uređaj kuha pod tlakom. Nepravilna uporaba ekspres lonca može rezultirati opeklinama. Prije zagrijavanja provjerite je li ekspres lonac pravilno zatvoren, pogledajte "Korisnički priručnik".

21. Nikada ne otvarajte na silu ekspres lonac. Ne otvarajte dok unutarnji tlak potpuno ne padne. Pogledajte "Korisnički priručnik".
22. Nikada nemojte koristiti ekspres lonac bez dodavanja vode ili hrane, jer to može uzrokovati značajnu štetu.
23. Koristite određene izvore topline u skladu s navedenim uputama.
24. Prilikom kuhanja mesa s kožom (npr. goveđi jezik) koja se može proširiti zbog pritiska, izbjegavajte probijanje nabubrene kože. Probijanje nabubrene kože može dovesti do opekline.
25. Prilikom pripreme gnjecave hrane, pažljivo protresite ekspres lonac prije otvaranja poklopca kako biste spriječili naglo kipljenje hrane.
26. Prije svake uporabe provjerite jesu li ventili blokirani. Pogledajte Korisnički priručnik.
27. **SPREMITE OVE UPUTE ZA BUDUĆU UPORABU.**
28. Prije čišćenja, održavanja ili premještanja uređaja, obavezno ga isključite i odspojite. Osim toga, obavezno isključite i odspojite uređaj kad god nije u uporabi.
29. Nemojte puniti lonac više od 2/3 kapaciteta. Prilikom kuhanja hrane koja se širi tijekom kuhanja, poput riže ili dehidriranog povrća, nemojte puniti lonac više od polovice kapaciteta.
30. Nemojte koristiti ekspres lonac u načinu rada pod tlakom za prženje ili pohanje hrane.
31. U slučaju oštećenja kabela za napajanje, zamjenu mora izvršiti proizvođač, njegov serviser ili kvalificirane osobe kako bi se spriječile bilo kakve potencijalne opasnosti.
32. Uređaj nije namijenjen za uporabu s vanjskim tajmerom ili zasebnim sustavom daljinskog upravljanja.
33. Nemojte mijenjati bilo koji od sigurnosnih sustava izvan uputa za održavanje, navedenih u Korisničkom priručniku.
34. Koristite samo rezervne dijelove proizvođača za odgovarajući model. Konkretno, koristite kućište i poklopac istog proizvođača koji su označeni kao kompatibilni.
35. Sve popravke mora izvršiti ovlaštenu serviser.
36. Nikada nemojte koristiti ekspres lonac bez dodavanja vode, jer će ga to oštetiti.
37. Prilikom kuhanja mesa s kožom (npr. goveđi jezik) koja se može proširiti zbog pritiska, izbjegavajte probijanje nabubrene kože. Probijanje nabubrene kože može dovesti do opekline.

Ovaj uređaj označen je u skladu s Europskom direktivom 2012/19/EZ o otpadnoj električnoj i elektroničkoj opremi – OEEO. Direktivom se određuju zahtjevi za prikupljanje i gospodarenje otpadnom električnom i elektroničkom opremom diljem Europske unije.

Specifikacija

Model proizvoda	GMC6SBK
Kapacitet	5,7 L
Napajanje	220 - 240 V~50/60 Hz
Nazivna snaga	1000 W
Radni tlak	70 kPa
Održavanje tople temperature	60 °C~ 80 °C

Opći opis

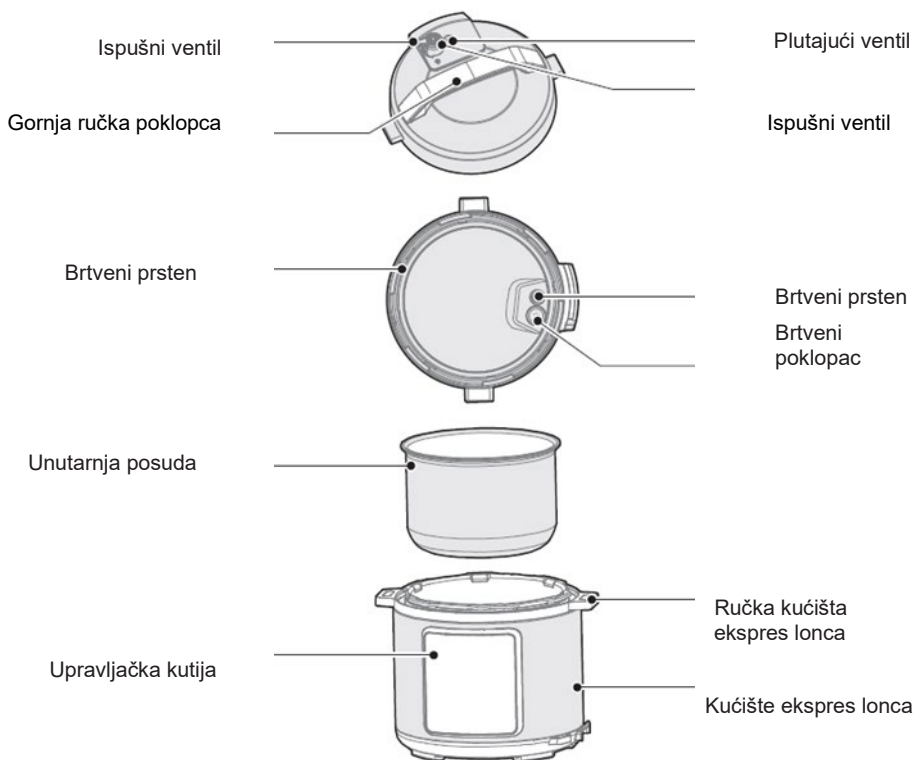

Dodaci



Žlica za rižu



Žlica za juhu



Upute za uporabu



Mjerna šalica



Košarica za kuhanje na pari



Rešetka za kuhanje

Kratke upute za rad

- Koristite ručku na kućištu ekspres lonca prilikom pomicanja uređaja;
- Za uklanjanje vode s poklopca kućišta upotrijebite krpu.
- Ispušni ventil: Povucite ispušni ventil iz poklopca. Najmanje jednom mjesečno četkom i krpom očistite unutrašnjost ispušnog ventila, kao i ispušni ventil i plutajući ventil na poklopcu.
- Brtveni prsten: Uklonite ulje i prljavštinu s brtvenog prstena pomoću deterdženta i četke.
- Kutija za vodu: Nakon kuhanja, preostala para može se skupiti u kutiji za vodu vanjske posude kao voda. Kako biste spriječili neugodne mirise, očistite je čistom krpom i uklonite svu preostalu vodu.

Rastavite i postavite brtveni poklopac i brtveni prsten

Rastavite i postavite brtveni poklopac:

- Prije svake uporabe provjerite jesu li brtveni prsten i brtveni poklopac pravilno postavljeni u gornji poklopac.
- Nakon uporabe očistite brtveni prsten i područje oko brtvenog poklopca kako biste spriječili začepljenje poklopca, održavajte ga čistim kako biste izbjegli neugodne mirise.

Brtveni poklopac

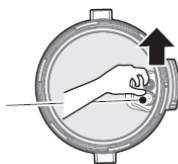

Rastavljanje: Izvucite ga prema gore



Postavljanje: Pritisnite ga prema dolje

Rastavite i postavite brtveni prsten:

- Nemojte povlačiti brtveni prsten, inače iskrivljeni brtveni prsten može utjecati na učinak brtvljenja i tlaka.
- Ako je brtveni prsten oštećen, nemojte ga koristiti i zamijenite ga u ovlaštenom servisnom centru.

Brtveni prsten

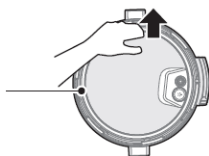

Rastavljanje: Izvucite ga prema gore

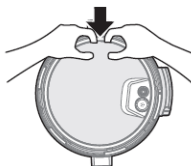

Postavljanje: Pritisnite ga prema dolje

Uporaba i održavanje unutarnje posude

- Nemojte prazniti.
Unutarnja posuda može postati žučkasta i flekava ili se dno može iskriviti ako se ostavi prazna dulje vrijeme.
- Nemojte je koristiti za skladištenje kisele, alkalne i konzervirane hrane dulje vrijeme.
Iako unutarnja posuda ima izvrsne antikorozivne performanse, produženo skladištenje može dovesti do korozije u određenoj mjeri. Preporučuje se da preporučeno vrijeme održavanja topline ne prelazi 2 sata.
- Održavajte je čistom kako biste produžili njezin vijek trajanja.
Nemojte je uranjati u vodu na dulje vrijeme.
Očistite unutarnju posudu sapunom, blagim deterdžentom ili toplom vodom kako biste uklonili prašinu, ulje i prljavštinu.
- Nemojte koristiti metalnu lopaticu ili drugi tvrdi alat, jer će oštetiti unutarnju površinu posude.

Priprema za kuhanje

- Kako pravilno otvoriti gornji poklopac.
Držite gornju ručku poklopca i okrenite je u smjeru suprotnom od kazaljke na satu za oko 30° dok se poklopac ne otključa, a zatim podignite gornji poklopac.

Poklopac otključan

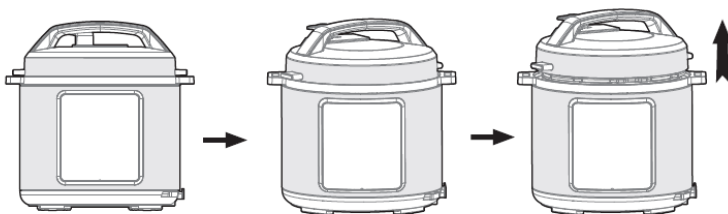
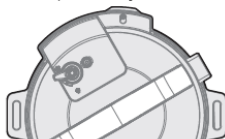

- Provjerite jesu li dijelovi poklopca i dodaci pravilno postavljeni.
Provjerite jesu li plutajući i ispušni ventili blokirani; provjerite jesu li brtveni prsten i brtveni poklopac pravilno postavljeni.
- Izvadite unutarnju posudu i u nju dodajte hranu i vodu.
Pobrinite se da ukupna količina hrane i vode ne prelazi oznaku Max na unutarnjoj posudi (iskoristivi kapacitet je 2/3 ukupnog kapaciteta).



Iskoristivi kapacitet

- Vratite unutarnju posudu u ekspres lonac.
Očistite vanjsku površinu unutarnje posude, pazeći da na unutarnjoj površini električnog ekspres lonca nema stranih predmeta ili vode.
Okrenite unutarnju posudu ulijevo i udesno kako biste osigurali pravilan kontakt s grijaćom pločom.

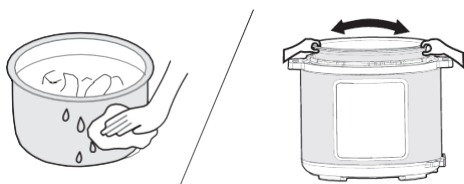

- Čvrsto zatvorite gornji poklopac.
Prije zatvaranja gornjeg poklopca provjerite je li brtveni prsten pravilno postavljen.
Držite ručku gornjeg poklopca i postavite u položaj "Poklopac otključan". Postavite gornji poklopac vodoravno na kućište ekspres lonca i okrenite gornji poklopac u smjeru kazaljke na satu za oko 30° u zaključani položaj ("Poklopac zaključan").

Poklopac zaključan

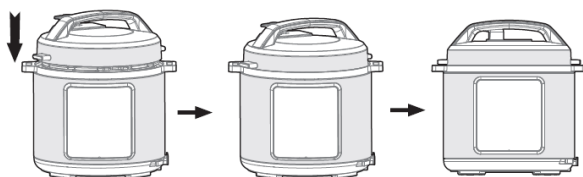
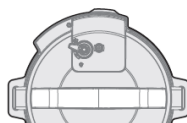

- Pravilno postavite ispušni ventil.
Tijekom rada okrenite ispušni ventil u položaj hermetičkog zatvaranja. U tom će položaju električni ekspres lonac raditi u hermetički zatvorenom načinu rada.
Da biste ručno ispuštili paru, okrenite ručku ispušnog ventila u položaj za ispuštanje.
Električni ekspres lonac prebacit će se u način ispuštanja. Ne stavljajte ruke ili lice iznad otvora za paru kada ispuštate paru.

Shema hermetičkog zatvaranja Shema ispuštanja

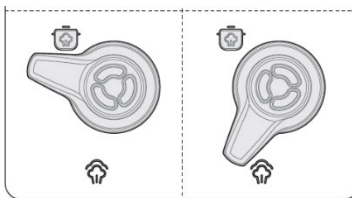

Provjerite je li se plutajući ventil spustio prije rukovanja ekspres loncem (spušten je prije zagrijavanja).

Opća uporaba

- Uključite ekspres lonac. Ako su gumbi neaktivni, provjerite je li gornji poklopac pravilno zatvoren. Ako gornji poklopac nije pravilno zatvoren, gumbi će biti neaktivni.
- Nakon kuhanja, ekspres lonac može automatski prijeći u stanje održavanja topline. U tom slučaju indikator će prikazati "00:00(0 min), 00:01(1 min), 00:02(2 min)..."

Savjeti:

- Kad ekspres lonac radi, uobičajeno je čuti zvuk "kvoc". To nije razlog za zabrinutost.
- Prilikom kuhanja male količine hrane, unutarnja posuda može se podići kad otvorite gornji poklopac. U tom slučaju lagano protresite gornji poklopac kako biste spustili unutarnju posudu natrag u kućište ekspres lonca, a zatim uklonite gornji poklopac.

Sigurno otvaranje gornjeg poklopca

- Isključite napajanje ili odspojite kabel za napajanje
- Metoda ispuštanja
 - A: Brzo otvorite gornji poklopac (netekuća hrana)
 - Okrenite ispušni ventil u položaj za ispuštanje pritiskom na gumb za ispuštanje pare dok se plutajući ventil ne spusti.
 - B: Otvorite gornji poklopac normalno
 - Pustite da se električni ekspres lonac prirodno ohladi dok se plutajući ventil ne spusti.
- Otvaranje gornjeg poklopca
 - Okrenite gornji poklopac lijevom rukom u smjeru suprotnom od kazaljke na satu dok gornji poklopac ne bude u otvorenom položaju, a zatim podignite gornji poklopac desnom rukom kako biste ga otvorili.
 - Ne otvarajte gornji poklopac dok tlak u posudi ne padne u potpunosti. Nemojte na silu otvarati gornji poklopac ako se teško otvara.
 - Nemojte povlačiti ispušni ventil prilikom okretanja.
 - Nakon kuhanja tekuće hrane (kaše i juhe), nemojte okretati ispušni ventil ili pritiskati gumb za ispuštanje pare. Odspojite napajanje kako bi se posuda prirodno ohladila dok se plavak ne spusti prije otvaranja gornjeg poklopca.

Operativni pregled



Smjernice za rad

Funkcija	Smjernice za rad
Otkazi (Cancel)	<ul style="list-style-type: none"> Pritisnite tipku "Otkazi" za poništenje trenutnog stanja rada i povratak u stanje pripravnosti.
Održava nje topline (Keep Warm)	<ul style="list-style-type: none"> U stanju pripravnosti, pritisnite tipku "Održavanje topline" za aktiviranje funkcije održavanja topline. Uključeno je indikatorsko svjetlo "Održavanje topline", a na digitalnom zaslonu prikazano je radno vrijeme.
Start	<ul style="list-style-type: none"> Započnite kuhanje ili odgodite.
Odgoda (Delay)	<ul style="list-style-type: none"> Odgoda kuhanja: Prije početka programa pritisnite tipku "Odgoda". Na zaslonu se prikazuje pohranjeno vrijeme početka kuhanja. Zatim pritisnite gumb "+" ili "-" za podešavanje vremena odgode. Pritisnite tipku "Start", uređaj počinje odbrojavati vrijeme odgode. Kada odbroji do kraja, program počinje raditi. Napomena: Pirjanje Odgoda se ne može postaviti kad je aktivirana funkcija održavanja topline

<p>Kuhanje pod tlakom, varivo/meso, grah/čili, juha, riža, kuhanje na pari</p> <p>(Pressure Cook, Stew/Meat, Beans/Chili, Soup, Rice, Steam)</p>	<ul style="list-style-type: none"> • U stanju pripravnosti pritisnite tipku funkcije, indikatorsko svjetlo je uključeno, a na digitalnom zaslonu prikazano je zadano vrijeme tlaka. Pritisnite tipku "+" ili "-" za podešavanje vremena tlaka. Pritisnite tipku "Start" za ulazak u stanje kuhanja. Digitalni zaslon počinje odbrojavati čim tlak poraste na radni tlak. Ulazi u stanje održavanja topline kada završi s radom.
<p>Sporo kuhanje (Slow Cook)</p>	<ul style="list-style-type: none"> • U stanju pripravnosti pritisnite tipku funkcije, indikatorsko svjetlo je uključeno, a na digitalnom zaslonu prikazano je zadano radno vrijeme. Pritisnite tipku "+" ili "-" za podešavanje radnog vremena. Pritisnite tipku "Start" za ulazak u stanje kuhanja. Digitalni zaslon počinje odbrojavati i uređaj ulazi u stanje održavanja topline kada završi s radom.
<p>Pirjanje (Sauté)</p>	<ul style="list-style-type: none"> • U stanju pripravnosti pritisnite tipku funkcije "Pirjanje", indikatorsko svjetlo je uključeno, a na digitalnom zaslonu prikazano je zadano radno vrijeme. Pritisnite tipku "+" ili "-" za podešavanje radnog vremena. Pritisnite tipku "Start" za ulazak u stanje kuhanja. Pokreće odbrojavanje i ulazi u stanje pripravnosti kada završi s radom.
<p>Kaša/ govedina / miješana riža/ perad (Porridge/ Beef/ Mixed Rice/ Poultry)</p>	<ul style="list-style-type: none"> • U stanju pripravnosti pritisnite tipku funkcije "Kuhanje pod tlakom", indikatorsko svjetlo je uključeno, a na digitalnom zaslonu prikazano je zadano vrijeme tlaka. Pritisnite tipku "+" ili "-" za podešavanje vremena tlaka u skladu s preporučenim vremenom. Pritisnite tipku "Start" za ulazak u stanje kuhanja. Digitalni zaslon počinje odbrojavati čim tlak poraste na radni tlak. Ulazi u stanje održavanja topline kada završi s radom.

Svakodnevna provjera i održavanje

Za sigurnu uporabu i dulji vijek trajanja, pažljivo provjeravajte i održavajte proizvod.

Ako se dogodi sljedeće	Rješenje
<ul style="list-style-type: none"> · Kabel za napajanje i utikač su razvučeni, deformirani, oštećeni i njihova boja je promijenjena. · Dio kabela za napajanje i utikača je topliji. · Kabel za napajanje je fleksibilan s isprekidanim napajanjem. · Električni ekspres lonac neuobičajeno se zagrijava i emitira neugodan miris. · Postoji neuobičajena buka ili vibracije tijekom napajanja. 	Prekinite uporabu i popravite uređaj u ovlaštenom servisnom centru.
<ul style="list-style-type: none"> · Na utikaču ili utičnici ima prašine ili prljavštine. 	Uklonite prašinu ili prljavštinu.

Mjere opreza

Kako biste spriječili tjelesne ozljede i oštećenje imovine, pridržavajte se sljedećih sigurnosnih mjera.

Značenja naljepnica:

 Označava "Zabranjene" stavke	 Općenito zabranjeno	 Zabranjeno rastavljanje	 Zabranjeno rukovanje mokrim rukama
	 Zabranjeno dodirivanje	 Zabranjeno prskanje vodom	
 Označava "Obavezne" stavke	 Poduzmite potrebne mjere	 Izvadite utikač	

Postoje dvije razine opasnosti od pogrešne uporabe ako se zanemare sljedeća upozorenja.



UPOZORENJE

Nepoštivanje upozorenja može rezultirati smrću ili ozbiljnim ozljedama.



OPREZ

Nepoštivanje mjera opreza može rezultirati tjelesnim ozljedama ili materijalnom štetom.

UPOZORENJE

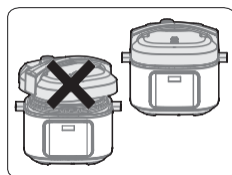

Strogo je zabranjeno koristiti bilo koji drugi gornji poklopac

- Strogo je zabranjena uporaba bilo kojeg gornjeg poklopca osim originalnog za zagrijavanje. Tijekom postupka uključivanja nije dopuštena uporaba neoriginalnog gornjeg poklopca jer to može uzrokovati strujni udar ili sigurnosne opasnosti.

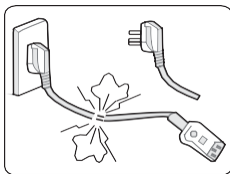

Prekinite uporabu ako je kabel za napajanje oštećen

- Zamijenite oštećeni kabel za napajanje posebnim mekim kabelom ili posebnim sklopom kupljenim od proizvođača ili ovlaštenog servisa.

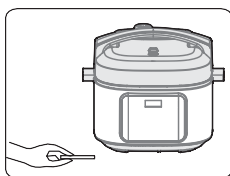

Nemojte umetati strane predmete

- Umetanje metalnih strugotina, igala ili drugih stranih predmeta u otvor strogo je zabranjeno, jer to može dovesti do strujnog udara ili abnormalnog pomicanja.

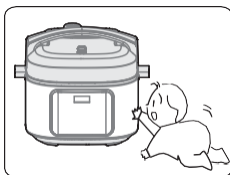

Uređaj postavite na mjesto izvan dohvata djece

- Uređaj postavite na mjesto izvan dohvata djece kako biste izbjegli strujni udar i opekline.

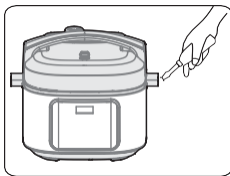

Izmjena je zabranjena

- Strogo je zabranjena izmjena ili popravak od strane nestručnih osoba.
- Kršenje može dovesti do požara ili strujnog udara.
- Popravci ili zamjena dijelova moraju se obaviti u ovlaštenom servisnom centru.



Proizvodi se ne smiju uranjati ili prskati vodom

- To može dovesti do strujnog udara i kratkog spoja.



Upozorenje u vezi s otvaranjem gornjeg poklopca

- Kada električni ekspres lonac ne radi, u ekspres loncu nema tlaka, plutajući ventil je spušten;
- Kada električni ekspres lonac radi, tlak u ekspres loncu raste, plutajući ventil se diže; nemojte na silu otvarati gornji poklopac prije nego što se tlak



potpuno spusti;

- Ako je gornji poklopac teško otvoriti, nemojte ga otvarati na silu, jer to može dovesti do opeklina ili fizičkih ozljeda.

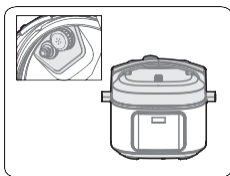

Provjeravajte periodično

- Povremeno provjeravajte brtveni poklopac i jezgru ispušnog ventila kako biste bili sigurni da nisu začepljeni;
- Nemojte prekrivati ispušni ventil teškim predmetima ili zamjenjivati drugim predmetima.



OPREZ

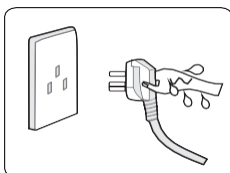

Nikada ne isključujte uređaj mokrim rukama

- To može dovesti do strujnog udara.

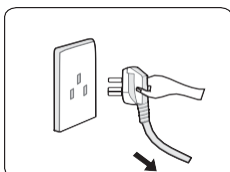

Kada povlačite utikač, morate ga stisnuti

- Prilikom povlačenja utikača, obavezno stisnite utikač;
- Nemojte povlačiti kabel za napajanje, jer to može oštetiti kabel i uzrokovati strujni udar ili kratki spoj.

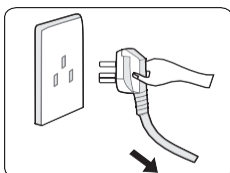

Isključite iz napajanja kada nije u uporabi

- Ako to ne učinite, može doći do curenja, požara ili kvara.



Tijekom rada nikada ne približavajte ruke ispušnom otvoru.

- Tijekom kuhanja nikada ne približavajte ruke ispušnom otvoru kako biste izbjegli opeklina.
- Ne prekrivajte ventilacijski otvor krpom ili drugim predmetima tijekom kuhanja.



Ne dodirujte gornji poklopac dok ekspres lonac radi

- Kad ekspres lonac radi, gornji poklopac se zagrijava, nemojte ga dodirivati, jer može uzrokovati opeklina.



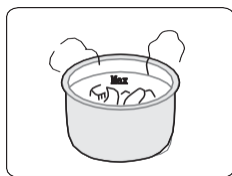

Ukupna količina hrane i vode ne smije prelaziti oznaku Max

- Ukupna količina hrane i vode ne smije prelaziti oznaku Max, u suprotnom hrana neće biti dobro skuhaná ili može doći do kvara.

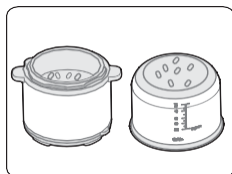

Nemojte koristiti bilo koju drugu posudu osim naznačene

- Ako na dnu posude i na grijaćoj ploči ima stranih tvari, uklonite ih prije uporabe.
- Ako to ne učinite, može doći do pregrijavanja, neuobičajenog rada itd.

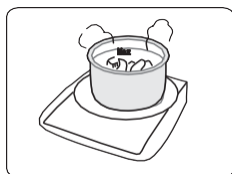

Ne stavljajte unutarnju posudu na drugi uređaj za zagrijavanje

- Ako to učinite, može doći do deformacije ili kvara.
- Upotrijebite naznačenu unutarnju posudu.

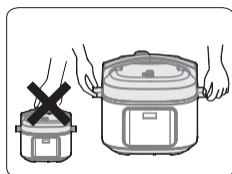

Prilikom pomicanja proizvoda, držite ručke kućišta ekspres lonca

- Prilikom pomicanja proizvoda nemojte izravno držati gornju ručku poklopca kako biste spriječili pad poklopca.



Ne koristite na sljedećim mjestima

- Nemojte koristiti na nestabilnim mjestima.
- Nemojte koristiti na mjestima u blizini vode ili vatre.
- Nemojte koristiti u blizini zidova ili namještaja.
- Nemojte koristiti na mjestima izloženim izravnoj sunčevoj svjetlosti i prskanju ulja.
- Ne približavajte štednjaku kako biste izbjegli požar.



Očistite nakon uporabe

- Očistite nakon svake uporabe.
- Prije čišćenja i održavanja odspojite uređaj iz zidne utičnice dok se ne ohladi.
- Uklonite gornji poklopac i unutarnju posudu, prvo očistite deterdžentom, zatim dobro isperite vodom i obrišite mekom krpom.

- Očistite unutrašnjost gornjeg poklopca vodom. Brtveni prsten, brtveni poklopac, jezgra ispušnog ventila i plutajući ventil mogu se ukloniti radi pranja. Pravilno ih ponovno postavite nakon pranja, a zatim osušite unutrašnjost gornjeg poklopca krpom.
- Obrišite kućište ekspres lonca krpom – nemojte ga uranjati u vodu ili prskati vodom.

Rješavanje problema

Problem	Razlog	Rješenje
Gornji poklopac teško se zatvara	· Brtveni prsten nije pravilno postavljen.	· Provjerite je li brtveni prsten pravilno postavljen.
	· Plutajući ventil pritišće tlačnu polugu.	· Lagano gurnite tlačnu polugu.
Gornji poklopac teško se otvara	· Plutajući ventil je u podignutom položaju.	· Lagano pritisnite plutajući ventil prema dolje pomoću štapića za jelo.
	· Unutar ekspres lonca postoji tlak.	· Otvorite poklopac kad se tlak potpuno spusti.
Iz gornjeg poklopca izlazi para	· Nepravilno postavljen brtveni prsten.	· Postavite brtveni prsten prema potrebi.
	· Ostaci hrane nakupljeni na brtvenom prstenu.	· Očistite brtveni prsten.
	· Oštećen brtveni prsten.	· Zamijenite brtveni prsten.
	· Gornji poklopac nije pravilno zatvoren.	· Pravilno zatvorite gornji poklopac.
Para izlazi iz plutajućeg ventila.	· Ostaci hrane na brtvi plutajućeg ventila.	· Očistite brtvu plutajućeg ventila.
	· Brtva plutajućeg ventila je istrošena.	· Zamijenite brtvu plutajućeg ventila.
Plutajući ventil se ne diže	· Nedovoljna količina hrane i vode u unutarnjoj posudi.	· Dodajte vodu i hranu prema receptu.
	· Para izlazi iz gornjeg poklopca ili ispušnog ventila.	· Pošaljite servisu na popravak.
Para izlazi iz ispušnog ventila bez prestanka.	· Ispušni ventil nije zatvoren	· Okrenite ispušni ventil u zatvoreni položaj
	· Neuspješna kontrola tlaka	· Pošaljite ovlaštenom servisu na popravak

Indikator napajanja ne svijetli.		· Utičnica ima slab kontakt	· Provjerite utičnicu
Svi indikatori trepere.	Na zaslonu se prikazuje E1 / Na zaslonu se prikazuje E2 Na zaslonu se prikazuje E8	· Kvar donjeg senzora. Greška prekidača tlaka.	Svi indikatori trepere.
Riža napola kuhana ili pretvrda.		1. Premalo vode.	2. Dodajte odgovarajuću količinu vode.
		3. Prerano otvoren poklopac.	· Nakon završetka kuhanja, ostavite poklopac 4. još 5 minuta.
Riža je prekuhana.		1. Previše vode.	2. Smanjite količinu vode.

ZAŠTITA OKOLIŠA

Na kraju vijeka trajanja, nemojte odlagati uređaj s ostalim kućanskim otpadom. Odložite ga u ovlaštenu centar za recikliranje. Ove će mjere pomoći u očuvanju okoliša.

JAMSTVO I POPRAVAK

Za više informacija ili u slučaju problema obratite se pozivnom centru tvrtke Gorenje u svojoj zemlji (broj telefona naveden je u Međunarodnom jamstvenom listu). Ako u vašoj zemlji ne postoji takav centar, obratite se lokalnom distributeru tvrtke Gorenje ili odjelu za male kućanske uređaje tvrtke Gorenje. Samo za osobnu uporabu!

GORENJE

VAM ŽELI PUNO ZADOVOLJSTVA U UPORABI UREĐAJA.

Zadržavamo pravo na izmjene.

Važna bezbednosna uputstva

Pažljivo pročitajte Uputstvo za upotrebu pre upotrebe ovog proizvoda.

1. Pročitajte sva uputstva.
2. Ne koristite na otvorenom.
3. Ovaj uređaj nije namenjen za korišćenje od strane osoba sa smanjenim fizičkim, senzornim ili mentalnim sposobnostima ili bez iskustva i znanja, osim kada su pod nadzorom osobe odgovorne za njihovu bezbednost ili im je osoba odgovorna za njihovu bezbednost dala uputstva u vezi sa korišćenjem uređaja.
4. Ovaj uređaj nije namenjen za upotrebu od strane dece. Držite uređaj i kabl van domašaja male dece.
5. Decu treba nadgledati kako bi se osiguralo da se ne igraju sa uređajem.
6. Ovaj uređaj je namenjen za upotrebu u domaćinstvu i slične primene, kao što su:
 7. Kuhinje za osoblje u trgovačkim centrima, kancelarijama i u drugim radnim sredinama;
 8. Seoske kuće.
 9. Od strane klijenata u hotelima, motelima i drugim stambenim sredinama, kao i objekti koji nude usluge prenoćišta sa doručkom.
 10. Ne potapajte nijedan deo uređaja u vodu ili druge tečnosti.
 11. Regulatori pritiska koji omogućavaju ispuštanje pare treba redovno da se proveravaju kako bi se osiguralo da nisu blokirani.
 12. Ne otvarajte posudu pod pritiskom dok pritisak ne padne dovoljno.
 13. Površina grejnog elementa je izložena preostaloj toploti nakon upotrebe, ne dodirujte ga.
 14. Upozorenje: Izbegavajte prosipanje tečnosti na konektor.
 15. Upozorenje: Pogrešna upotreba može prouzrokovati potencijalne povrede.
 16. Ne stavljajte ekspres lonac u zagrejanu rernu.
 17. Pažljivo rukujte ekspres loncem
 - . Izbegavajte dodirivanje vrućih površina i uvek koristite predviđene ručke i dugmad. Ako je potrebno, koristite odgovarajuću zaštitnu opremu za dodatnu bezbednost i zaštitu.
 18. Držite decu dalje od ekspres lonca dok je u upotrebi.
 19. Nemojte koristiti ekspres lonac za bilo koju drugu svrhu osim za njegovu predviđenu upotrebu.
 20. Ovaj uređaj kuva pod pritiskom. Nepravilna upotreba ekspres lonca može dovesti do opekotina. Pre zagrevanja proverite da li je ekspres lonac pravilno zatvoren, pogledajte "Uputstvo za upotrebu".
 21. Nikada ne otvarajte na silu ekspres lonac. Ne otvarajte dok se unutrašnji pritisak potpuno ne oslobodi. Pogledajte "Uputstvo za upotrebu".

22. Nikada ne koristite ekspres lonac bez dodavanja vode ili hrane, jer to može prouzrokovati značajnu štetu.
23. Koristite predviđene izvore toplote u skladu sa priloženim uputstvima.
24. Prilikom kuvanja mesa sa kožom (npr. goveđi jezik) koja se može proširiti usled pritiska, izbegavajte probijanje nabubrene kože. Probijanje nabubrene kože može dovesti do opekotina.
25. Prilikom pripreme gnjecave hrane, pažljivo protresite ekspres lonac pre otvaranja poklopca da biste sprečili naglo kipljenje hrane.
26. Pre svake upotrebe proverite da li su ventili blokirani. Pogledajte Uputstvo za upotrebu.
27. SAČUVAJTE OVA UPUTSTVA ZA BUDUĆU UPOTREBU.
28. Pre čišćenja, održavanja ili premeštanja uređaja, obavezno ga isključite i izvucite kabl iz utičnice. Pored toga, obavezno isključite i odspojite uređaj kad god nije u upotrebi.
29. Nemojte puniti lonac više od 2/3 kapaciteta. Prilikom kuvanja hrane koja se širi tokom kuvanja, kao što su pirinač ili dehidrirano povrće, nemojte puniti lonac više od polovine njegovog kapaciteta.
30. Nemojte koristiti ekspres lonac u režimu rada pod pritiskom za prženje ili pohovanje hrane.
31. U slučaju oštećenja kabla za napajanje, zamenu mora izvršiti proizvođač, njegov serviser ili kvalifikovane osobe kako bi se sprečile bilo kakve potencijalne opasnosti.
32. Uređaj nije predviđen za upotrebu sa spoljnim tajmerom ili posebnim sistemom daljinskog upravljanja.
33. Nemojte menjati nijedan bezbednosni sistem izvan uputstava za održavanje, datih u uputstvu za upotrebu.
34. Koristite samo rezervne delove proizvođača za odgovarajući model. Konkretno, koristite kućište i poklopac istog proizvođača koji su označeni kao kompatibilni.
35. Sve popravke mora da izvrši ovlašćeni serviser.
36. Nikada ne koristite ekspres lonac bez dodavanja vode, jer će ga to ozbiljno oštetiti.
37. Prilikom kuvanja mesa sa kožom (npr. goveđi jezik) koja se može proširiti usled pritiska, izbegavajte probijanje nabubrene kože. Probijanje nabubrene kože može dovesti do opekotina.

Ovaj uređaj je označen u skladu sa Evropskom Direktivom 2012/19/EU koja se odnosi na otpadnu električnu i elektronsku opremu – OEEO. Direktiva utvrđuje zahteve za sakupljanje i upravljanje otpadnom električnom i elektronskom opremom širom Evropske unije.

Specifikacija

Model proizvoda	GMC6SBK
Kapacitet	5,7 l
Napajanje	220-240V~50/60Hz
Nominalna snaga	1000 W
Radni pritisak	70 kPa
Održavanje tople temperature	60°C~ 80°C

Opšti opis

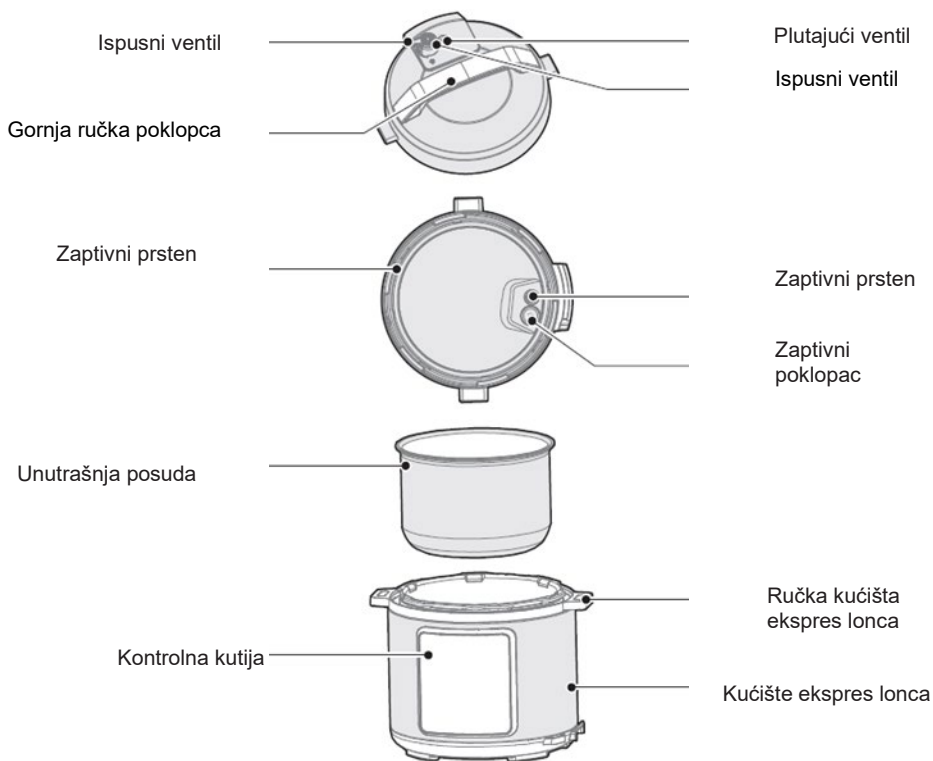

Dodaci



Kašika za pirinač



Kašika za supu



Uputstvo za upotrebu



Merna šolja



Posuda za kuvanje na pari



Rešetka za kuvanje

Kratko uputstvo za rad

- Koristite ručku na kućištu ekspres lonca prilikom pomeranja uređaja;
- Da biste uklonili vodu sa poklopca kućišta, koristite krpu.
- Ispusni ventil: Povucite ispusni ventil iz poklopca. Najmanje jednom mesečno četkom i krpom očistite unutrašnjost ispusnog ventila, kao i ispusni ventil i plutajući ventil na poklopcu.
- Zaptivni prsten: Uklonite ulje i prljavštinu sa zaptivnog prstena pomoću deterdženta i četke.
- Kutija za vodu: Nakon kuvanja, preostala para se može sakupiti u kutiji za vodu spoljne posude kao voda. Da biste sprečili neprijatne mirise, očistite je čistom krpom i uklonite svu preostalu vodu.

Rastavite i instalirajte zaptivni poklopac i zaptivni prsten

Rastavite i instalirajte zaptivni poklopac:

- Pre svake upotrebe proverite da li su zaptivni prsten i zaptivni poklopac pravilno postavljeni u gornji poklopac.
- Nakon upotrebe, očistite zaptivni prsten i područje oko zaptivnog poklopca da biste sprečili začepljenje poklopca, održavajte ga čistim da biste izbegli neprijatne mirise.

Zaptivni poklopac

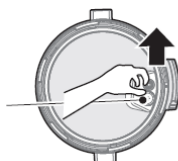

Rastavljanje: Izvucite ga nagore



Instalacija: Pritisnite ga nadole

Rastavite i instalirajte zaptivni prsten:

- Nemojte povlačiti zaptivni prsten, u suprotnom iskrivljeni zaptivni prsten može uticati na efekat zaptivanja i pritiska.
- Ako je zaptivni prsten oštećen, nemojte ga koristiti i zamenite ga u ovlašćenom servisnom centru.

Zaptivni prsten

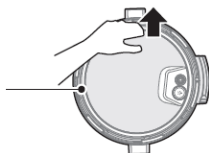

Rastavljanje: Izvucite ga nagore

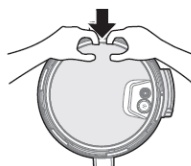

Instalacija: Pritisnite ga nadole

Upotreba i održavanje unutrašnje posude

- Nemojte prazniti.
Unutrašnja posuda može postati žučkasta i flekava ili se dno može iskriviti ako se ostavi prazna duže vreme.
- Nemojte je koristiti za skladištenje kisele, alkalne i konzervirane hrane duže vreme. Iako unutrašnja posuda ima odlične antikorozivne performanse, produženo skladištenje može dovesti do korozije u određenoj meri. Preporučuje se da preporučeno vreme održavanja toplote ne prelazi 2 sata.
- Održavajte je čistom da biste produžili njen životni vek.
Nemojte je dugo potapati u vodu.
Očistite unutrašnju posudu sapunom, blagim deterdžentom ili toplom vodom da biste uklonili prašinu, ulje i prljavštinu.
- Nemojte koristiti metalnu lopaticu ili drugi tvrdi alat, jer će oštetiti unutrašnju površinu posude.

Priprema za kuvanje

- Kako pravilno otvoriti gornji poklopac.
Držite gornju ručku poklopca i okrenite je u smeru suprotnom od kazaljke na satu za oko 30° dok se poklopac ne otključa, a zatim podignite gornji poklopac.

Poklopac otključan

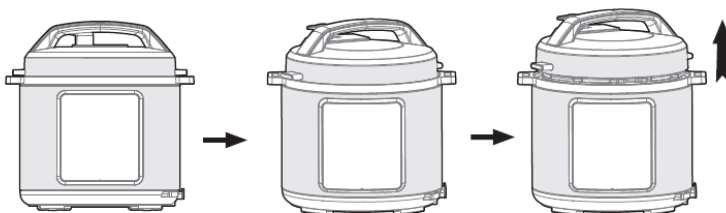
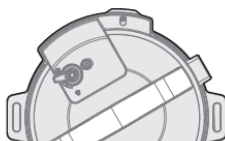

- Uverite se da su delovi poklopca i dodaci pravilno postavljeni.
Proverite da li su plutajući i ispusni ventili blokirani; proverite da li su zaptivni prsten i zaptivni poklopac pravilno postavljeni.
- Izvadite unutrašnju posudu i u nju dodajte hranu i vodu.
Uverite se da ukupna količina hrane i vode ne prelazi oznaku Max na unutrašnjoj posudi (iskoristivi kapacitet je 2/3 ukupnog kapaciteta).



Iskoristivi kapacitet

- Vratite unutrašnju posudu u ekspres lonac.
Očistite spoljnu površinu unutrašnje posude, vodeći računa da na unutrašnjoj površini električnog ekspres lonca nema stranih predmeta ili vode.
Okrenite unutrašnju posudu ulevo i udesno da biste osigurali pravilan kontakt sa grejnom pločom.

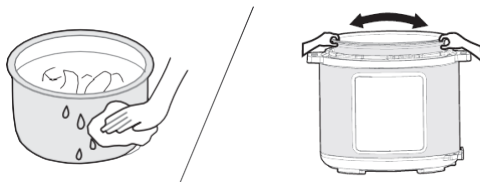

- Čvrsto zatvorite gornji poklopac.
Pre zatvaranja gornjeg poklopca, uverite se da je zaptivni prsten pravilno postavljen. Držite ručku gornjeg poklopca i postavite u položaj "Poklopac otključan". Postavite gornji poklopac horizontalno na kućište ekspres lonca i okrenite gornji poklopac u smeru kazaljke na satu za oko 30° u zaključani položaj ("Poklopac zaključan").

Poklopac zaključan

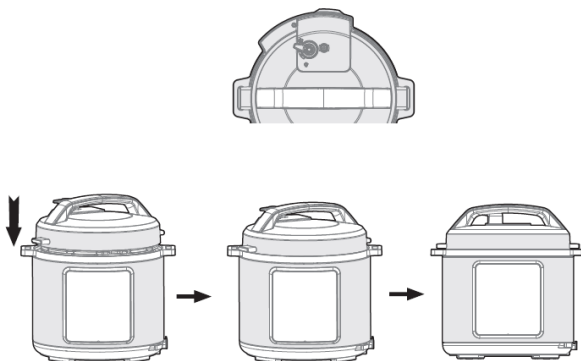

- Pravilno postavite ispusni ventil.
Tokom rada okrenite ispusni ventil u položaj hermetičkog zatvaranja. U ovom položaju, električni ekspres lonac će raditi u hermetički zatvorenom režimu rada.
Da biste ručno ispuštali paru, okrenite ručku ispusnog ventila u položaj za ispuštanje. Električni ekspres lonac će ući u režim ispuštanja. Ne stavljajte ruke ili lice iznad otvora za paru kada ispuštate paru.

Dijagram
hermetičkog zatvaranja

Dijagram
ispuštanja

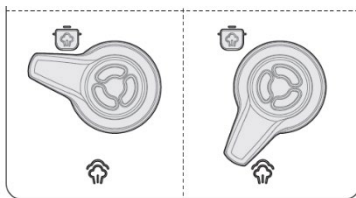

Proverite da li se plutajući ventil spustio pre rukovanja ekspres loncem (spušten je pre zagrevanja).

Opšta upotreba

- Uključite ekspres lonac. Ako su dugmad neaktivna, proverite da li je gornji poklopac pravilno zatvoren. Ako gornji poklopac nije pravilno zatvoren, dugmad će biti neaktivna.
- Nakon kuvanja, ekspres lonac može automatski preći u stanje održavanja toplote. U ovom slučaju, indikator će prikazati "00:00(0 min), 00:01(1 min), 00:02(2 min)..."

Saveti:

- Kada ekspres lonac radi, normalno je da čujete zvuk "kvoc". To nije razlog za zabrinutost.
- Kada kuvate malu količinu hrane, unutrašnja posuda se može podići kada otvorite gornji poklopac. U tom slučaju, lagano protresite gornji poklopac da biste spustili unutrašnju posudu nazad u kućište ekspres lonca, a zatim skinite gornji poklopac.

Bezbedno otvaranje gornjeg poklopca

- Isključite napajanje ili izvucite kabl za napajanje
- Metoda ispuštanja
A: Brzo otvorite gornji poklopac (hrana koja nije tečna)
Okrenite ispusni ventil u položaj za ispuštanje pritiskom na dugme za ispuštanje pare dok se plutajući ventil ne spusti.
B: Otvorite gornji poklopac normalno
Pustite da se električni ekspres lonac prirodno ohladi dok se plutajući ventil ne spusti.
- Otvaranje gornjeg poklopca
Okrenite gornji poklopac levom rukom u smeru suprotnom od kazaljke na satu dok gornji poklopac ne bude u otvorenom položaju, a zatim podignite gornji poklopac desnom rukom da biste ga otvorili.
Ne otvarajte gornji poklopac dok pritisak u posudi potpuno ne padne. Nemojte na silu otvarati gornji poklopac ako se teško otvara.
Nemojte povlačiti ispusni ventil prilikom okretanja.
Nakon kuvanja tečne hrane (kaša i supa), nemojte okretati ispusni ventil niti pritiskati dugme za ispuštanje pare. Isključite napajanje da bi se posuda prirodno ohladila dok se plovak ne spusti pre otvaranja gornjeg poklopca.

Operativni pregled



Smernice za rad

Funkcija	Smernice za rad
Otkazi (Cancel)	<ul style="list-style-type: none"> Pritisnite taster "Otkazi" da biste otkazali trenutno stanje rada i vratili se u stanje pripravnosti.
Održava nje toplote (Keep Warm)	<ul style="list-style-type: none"> U stanju pripravnosti, pritisnite taster "Održavanje toplote" za pokretanje funkcije održavanja toplote. Svetli indikator "Održavanje toplote" i digitalni ekran prikazuje vreme rada.
Start	<ul style="list-style-type: none"> Počnite sa kuvanjem ili odložite.
Odlaganje (Delay)	<ul style="list-style-type: none"> Odlaganje kuvanja: Pre početka programa, pritisnite taster "Odlaganje". Na ekranu se prikazuje unapred podešeno vreme početka kuvanja. Zatim pritisnite taster "+" ili "-" da biste podesili vreme odlaganja. Pritisnite taster "Start", uređaj pokreće odbrojavanje vremena odlaganja. Kada odbroji do kraja, program počinje da radi. Napomena: Dinstantje Odlaganje se ne može podesiti kada je aktivirana funkcija održavanja toplote
Kuvanje pod pritiskom, gulaš/meso, pasulj/čili, supa, pirinač, kuvanje na pari	<ul style="list-style-type: none"> U stanju pripravnosti, pritisnite taster funkcije, lampica indikatora je uključena i digitalni ekran prikazuje podrazumevano vreme pritiska. Pritisnite taster "+" ili "-" da biste podesili vreme pritiska. Pritisnite taster "Start" da biste ušli u stanje kuvanja. Digitalni ekran počinje da odbrojava čim pritisak poraste na radni pritisak. Ulazi u stanje održavanja toplote kada se završi rad.

(Pressure Cook, Stew/Meat, Beans/Chili, Soup, Rice, Steam)	
Sporo kuvanje (Slow Cook)	<ul style="list-style-type: none"> • U stanju pripravnosti, pritisnite taster funkcije, lampica indikatora je uključena i digitalni ekran prikazuje podrazumevano vreme rada. Pritisnite taster "+" ili "-" da biste podesili vreme rada. Pritisnite taster "Start" da biste ušli u stanje kuvanja. Digitalni ekran počinje da odbrojava i uređaj ulazi u stanje održavanja toplote kada završi sa radom.
Dinstanje (Sauté)	<ul style="list-style-type: none"> • U stanju pripravnosti, pritisnite taster funkcije "Dinstanje", lampica indikatora je uključena i digitalni ekran prikazuje podrazumevano vreme rada. Pritisnite taster "+" ili "-" da biste podesili vreme rada. Pritisnite taster "Start" da biste ušli u stanje kuvanja. Pokreće odbrojavanje i ulazi u stanje pripravnosti kada završi sa radom.
Kaša/ govedina / mešani pirinač/ živina (Porridge/ Beef/ Mixed Rice/ Poultry)	<ul style="list-style-type: none"> • U stanju pripravnosti, pritisnite taster funkcije "Kuvanje pod pritiskom", lampica indikatora je uključena i digitalni ekran prikazuje podrazumevano vreme pritiska. Pritisnite taster "+" ili "-" da biste podesili vreme pritiska u skladu sa preporučenim vremenom. Pritisnite taster "Start" da biste ušli u stanje kuvanja. Digitalni ekran počinje da odbrojava čim pritisak poraste na radni pritisak. Ulazi u stanje održavanja toplote kada se završi rad.

Dnevna provera i održavanje

Za bezbednu upotrebu i duži vek trajanja, pažljivo proveravajte i održavajte proizvod.

Ako se desi sledeće	Rešenje
<ul style="list-style-type: none"> • Kabl za napajanje i utikač su rastegnuti, deformisani, oštećeni i njihova boja je promenjena. • Deo kabla za napajanje i utikača je topliji. • Kabl za napajanje je fleksibilan sa isprekidanim napajanjem. • Električni ekspres lonac neuobičajeno se zagreva i emituje neprijatan miris. • Postoji neuobičajena buka ili vibracije tokom napajanja. 	Prekinite upotrebu i popravite uređaj u ovlašćenom servisnom centru.
<ul style="list-style-type: none"> • Na utikaču ili utičnici ima prašine ili prljavštine. 	Uklonite prašinu ili prljavštinu.

Mere predostrožnosti

Da biste sprečili telesne povrede i oštećenje imovine, obavezno se pridržavajte sledećih mera predostrožnosti.

Značenja oznaka:

 Označava "Zabranjene" stavke	 Opšte zabranjeno	 Zabranjeno rastavljanje	 Zabranjeno rukovanje mokrim rukama
	 Zabranjeno dodirivanje	 Zabranjeno prskanje vodom	
 Označava "Obavezne" stavke	 Preduzmite neophodne mere	 Izvadite utikač	

Postoje dva nivoa opasnosti od pogrešne upotrebe ako se zanemare sledeća upozorenja.



UPOZORENJE

Nepoštovanje upozorenja može dovesti do smrti ili ozbiljnih povreda.



OPREZ

Nepoštovanje mera predostrožnosti može dovesti do telesnih povreda ili oštećenja imovine.

⚠ UPOZORENJE

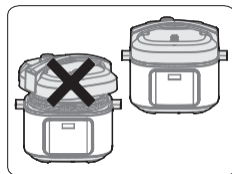

Strogo je zabranjeno korišćenje bilo kog drugog gornjeg poklopca

- Strogo je zabranjena upotreba bilo kog gornjeg poklopca osim originalnog za zagrevanje. Tokom procesa uključivanja, upotreba neoriginalnog gornjeg poklopca nije dozvoljena, jer to može izazvati strujni udar ili opasnosti po bezbednost.

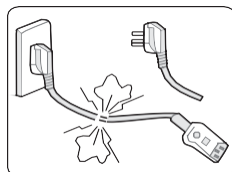

Prekinite upotrebu ako je kabl za napajanje oštećen

- Zamenite oštećeni kabl za napajanje posebnim mekim kablom ili posebnim sklopom kupljenim od proizvođača ili ovlašćenog servisnog centra



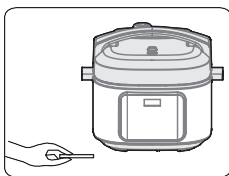

Nemojte umetati strane predmete

- Umetanje metalnih strugotina, igala ili drugih stranih predmeta u otvor je strogo zabranjeno, jer to može dovesti do strujnog udara ili abnormalnog pomeranja.

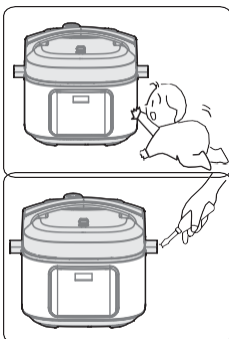

Postavite uređaj na mesto van domašaja dece

- Postavite uređaj na mesto van domašaja dece da biste izbegli strujni udar i opekotine.



Izmena je zabranjena

- Strogo je zabranjena izmena ili popravka od strane neprofesionalnih lica.
- Kršenje može dovesti do požara ili strujnog udara.
- Popravke ili zamena delova moraju se obaviti u ovlašćenom servisnom centru.

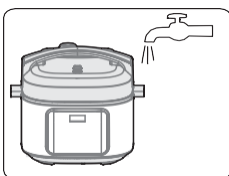

Proizvodi se ne smeju potapati ili prskati vodom

- To može dovesti do strujnog udara i kratkih spojeva.



Upozorenje u vezi sa otvaranjem gornjeg poklopca

- Kada električni ekspres lonac ne radi, nema pritiska u loncu, plutajući ventil je spušten;
- Kada električni ekspres lonac radi, pritisak u ekspres loncu raste, plutajući ventil se diže; nemojte na silu otvarati gornji poklopac pre nego što pritisak potpuno padne;
- Ako je teško otvoriti gornji poklopac, nemojte ga otvarati na silu, jer to može dovesti do opekotina ili fizičkih povreda.

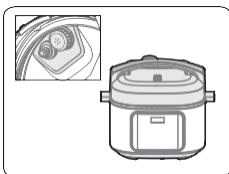

Provjeravajte periodično

- Obavezno periodično proveravajte zaptivni poklopac i jezgro ispusnog ventila da biste bili sigurni da nisu začepjeni;
- Nemojte pokrivati ispusni ventil teškim predmetima niti ga zamenjivati drugim predmetima.



OPREZ

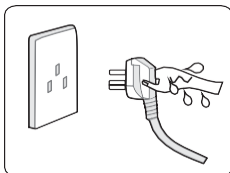

Nikada ne isključujte uređaj mokrim rukama

- To može da izazove strujni udar.

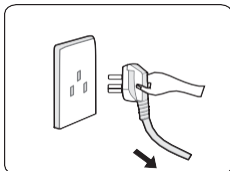

Kada povlačite utikač, morate ga stisnuti

- Kada povlačite utikač, obavezno stisnite utikač;
- Nemojte povlačiti kabl za napajanje, jer to može oštetiti kabl i izazvati strujni udar ili kratak spoj.

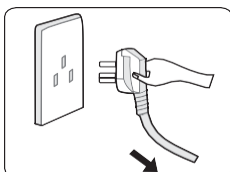

Isključite iz napajanja kada nije u upotrebi

- U suprotnom može doći do curenja, požara ili kvara.



Tokom rada, nikada ne približavajte ruke ispusnom otvoru.

- Tokom procesa kuvanja, nikada ne približavajte ruke ispusnom otvoru kako biste izbegli opekotine.
- Ne pokrivajte ventilacioni otvor krpom ili drugim predmetima tokom kuvanja.

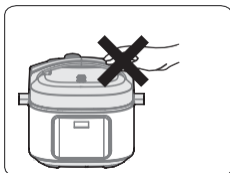

Ne dodirujte gornji poklopac dok ekspres lonac radi

- Kada ekspres lonac radi, gornji poklopac se zagreva, ne dodirujte ga, jer može izazvati opekotine.

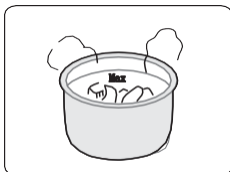

Ukupna količina hrane i vode ne sme preći oznaku Max

- Ukupna količina hrane i vode ne sme prelaziti oznaku Max, u suprotnom hrana neće biti dobro skuvana ili može doći do kvara.



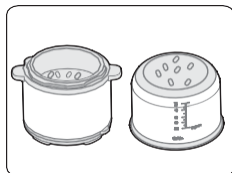

Nemojte koristiti bilo koju drugu posudu osim predviđene

- Ako na dnu posude i na grejnoj ploči ima stranih materija, uklonite ih pre upotrebe.
- U suprotnom, može doći do pregrevanja, neuobičajenog rada itd.

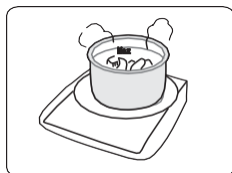

Ne stavljajte unutrašnju posudu na drugi uređaj za zagrevanje

- To može dovesti do deformacije ili kvara.
- Koristite predviđenu unutrašnju posudu.

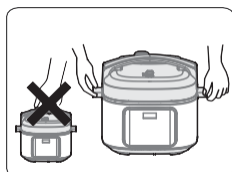

Prilikom pomeranja proizvoda, držite ručke kućišta ekspres lonca

- Prilikom pomeranja proizvoda, nemojte direktno držati gornju ručku poklopca kako biste sprečili pad poklopca.



Nemojte koristiti na sledećim mestima

- Nemojte koristiti na nestabilnim mestima.
- Nemojte koristiti na mestima u blizini vode ili vatre.
- Nemojte koristiti u blizini zidova ili nameštaja.
- Nemojte koristiti na mestima izloženim direktnoj sunčevoj svetlosti i prskanju ulja.
- Ne približavajte šporetu kako biste izbegli požar.



Očistite nakon upotrebe

- Očistite nakon svake upotrebe.
- Pre čišćenja i održavanja, isključite uređaj iz zidne utičnice dok se ne ohladi.
- Skinite gornji poklopac i unutrašnju posudu, prvo očistite deterdžentom, zatim dobro isperite vodom i obrišite mekom krpom.
- Očistite unutrašnjost gornjeg poklopca vodom. Zaptivni prsten, zaptivni poklopac, jezgro ispusnog ventila i plutajući ventil mogu se ukloniti radi pranja. Pravilno ih ponovo postavite nakon pranja, a zatim osušite unutrašnjost gornjeg poklopca krpom.
- Obrišite kućište ekspres lonca krpom – nemojte ga potapati u vodu ili prskati vodom.

Rešavanje problema

Problem	Razlog	Rešenje
Gornji poklopac se teško zatvara	· Zaptivni prsten nije pravilno postavljen.	· Uverite se da je zaptivni prsten pravilno postavljen.
	· Plutajući ventil pritišće potisnu šipku.	· Nežno gurnite potisnu šipku.
Gornji poklopac se teško otvara	· Plutajući ventil je u podignutom položaju.	· Lagano pritisnite plutajući ventil nadole pomoću štapića za jelo.
	· Unutar ekspres lonca postoji pritisak.	· Otvorite poklopac kada pritisak potpuno padne.
Iz gornjeg poklopca izlazi para	· Nepravilno postavljen zaptivni prsten.	· Postavite zaptivni prsten po potrebi.
	· Ostaci hrane nakupljeni na zaptivnom prstenu.	· Očistite zaptivni prsten.
	· Zaptivni prsten je oštećen.	· Zamenite zaptivni prsten.
	· Gornji poklopac nije pravilno zatvoren.	· Pravilno zatvorite gornji poklopac.
Para izlazi iz plutajućeg ventila.	· Ostaci hrane na zaptivki plutajućeg ventila.	· Očistite zaptivku plutajućeg ventila.
	· Zaptivka plutajućeg ventila je istrošena.	· Zamenite zaptivku plutajućeg ventila.
Plutajući ventil se ne podiže	· Nedovoljna količina hrane i vode u unutrašnjoj posudi.	· Dodajte vodu i hranu po receptu.
	· Para izlazi iz gornjeg poklopca ili ispusnog ventila.	· Pošaljite u servisni centar na popravku.
Para izlazi iz ispusnog ventila celo vreme.	· Ispusni ventil nije zatvoren	· Okrenite ispusni ventil u zatvoreni položaj
	· Kontrola pritiska nije uspeła	· Pošaljite u servisni centar na popravku
Indikator napajanja ne svetli.	· Utičnica ima neispravan kontakt	· Proverite utičnicu

Svi indikatori trepere.	Na ekranu se prikazuje E1 / Na ekranu se prikazuje E2 Na ekranu se prikazuje E8 38.	· Greška donjeg senzora. Greška prekidača pritiska.	Svi indikatori trepere.
Pirinač je napola kuvan ili previše tvrd.		1. Premalo vode.	2. Dodajte odgovarajuću količinu vode.
		3. Poklopac je prerano otvoren.	· Nakon završetka kuvanja, ostavite poklopac 4. još 5 minuta.
Pirinač je prekuvan.		1. Previše vode.	2. Smanjite količinu vode.

ŽIVOTNA SREDINA

Na kraju veka upotrebe, nemojte odlagati uređaj sa drugim kućnim otpadom. Odložite ga u ovlašćeni reciklažni centar. To će pomoći u zaštiti životne sredine.

GARANCIJA I POPRAVKA

Za više informacija ili u slučaju problema, obratite se kontakt centru kompanije Gorenje u vašoj zemlji (broj telefona je naveden u Međunarodnom garantnom listu). Ukoliko takav centar ne postoji u vašoj zemlji, obratite se lokalnom zastupniku kompanije Gorenje ili odeljenju malih kućnih aparata kompanije Gorenje.

Uređaj je namenjen isključivo za ličnu upotrebu!

GORENJE

VAM ŽELI PUNO ZADOVOLJSTVA PRILIKOM KORIŠĆENJA UREĐAJA.

Zadržavamo pravo na bilo kakve izmene.

Важни безбедносни упатства

Ве молиме внимателно прочитајте го упатството за употреба пред да го користите овој производ.

1. Прочитајте ги сите упатства.
2. Не користете на отворено.
3. Овој апарат не е наменет за употреба од лица со намалени физички, сетилни или ментални способности, или со недостаток на искуство и знаење, освен ако не им се дадени надзор или инструкции за користење на апаратот од лице одговорно за нивната безбедност.
4. Овој апарат не е наменет за употреба од деца. Чувајте го апаратот и неговиот кабел подалеку од дофат на деца.
5. Децата треба да се надгледуваат за да се осигурате дека не си играат со апаратот.
6. Овој уред е наменет за употреба во домаќинството и слични примени, како што се:
7. Кујнски области за персонал во продавници, канцеларии и други работни средини.
8. Фармски куќи.
9. Од страна на клиенти во хотели, мотели и други станбени средини, како и Пренокувалишта со појадок.
10. Не потопувајте ниту еден дел од апаратот во вода или други течности.
11. Регулаторите на притисокот што овозможуваат излегување на пареата треба редовно да се проверуваат за да се осигурате дека не се блокирани.
12. Не отворајте го садот под притисок додека притисокот не падне доволно.
13. Површината на грејниот елемент е изложена на преостаната топлина по употребата, не допирајте.
14. Предупредување: Избегнувајте истурање течност на конекторот.
15. Предупредување: Неправилната употреба може да предизвика потенцијална повреда.
16. Не го ставајте готвачот под притисок во загреана рерна.
17. Ракувајте со готвачот под притисок со внимателно. Избегнувајте допирање на жешки површини и секогаш користете ги дадените рачки и копчиња. Доколку е потребно, користете соодветна заштитна опрема за дополнителна безбедност и заштита.
18. Држете ги децата подалеку од готвачот под притисок додека е во употреба.
19. Не користете го готвачот под притисок за друга намена освен за наменетата употреба.

20. Овој уред готви под притисок. Неправилната употреба на готвачот под притисок може да резултира со изгореници. Проверете дали готвачот е правилно затворен пред да го вклучите, видете „Упатство за употреба“.
21. Никогаш со сила не го отворајте готвачот под притисок. Не отворајте додека внатрешниот притисок целосно не се ослободи. Видете „Упатство за употреба“.
22. Никогаш не ракувајте со готвачот под притисок без да додадете вода или храна, бидејќи тоа може да предизвика значителна штета.
23. Користете ги назначените извори на топлина во согласност со дадените упатства.
24. Кога готвите месо со кожа (на пр. волски јазик) што може да се прошири поради притисок, избегнувајте да ја продупчите набабрената кожа. Продупчувањето на набабрената кожа може да резултира со изгореници.
25. Кога подготвувате храна со тесто, внимателно протресете го готвачот пред да го отворите поклопецот за да спречите ненадејно исфрлање на храната.
26. Пред секоја употреба, проверете дали вентилите се чисти од какви било пречки. Видете во Упатството за употреба.
27. **ЗАЧУВАЈТЕ ГИ ОВИЕ УПАТСТВА ЗА ИДНА УПОТРЕБА.**
28. Пред чистење, одржување или преместување на апаратот, погрижете се да го исклучите, и исклучете го од струја. Дополнително, задолжително исклучувајте го апаратот секогаш кога не го користите.
29. Не го полнете готвачот повеќе од $2/3$ од неговиот капацитет. Кога готвите храна што се шири за време на готвењето, како ориз или дехидриран зеленчук, не го полнете готвачот повеќе од половина од неговиот капацитет.
30. Не користете го готвачот под притисок во неговиот режим под притисок за пржење храна.
31. Во случај на оштетување на кабелот за напојување, замената мора да ја изврши производителот, неговиот сервисер или квалификувани лица за да се спречат какви било потенцијални опасности.
32. Апаратот не е дизајниран за употреба со надворешен тајмер или посебен систем за далечинско управување.
33. Не менувајте ниту еден од безбедносните системи освен упатствата за одржување дадени во Упатството за употреба.
34. Користете ги само резервните делови на производителот за соодветниот модел. Конкретно, користете куќиште и капак од истиот производител што се означени како компатибилни.
35. Секоја поправка мора да ја изврши овластен сервисер.
36. Никогаш не користете го готвачот под притисок без да додадете вода, бидејќи тоа сериозно ќе го оштети.

37. Кога готвите месо со кожа (на пр. волски јазик) што може да се прошири поради притисок, избегнувајте да ја продупчите набабрената кожа. Продупчувањето на набабрената кожа може да резултира со изгореници.

Овој производ е означен во согласност со Европската директива 2012/19/ЕС за отпадна електрична и електронска опрема – ОЕЕЕ. Директивата ги утврдува барањата за собирање и управување со отпадна електрична и електронска опрема низ Европската унија.

Спецификација

Модел	GMC6SBK
Капацитет	5,7L
Напон	220- 240V~50/60Hz
Мокност	1000 W
Работен притисок	70 kPa
Задржување на топлотна температура	60°C~ 80°C

Додатоци



Лажца за ориз



Лажца за супа



Упатство



Мерица



Сад за готвење на пареа



Решетка за готвење на пареа

Општ опис

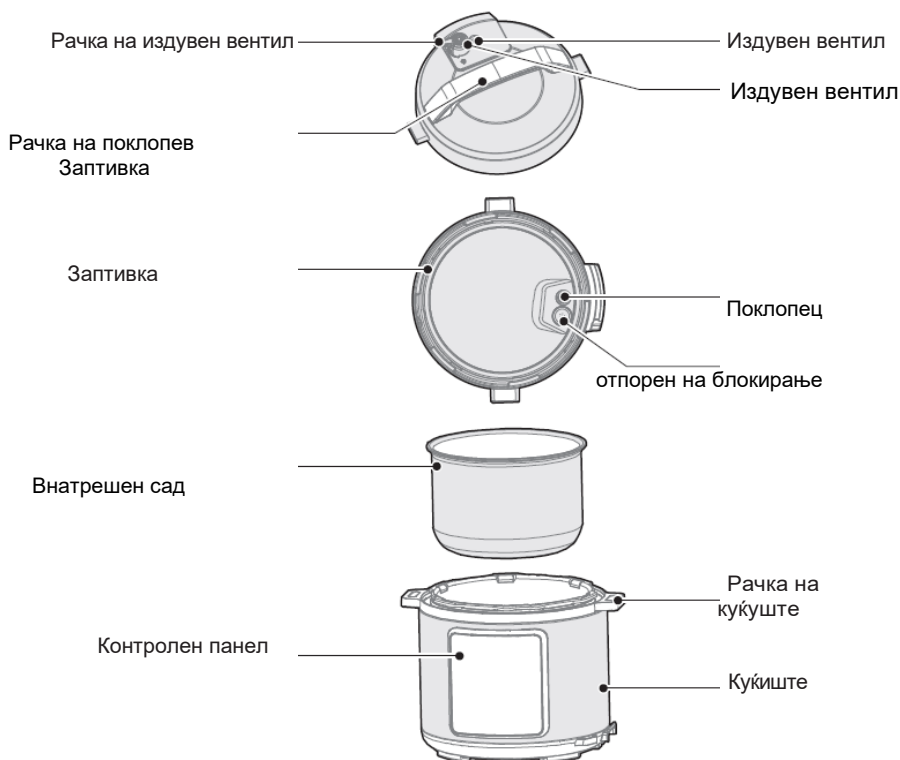

Водич за брз старт

- Ве молиме користете ја рачката на куќиштето на готвачот кога го преместувате апаратот;
- За да ја отстраните водата од поклопецот на куќиштето, користете крпа.
- Издувен вентил: извлечете го издувниот вентил од поклопецот. Најмалку еднаш месечно, чистете ја внатрешноста на издувниот вентил, како и издувниот вентил и лебдечкиот вентил на поклопецот, користејќи четка и крпа.
- Заптивка: Отстранете го маслото и нечистотијата од заптивката користејќи детергент и четка.
- Сад за вода: По готвењето, може да се собере преостаната пареа во садот за вода на надворешниот сад како вода. За да спречите непријатни мириси, исчистете го така што ќе го избришете со чиста крпа и ќе ја отстраните преостанатата вода.

Расклопување и монтирање на поклопецот отпорен на блокирање и заптивката

Расклопете го и инсталирајте го поклопецот отпорен на блокирање:

- Пред секоја употреба, проверете дали заптивката и поклопецот отпорен на блокирање се правилно монтирани во горниот капак.
- По употребата, ве молиме исчистете ја и областа околу поклопецот отпорен на блокирање за да спречите заглавување на поклопецот, чувајте го чист за да избегнете непријатни мириси.



Поклопец отпорен на блокирање

Расклопување: извлечете го нагоре

Монтажа: притиснете го надолу за да го монтирате

Расклопување и монтирање на заптивката:

- Не влечете ја заптивката, инаку искривената заптивка може да влијае на ефектот на заптивање и притисок.
- Ако заптивката е оштетена, не ја користете и заменете ја во овластен сервисен центар.



Заптивка

Расклопување: извлечете го нагоре

Монтажа: притиснете го надолу за да го монтирате

Користење и одржување на внатрешниот сад

- Не празнете.
Тоа може да предизвика внатрешниот сад да стане жолтеникав и извалкан или долниот дел да се искриви ако остане празен долго време.
- Не користете го за долго чување киселина, алкали и конзервирана храна.
Иако внатрешниот сад има одлични -перформанси против корозија, долгото складирање може да доведе до корозија до одреден степен. Се препорачува предложеното време за -загревање да не надминува 2 часа.
- Чувајте го чист за да го продолжите неговиот животен век.
Не го потопувајте долго во вода.
Исчистете го внатрешниот сад со сапун, благ детергент или топла вода за да ја отстраните прашината, маслото и нечистотијата.
- Не користете метален сунѓер или друга тврда алатка бидејќи ќе ја оштети внатрешната површина на садот.

Подготовка за готвење

- Како правилно да го отворите поклопецот.
Држете ја рачката на поклопецот и свртете ја спротивно од стрелките на часовникот околу 30° додека поклопецот не се отклучи, а потоа подигнете го поклопецот.

Поклопецот е отклучен

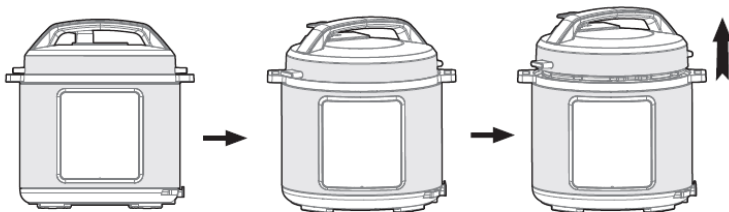
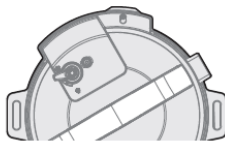

- Проверете дали деловите и додатоците на поклопецот се правилно монтирани. Проверете дали има пречки во лебдечкиот вентил и издувниот вентил; проверете дали заптивката и поклопецот отпорен на блокирање се правилно монтирани.
- Извадете го внатрешниот сад и додадете храна и вода во него. Погрижете се вкупната количина на храна и вода да не ја надминува ознаката Max на внатрешниот сад (употребливиот капацитет е 2/3 од вкупниот капацитет).



Употреблив капацитет

- Повторно ставете го внатрешниот сад во готвачот. Избришете ја надворешната површина на внатрешниот сад, осигурувајќи дека нема страни предмети или вода на внатрешната површина на електричниот готвач под притисок. Завртете го внатрешниот сад налево и надесно за да обезбедите правилен контакт со грејната плоча.

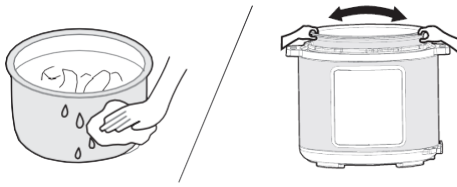

- Безбедно затворете го поклопецот. Пред да го затворите поклопецот, проверете дали е правилно поставена заптивката. Држете ја рачката на поклопецот и поставете ја во положбата „Отклучен поклопец“. Поставете го поклопецот хоризонтално на куќиштето на готвачот и свртете поклопецот во насока на стрелките на часовникот за околу 30° до заклучената положба („Поклопецот е заклучен“).

Поклопецот е заклучен

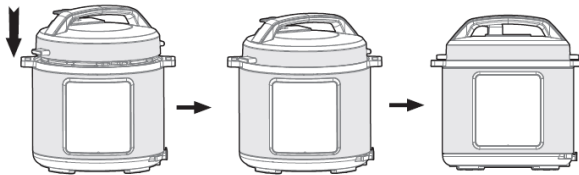
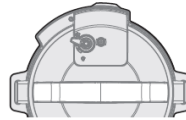

- Правилно поставете го издувниот вентил. За време на работата, свртете го издувниот вентил на положбата за заптивање. Во оваа позиција, електричниот готвач под притисок ќе работи во затворен режим. За рачно ослободување на пареата, свртете ја рачката на издувниот вентил во положбата за испуштање. Електричниот готвач под притисок ќе влезе во режим на испуштање. Не ставајте ги рацете или лицето над отворот за пареа/издувот кога испуштате пареа.

Дијаграм при
Заптивање

Дијаграм при
испуштање

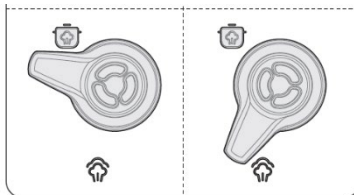

Проверете дали лебдечкиот вентил паднал пред да го вклучите готвачот (тој е спуштен пред да се загрее).

Општа работа

- Вклучете го готвачот под притисок. Ако копчињата се неактивни, проверете дали поклопецот е правилно затворен. Ако поклопецот не е правилно затворен, копчињата ќе бидат неактивни.

По готвењето, готвачот може автоматски да влезе во состојба на загревање. Во овој случај, индикаторот ќе прикаже "00:00(0 min), 00:01(1 min), 00:02(2 min)..."

Совети:

- Кога готвачот е во функција, нормално е да се слушнат звуци на клокотење. Ова не е причина за загриженост.
- Кога готвите мала количина храна, внатрешниот сад може да се подигне кога ќе го отворите поклопецот. Во овој случај, ве молиме нежно протресете го поклопецот за да го спуштите внатрешниот сад назад во куќиштето на готвачот, а потоа отстранете го поклопецот.

Безбедно отворање на поклопецот

- Исклучете го напојувањето или исклучете го кабелот за напојување
- Метод на испуштање пареа

А Брзо отворете го поклопецот (нетечна храна)

Свртете го издувниот вентил во положбата за испуштање со притискање на копчето за ослободување на пареа додека лебдечкиот вентил не падне надолу.

Б: Отворете го горниот капак нормално

Оставете го електричниот готвач под притисок природно да се излади додека не падне лебдечкиот вентил.

- Отворање на поклопецот

Свртете го поклопецот спротивно од стрелките на часовникот со левата рака додека не стигнете до целосно отворената отворена положба на поклопецот, а потоа подигнете го поклопецот со десната рака за да се отвори.

Не отворајте го поклопецот додека притисокот во садот целосно не се намали. Не

отворајте го поклопецот на сила, ако е тешко да се отвори.

Не извлекувајте го издувниот вентил кога го вртите.

Откако ќе готвите течна храна (каша и супа), не вртете го издувниот вентил и не притискајте го копчето за ослободување на пареа. Ве молиме исклучете го

напојувањето за да дозволите садот природно да се олади додека лебдечкиот вентил не падне пред да го отворите горниот капак.

Предлог на ракување



Упатство за користење

Функција	Операција Насоки
Откажи (Cancel)	<ul style="list-style-type: none"> Притиснете го копчето „Cancel“ за да ја откажете моменталната состојба на работа и да ја вратите состојбата на готовност.
Одржување топлина (Keep Warm)	<ul style="list-style-type: none"> Во состојба на подготвеност, притиснете го копчето „Keep warm“ за да започне функцијата за одржување на топлина . Показното светло „Keep Warm“ е вклучено и дигиталниот екран го покажува работното време.
Започнете (Start)	<ul style="list-style-type: none"> Започнете со готвење или одложете.
Одложување (Delay)	<ul style="list-style-type: none"> Одложено готвење: пред да започне програмата, притиснете го копчето „ Delay “. На екранот се прикажува претходно поставеното време за почеток. Потоа притиснете го копчето „+“ или „-“ за да го прилагодите времето на одложување. Притиснете го копчето „Start“, уредот го започнува одбројувањето на времето за одложување. Кога ќе одброи до крај, програмата почнува да работи. Забелешка: За функцијата за задржување и за одржување топлина не може да се постави одложување
Готвач под притисок, Чорба/месо, Грав/чили, Супа, Ориз, пареа (Pressure Cook, Stew/Meat, Beans/Chili, Soup, Rice, Steam)	<ul style="list-style-type: none"> Во состојба на подготвеност, притиснете го копчето за функција, показното светло е вклучено и дигиталниот екран го покажува стандардното време на притисок. Притиснете го копчето „+“ или „-“ за да го прилагодите времето на притисок. Притиснете го копчето „Start“ за да влезете во состојба на готвење. Дигиталниот екран започнува со одбројување веднаш штом притисокот се зголеми до работен притисок. Влегува во задржување топлина кога ќе заврши со работа.
Бавно готвење (Slow Cook)	<ul style="list-style-type: none"> Во состојба на подготвеност, притиснете го функциското копче, показното светло е вклучено и дигиталниот екран го покажува стандардното работно време. Притиснете го копчето „+“ или „-“ за да го прилагодите работното време. Притиснете го копчето „Start“ за да влезете во состојба на готвење. Дигиталниот екран започнува со одбројување и уредот во задржување топлина кога ќе заврши со работа.

<p>Запржување (Sauté)</p>	<ul style="list-style-type: none"> Во состојба на подготвеност, притиснете го копчето „Sauté“, показното светло е вклучено и дигиталниот екран го покажува стандардното работно време. Притиснете го копчето „+“ или „-“ за да го прилагодите работното време. Притиснете го копчето „Start“ за да влезете во состојба на готвење. Започнува одбројувањето и влегува во состојба на готовност кога ќе заврши со работа.
<p>Каша/ Говедско/ Мешан ориз/ Живина (Porridge/ Beef/ Mixed Rice/ Poultry)</p>	<ul style="list-style-type: none"> Во состојба на подготвеност, притиснете го копчето „Pressure cook“, показното светло е вклучено и дигиталниот екран го покажува стандардното време на притисок. Притиснете го копчето „+“ или „-“ за да го прилагодите времето на притисок според препорачаното време. Притиснете го копчето „Start“ за да влезете во состојба на готвење. Дигиталниот екран започнува со одбројување веднаш штом притисокот се зголеми до работен притисок. Влегува во задржување топлина кога ќе заврши со работа.

Секојдневна проверка и одржување

За безбедна употреба и подолг животен век, ве молиме внимателно проверете го и одржувајте го производот.

Доколку се јавува следново	Решение
<ul style="list-style-type: none"> Кабелот за напојување и приклучокот се истегнати, деформирани, оштетени и нивната боја се менува. Дел од напонскиот кабел е потопол. Напонскиот кабел е флексибилен со наизменично напојување . Електричниот готвач под притисок се соочува со ненормално загревање и испушта непријатен мирис . Има ненормален шум или вибрации кога се напојува . 	<p>Престанете со употреба и однесете го уредот во овластен сервисен центар.</p>
<ul style="list-style-type: none"> Има прашина или нечистотија на на приклучокот или штекерот. 	<p>Отстранете ја прашината или нечистотијата.</p>

Безбедносни мерки на претпазливост

За да спречите лична повреда и материјална штета, внимавајте да ги почитувате следните безбедносни мерки.

Значење на ознаките:

 Значи „Забранети“ предмети	 Општо забрането	 Забрането е расклопување	 Забрането со влажни раце
	 Забранет е контакт	 Забрането да се прска со вода	
 Значи „Задолжителни“ предмети	 Преземете потребно дејствие	 Отстрани приклучок за напојување	

Постојат две нивоа на опасност од погрешна употреба доколку се игнорираат следните предупредувања.



ПРЕДУПРЕДУВАЊЕ

Доколку не го почитувате предупредувањата може да резултира со смрт или сериозна повреда.



ВНИМАНИЕ

Доколку не го почитувате предупредувањата може да резултира со лична повреда или оштетување на имотот.

⚠ ПРЕДУПРЕДУВАЊЕ

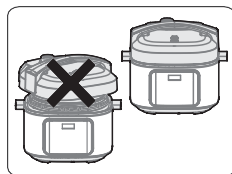

Строго е забрането да се употребува кој било друг поклопец

- Строго е забрането користење на кој било поклопец освен оригиналот за греење. За време на процесот на вклучување, не е дозволена употреба на неоригинален поклопец, затоа што може да предизвика електричен шок или безбедносни опасности.

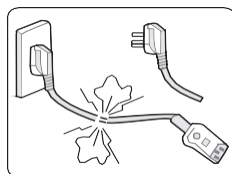

Престанете со употреба ако напонскиот кабел е оштетени

- Заменете го оштетениот кабел за напојување со специјален мек кабел или специјален склоп купени од



производителот или овластен центар за поправка.

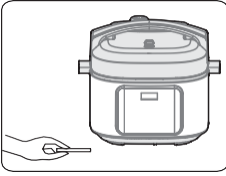

Не вметнувајте страни предмети

- Строго е забрането вметнување метални сунѓери, игли или други страни предмети во отворот, бидејќи тоа може да доведе до електричен удар или ненормално движење.

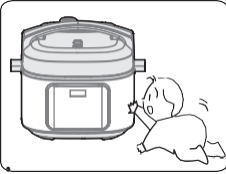

Поставете го апаратот на место надвор од дофат на деца

- Поставете го апаратот надвор од дофат на деца за да избегнете електричен шок и изгореници.

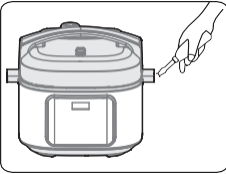

Забранети се модификации

- Модификации или поправка од непрофесионалци се строго забранети.
- Тоа може резултира со пожар или електричен шок.
- Поправки или замена на дел мора да се спроведе во одреден сервисен центар.

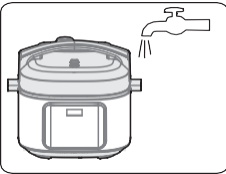

Не смее да се потпува или прска со вода

- Тоа може да доведе до електричен удар и електричен краток спој.



Предупредување во врска со отворањето на капакот

- Кога електричниот готвач под притисок не работи, нема притисок во готвачот, лебдечкиот вентил е спуштен;
- Кога работи готвачот, притисокот во готвачот се зголемува, лебечкиот вентил се крева; не отворајте го на сила поклопецот пред притисокот целосно да се намали;
- Ако е тешко да се отвори поклопецот, немојте да го отворите насилно, бидејќи тоа може да резултира со изгореници или физичка повреда.

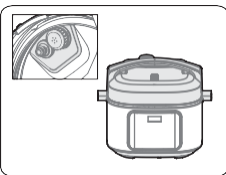

Периодични проверки

- Редовно проверувајте го поклопецот отпорен на блокирање и испусниот вентил за да се осигурате дека не се блокирани;
- Не покривајте го испусниот вентил и не заменувајте го со друг предмет.





ВНИМАНИЕ

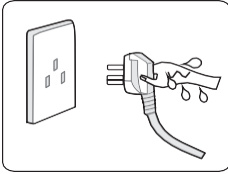

Никогаш не го исклучувајте уредот со влажни раце

- Ова може да резултира со електричен шок.

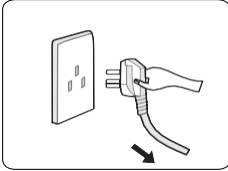

Кога го исклучувате приклучокот, мора да влечете за приклучокот

- Кога го исклучувате приклучокот, не заборавајте да влечете за самиот приклучок;
- Не влечете го кабелот за напојување, бидејќи тоа може да го оштети кабелот и да предизвика електричен удар или краток спој.

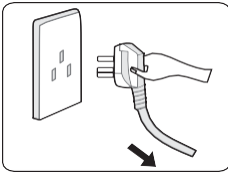

Исклучете го кога не во употреба

- Ако не го сторите тоа, може да дојде до истекување, пожар или дефект.



За време на работата, никогаш не ги приближувајте рацете до отворот за издувни гасови .

- Во текот на готвењето, никогаш не доближувајте ги рацете до отворот за испуштање пара за да избегнете изгореници.
- Не прокривајте го отворот со крпа или други предмети за време на готвењето.

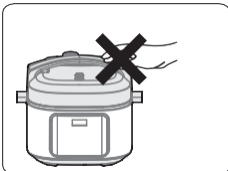

Не допирајте го поклопецот кога готвачот работи

- Кога готвачот работи, поклопецот се вжештува, не допирајте го затоа што тоа може да предизвика изгореници.

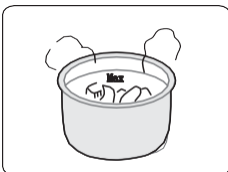

Вкупното кличество храна и вода не смее да ја надминува ознаката Max

- Вкупната количина на храна и вода не смее да ја надмине ознаката Max, инаку



храната може да се готви нееднакво или да предизвика дефект.

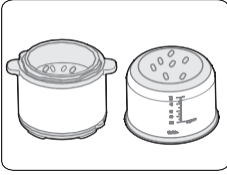

Не користете друг сад освен назначениот

- Ако има страна материја на дното од садот и на плочата за загревање, отстранете ја пред употреба.
- Доколку не го сторите тоа, може да настане прегревање, абнормално работење итн.



Не поставувајте го внатрешниот сад на друг апарат за греење

- Тоа може да предизвика деформација или неисправност.
- Употребувајте го назначениот внатрешен сад.

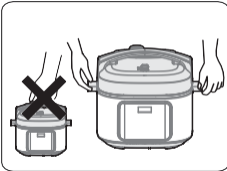

Кога го движите апаратот, користете ги рачките на готвачот

- Кога го преместувате апаратот, не држете ја директно рачката на поклопецот за да не падне поклопецот.



Да не се употребува на следниве локации

- Дали не се употребува на нестабилна локација.
- Дали не се употребува на локации во близина на вода или оган.
- Дали не се употребува во близина сидови или мебел.
- Дали не се употребува на локации изложени на директна сончева светлина и прскање на масло.
- Не приближувајте го до шпорет за да не настане пожар.



Исчистете по употреба

- Чистете по секоја употреба.
- Пред чистење и одржување, исклучете го апаратот од сидниот штекер додека не се излади.
- Отстранете го поклопецот и внатрешниот сад, прво исчистете го со детергент, потоа добро исплакнете со вода и избришете го со мека крпа.
- Внатрешноста на поклопецот исчистете ја со вода. Заптивката, поклопецот отпорен на блокирање, јадрото на издувниот вентил и лебдечкиот вентил може да се отстранат за перење. Поставете ги веднаш и правилно по миењето, а потоа исушете ја внатрешноста на поклопецот со крпа.
- Избришете го кукиштето на готвачот со крпа - не го натопувајте кукиштето на готвачот во вода и не прскајте вода врз него.

Откиравање и решавање проблеми

Проблем	Причина	Решение
Поклопецот тешко се затвора	· Заптивката не е правилно поставена .	· Проверете дали заптивката е правилно поставена .
	· Лебдечкиот вентил ја притиска шипката.	· Нежно турнете ја шипката.
Поклопецот тешко се отвора	· Лебдечкиот вентил е во подигната положба.	· Нежно притиснете го лебдечкиот вентил надолу со стапче за јадење.
	· Има притисок во готвачот .	· Отворете го поклопецот кога притисокот целосно ќе се намали .
Пареа протекува од поклопецот	· Заптивката не е правилно поставена.	· Проверете дали заптивката е правилно поставена.
	· Има остатоци од храна на заптивката.	· Исчистете ја заптивката.
	· Заптивката е оштетена.	· Заменете ја заптивката.
	· Поклопецот не е добро затворен.	· Правилно затворете го поклопецот.
Пареа протекува од лебдечкиот вентил.	· Има остатоци од храна на на лебдечкиот вентил.	· Исчистете ја заптивката на лебдечкиот вентил .
	· Заптивката на вентилот е изабена.	· Заменете ја заптивката на лебдечкиот вентил.
Лебдечкиот вентил не се подига	· Недоволна количина на храна и вода во внатрешниот сад.	· Додадете вода и храна според рецептот.
	· Истекува пареа од поклопецот или издувниот вентил.	· Однесете го во сервисниот центар за поправка.
Од издувниот вентил излегува пареа нон-стоп.	· Издувниот вентил не е во положба на заптивање	· Свртете го издувниот вентил во положба на заптивање

		· Контролата на притисокот не функционира	· Испратете до сервисен центар за поправка
Индикаторот за напојување не свети.		· Лош контакт со штекерот	Проверете го штекерот
Сите показатели трепкаат	На екранот се прикажува E1 / На екранот се прикажува E2 На екранот се прикажува E8	· Дефект на долниот сензор. · Дефект на прекинувачот за притисок.	· Испратете до сервисен центар за поправка.
Оризот е до половина варен или е премногу тврд.		· Премалку вода.	· Додадете вода соодветно.
		· Поклопецот е отворен предвреме.	Откако ќе заврши готвењето оставете го поклопецот затворен уште 5 минути.
Оризот е премногу мек.		· Премногу вода.	· Соодветно намалете го количеството вода.

ЖИВОТНА СРЕДИНА

На крајот на неговиот корисен век, не фрлајте го апаратот со друг отпад од домаќинството. Фрлете го во овластен центар за рециклирање. Ова ќе помогне да се заштити животната средина.

ГАРАНЦИЈА И ПОПРАВКА

За повеќе информации или во случај на проблеми, ве молиме контактирајте го Центарот за корисници на Gorenje во вашата земја (телефонски број наведен во Меѓународниот гарантен лист). Ако нема таков центар во вашата земја, контактирајте го локалниот дилер на Gorenje или одделот за мали домашни апарати на Gorenje. Само за лична употреба!

GORENJE

ВИ ПОСАКУВА МНОГУ ЗАДОВОЛСТВО ПРИ КОРИСТЕЊЕТО НА ВАШИОТ АПАРАТ.

Го задржуваме правото да правиме измени.

Important safety instructions

Please read the User Manual carefully before using this product.

1. Read all instructions.
2. Do not use outdoors.
3. This appliance is not intended for use by persons with reduced physical, sensory or mental capabilities, or lack of experience and knowledge, unless they have been given supervision or instruction concerning use of the appliance by a person responsible for their safety.
4. This appliance is not intended for use by children. Keep the appliance and its cord out of the reach of children.
5. Children should be supervised to ensure that they do not play with the appliance.
6. This appliance is intended for use in the household and similar applications, such as:
 7. Staff kitchen areas in shops, offices and other work environments.
 8. Farmhouses.
 9. By customers in hotels, motels and other residential environments as well as Bed and Breakfast type environments.
10. Do not immerse any part of the appliance in water or other liquids.
11. The pressure regulators that allow steam to escape should be checked regularly to ensure that they are not blocked.
12. Do not open the pressure vessel until the pressure has dropped sufficiently.
13. The surface of the heating element is exposed to residual heat after use, do not touch.
14. Warning: Avoid spilling liquid on the connector.
15. Warning: Misuse may cause potential injury.
16. Do not place the pressure cooker in a heated oven.
17. Handle the pressure cooker with the utmost care. Avoid touching hot surfaces and always utilize the provided handles and knobs. If needed, use appropriate protective gear for added safety and protection.
18. Keep children away from the pressure cooker while it is in use.
19. Do not use the pressure cooker for any purpose other than its intended use.
20. This appliance cooks under pressure. Improper use of the pressure cooker may result in scalds. Make sure that the cooker is properly closed before applying heat, see "User Manual".
21. Never force the pressure cooker open. Do not open until the internal pressure has been completely released. See the "User Manual".

22. Never operate your pressure cooker without adding water or food, as this could cause significant damage.
23. Use the designated heat source(s) in accordance with the provided instructions.
24. When cooking meat with skin (e.g., ox tongue) that may expand due to pressure, avoid puncturing the swollen skin. Piercing the swollen skin could result in scalding.
25. When preparing doughy food, carefully shake the cooker before opening the lid to prevent any sudden ejection of food.
26. Prior to each use, make sure the valves are clear of any obstructions. Refer to the User Manual.
27. **SAVE THESE INSTRUCTIONS FOR FUTURE REFERENCE.**
28. Before cleaning, performing maintenance, or relocating the appliance, please make sure to turn it off and unplug it. In addition, be sure to turn off and unplug the appliance whenever it is not in use.
29. Do not fill the cooker to more than 2/3 of its capacity. When cooking foods that expand during cooking, such as rice or dehydrated vegetables, do not fill the cooker to more than half its capacity.
30. Do not use the pressure cooker in its pressurized mode for deep or shallow frying of food.
31. In case of damage to the supply cord, replacement must be carried out by the manufacturer, its service agent, or qualified individuals to prevent any potential hazards.
32. The appliance is not designed for use with an external timer or a separate remote control system.
33. Do not tamper with any of the safety systems beyond the maintenance instructions given in the User Manual.
34. Only use the manufacturer's spare parts for the relevant model. In particular, use a body and a lid from the same manufacturer that are indicated as compatible.
35. Any repairs must be carried out by an authorized service agent.
36. Never use your pressure cooker without adding water, as this will seriously damage it.
37. When cooking meat with skin (e.g., ox tongue) that may expand due to pressure, avoid puncturing the swollen skin. Piercing the swollen skin could result in scalding.

This product is labelled in compliance with the European Directive 2012/19/EC on Waste Electrical and Electronic Equipment – WEEE. The Directive sets out the requirements for the collection and management of waste electrical and electronic equipment across the European Union.

Specification

Product Model	GMC6SBK
Capacity	5,7L
Power Supply	220-240V~50/60Hz
Rated Power	1000W
Working Pressure	70kPa
Keep Warm Temperature	60°C~ 80°C

General description

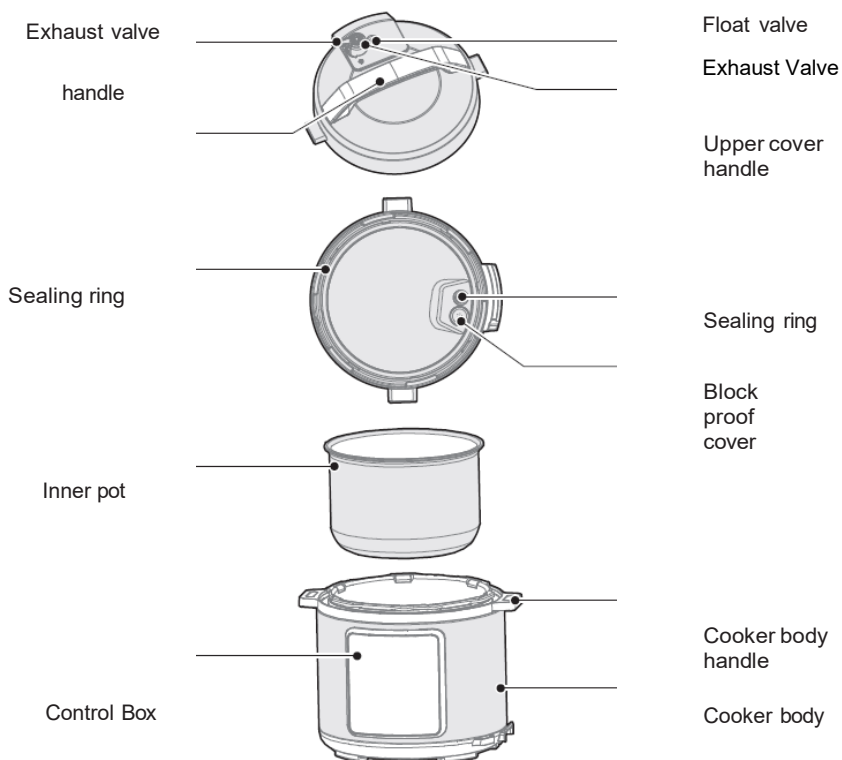

Accessories



Rice Spoon



Soup Spoon



User Manual



Measuring cup



Steamer



Steaming rack

Quick start guide

- Please use the handle on the cooker body when moving the appliance;
- To remove any water from the housing cover, use a cloth.
- Exhaust valve: Pull the exhaust valve out of the lid. At least once a month, clean the inside of the exhaust valve, as well as the exhaust valve and float valve on the lid, using a brush and cloth.
- Sealing ring: Please remove oil and dirt from the sealing ring using detergent and a brush.
- Water box: After cooking, residual steam may collect in the water box of the outer pot as water. To prevent unpleasant odours, please clean it by wiping it with a clean cloth and removing any remaining water.

Disassemble and Install the Block Proof Cover and Seal Ring

Disassemble and install the block proof cover:

- Before each use, check that the seal ring and block proof cover are properly installed in the upper cover.
- After use, please clean the seal ring and the area around the block proof cover to prevent the cover from jamming, keep it clean to avoid unpleasant odors.

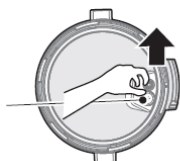

Block proof cover



Disassemble: Pull it out upwards Install: Press it down to install

Disassemble and install the seal ring:

- Please do not pull the seal ring, otherwise the distorted seal ring may affect the sealing and pressure effect.
- If the seal ring is damaged, do not use it and replace it at an authorized service center.

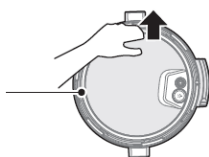

Seal ring

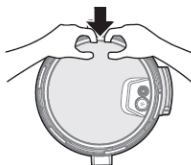

Disassemble: Pull it out upwards Install: Press it down to instal

Use and Maintain the Inner Pot

- Do not empty.
It may cause the inner pot to become yellowish and stained or the bottom to warp if left empty for a long time.
- Do not use it to store acid, alkali and canned food for a long time.
Although the inner pot has excellent anti-corrosion performance, prolonged storage may lead to corrosion to some extent. It is recommended that the suggested keep-warm time does not exceed 2 hours.
- Keep it clean to prolong the its life.
Do not immerse it in water for a long time.
Clean the inner pot with soap, mild detergent or warm water to remove dust, oil and dirt.
- Do not use a metal scoop or another hard tool as it will damage the inner surface of the pot.

Prepare for Cooking

- How to correctly open the upper cover.
Hold the upper cover handle and turn it counterclockwise about 30° until the cover is unlocked, then lift the upper cover.

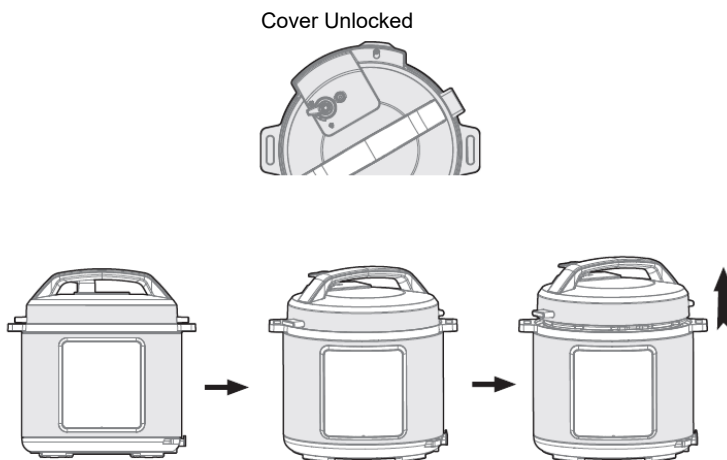

- Ensure that the cover parts and accessories are installed correctly.
Check for any obstructions in the floater valve and exhaust valve; verify that the sealing ring and block proof cover are properly installed.
- Remove the inner pot and add food and water into it.
Make sure that the total amount of food and water does not exceed the Max mark on the inner pot (Usable Capacity is 2/3 of the total capacity).

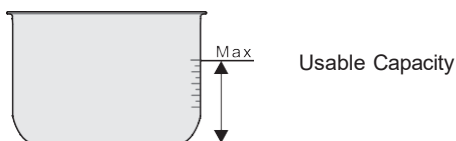

- Place the inner pot back into the cooker.
Wipe the external surface of the inner pot clean, ensuring there are no foreign objects or water on the inner surface of electric pressure cooker.
Rotate the inner pot to left and right to ensure proper contact with the heating plate.

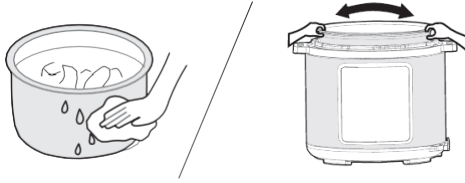

- Securely close the upper cover.
Before closing the upper cover, make sure that the sealing ring is correctly installed. Hold the handle of the upper cover and set to the "Cover Unlocked" position. Place the top cover horizontally onto the cooker body and turn the upper cover clockwise by about 30° to the locked position ("Cover Locked").

Cover Locked

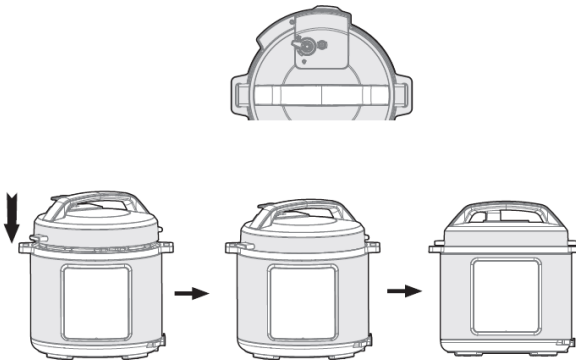

- Position the exhaust valve correctly.
During operation, turn the exhaust valve to the sealing position. In this position, the electric pressure cooker will operate in sealed mode.
To manually release the steam, please turn the handle of the exhaust valve to the exhaust position. The electric pressure cooker will enter exhaust mode. Do not place your hands or face above the steam vent/exhaust when releasing steam.

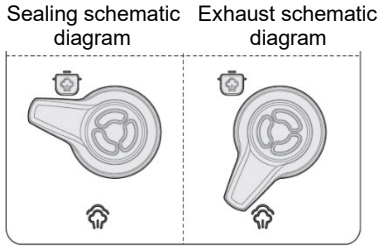

Check that the floater valve has dropped down before operating the cooker (it is down prior to heating).

General operation

- Turn on the pressure cooker. If the buttons are inactive, please make sure the upper cover is properly closed. If the upper cover is not closed correctly, the buttons will be inactive.
- After cooking, the cooker may automatically enter into the keep-warm state. In this case, the indicator will display "00:00(0 min), 00:01(1 min), 00:02(2 min)..."

Tips:

- When the cooker is in operation, it is normal to hear a "cluck" sound. This is not cause for concern.
- When cooking a small amount of food, the inner pot may lift when you open the upper cover. In this case, please gently shake the upper cover to lower the inner pot back into the cooker body, and then remove the upper cover.

Safely opening the upper cover

- Disconnect the power supply or unplug the power cord
- Exhaust method
 - A: Quickly open the upper cover (non-liquid foods)
Turn the exhaust valve to the exhaust position by pressing the steam release button until the float valve drops down.
 - B: Open the upper cover normally
Let the electric pressure cooker cool down naturally until the float valve drops down.
- Opening the upper cover
Turn the upper cover counterclockwise with your left hand until you reach the fully open upper cover open position, then lift the upper cover with your right hand to open. Do not open the upper cover until the pressure in the pot has gone down completely. Do not force the upper cover, if it is difficult to open.
Do not pull out the exhaust valve when turning it.
After cooking liquid foods (porridge and soup), do not turn the exhaust valve or press the steam release button. Please disconnect the power supply to allow the pot to cool down naturally until the float drops prior to opening the upper cover.

Operational Overview



Operation guidelines

Function	Operation Guidelines
Cancel	<ul style="list-style-type: none"> Press “Cancel” button to cancel the current work state and return standby state.
Keep Warm	<ul style="list-style-type: none"> Under standby state, press “Keep Warm” button to start keep warm function. “Keep Warm” indicator light is on and the digital screen shows working time.
Start	<ul style="list-style-type: none"> Start cooking or delay.
Delay	<ul style="list-style-type: none"> Delay cooking: Before the program start, press “Delay” button. The screen shows the preset beginning time. Then press “+” or “-” button to adjust the delay time. Press “Start” button, the unit starts delay time count down. When it countdown to the end, the program starts working. Note: Sauté, Keep Warm function cannot set the delay.
Pressure Cook, Stew/Meat, Beans/Chili, Soup, Rice, Steam	<ul style="list-style-type: none"> Under standby state, press the function button, the indicator light is on and the digital screen shows default pressure time. Press “+” or “-” button to adjust the pressure time. Press “Start” button to enter into cooking state. The digital screen starts countdown as soon as the pressure rise to working pressure. Enters into keep warm when it finishes working.

Slow Cook	<ul style="list-style-type: none"> Under standby state, press the function button, the indicator light is on and the digital screen shows default working time. Press “+” or “-” button to adjust the working time. Press “Start” button to enter into cooking state. The digital screen starts countdown and the unit enters to keep warm when it finishes working.
Sauté	<ul style="list-style-type: none"> Under standby state, press “Sauté” button, the indicator light is on and the digital screen shows default working time. Press “+” or “-” button to adjust the working time. Press “Start” button to enter into cooking state. Starts countdown and enters to standby state when it finishes working.
Porridge/ Beef/ Mixed Rice/ Poultry	<ul style="list-style-type: none"> Under standby state, press the “Pressure Cook” button, the indicator light is on and the digital screen shows default pressure time. Press “+” or “-” button to adjust the pressure time according to the recommended time. Press “Start” button to enter into cooking state. The digital screen starts countdown as soon as the pressure rise to working pressure. Enters into keep warm when it finishes working.

Daily check and maintenance









For safe use and longer life, please check and maintain the product carefully.

If the following occurs	Solution
<ul style="list-style-type: none"> The power cord and plug are stretched, deformed, damaged, and their color is changed. A part of the power cord and plug is hotter. The power cord is flexible with intermittent power supply. The electric pressure cooker is experiencing abnormal heating and emitting an unpleasant odor. There is abnormal noise or vibration when power is supplied. 	Discontinue use and have the unit repaired by an authorized service center.
<ul style="list-style-type: none"> There is dust or dirt on the plug or socket. 	Remove dust or dirt.

Safety precautions

To prevent personal injury and property damage, be sure to observe the following safety precautions.

Meanings of labels:

 Means "Forbidden" items	 Generally Forbidden	 Disassembling Forbidden	 Wet hands Forbidden
	 Contact Forbidden	 Spray Water Forbidden	
 Means "Mandatory" items	 Take necessary action	 Remove the power plug	

There are two levels of danger from misuse if the following warnings are ignored.



WARNING

Failure to comply with the warnings may result in death or serious injury.



CAUTION

Failure to comply with the cautions may result in personal injury or property damage.

⚠ WARNING

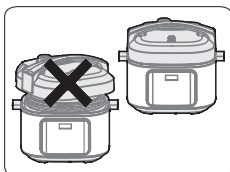

It is strictly forbidden to use any other upper cover

- The use of any upper cover other than the original for heating is strictly forbidden. During the switching-on process, the use of a non-original upper cover is not allowed, as this may cause electric shock or safety hazards.

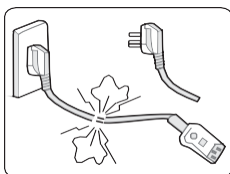

Discontinue use if the power cord is damaged

- Replace the damaged power cord with a special soft cord or a special assembly purchased from the manufacturer or an authorized repair center.



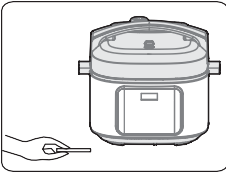

Do not insert foreign objects

- Inserting metal shavings, needles, or other foreign objects into the gap is strictly forbidden, as this may lead to electric shock or abnormal movement.

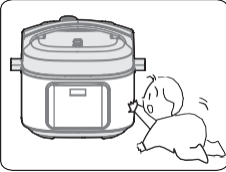

Place the appliance in a location out of reach of infants

- Place the appliance in a location out of reach of infants to avoid electric shock and scalding.

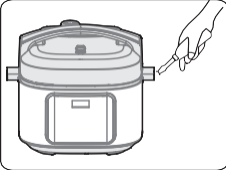

Modification is prohibited

- Modification or repair by non-professionals is strictly prohibited.
- Violation may result in a fire or electric shock.
- Repairs or part replacement must be conducted at a designated service center.

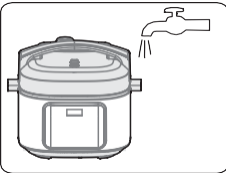

Products may not be immersed in or sprinkled with water

- Doing so could lead to electric shock and electrical short circuits.



Warning regarding the opening of the upper cover

- When the electric pressure cooker is not in operation, there is no pressure in the cooker, the float valve is down;
- When the electric pressure cooker is in operation, the pressure in the cooker rises, the float valve rises; do not force the upper cover open before the pressure has gone down completely;
- If it is difficult to open the upper cover, please do not open it forcefully, as this may result in scalding or physical injury.

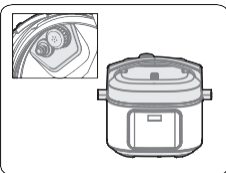

Check periodically

- Be sure to periodically check the block proof cover and exhaust valve core to make sure that they are not blocked;
- Do not cover the exhaust valve with heavy objects or replace it with another object.



CAUTION

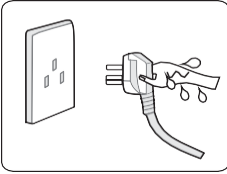

Never unplug the unit with a wet hand

- This may result in an electric shock.

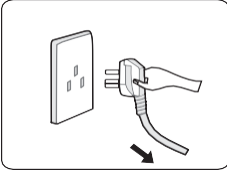

When pulling the plug, you must pinch it

- When pulling the plug, be sure to pinch the plug;
- Do not pull on the power cord, as this may damage the cord and cause electric shock or short circuit.

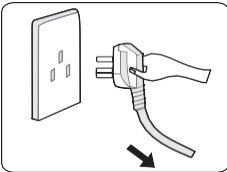

Unplug when not in use

- Failure to do so may result in leakage, fire or breakdown.



During operation, never bring your hands close to the exhaust port.

- During the cooking process, never bring your hands close to the exhaust port to avoid burns.
- Do not cover the vent with a cloth or other objects during cooking.

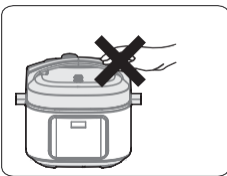

Do not touch the upper cover when the cooker is in operation

- When the cooker is in operation, the upper cover becomes hot, do not touch as it may possibly cause scalding.

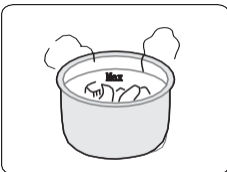

The total amount of food and water may not exceed the Max scale

- The total amount of food and water may not exceed the Max scale, otherwise food may be cooked unfamiliar, or cause malfunction.



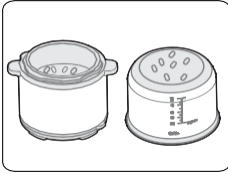

Do not use any pot other than the designated one

- If there is foreign matter on the bottom of the pot and on the heating plate, remove it before use.
- Failure to do so, may cause overheating, abnormal operation, etc.

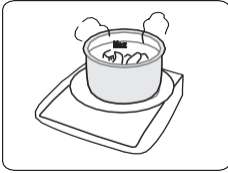

Do not place the inner pot on another appliance for heating

- Doing so may cause in deformation or malfunction.
- Please use the designated inner pot.

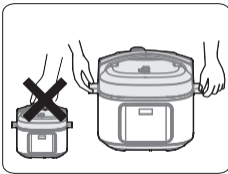

When moving the product, please hold the handles of the cooker body

- When moving the product, do not directly hold the upper cover handle directly to prevent the cover from falling.



Do not use in the following locations

- Do not use in unstable locations.
- Do not use in locations near water or fire.
- Do not use near walls or furniture.
- Do not use in locations exposed to direct sunlight and oil splash.
- Do not approach the stove to avoid fire.



Clean after use

- Clean after each use.
- Before cleaning and maintenance, unplug the appliance from the wall outlet until it has cooled down.
- Remove the upper cover and inner pot, clean with detergent first, then rinse well with water, and wipe dry with a soft cloth.
- Clean the inside of the upper cover with water. The seal ring, block proof cover, exhaust valve core and float valve can be removed for washing. Reinstall them promptly and correctly after washing, and then dry the inside of upper cover with a cloth.
- Wipe the cooker body clean using a rag – do not soak the cooker body in water or spray water on it.

Troubleshooting

Problem	Reason	Solution
Upper cover difficult to close	· Sealing ring not installed properly.	· Ensure the sealing ring is properly positioned.
	· The floater valve is clamping down on the push rod.	· Gently push the push rod.
Upper cover difficult to open	· Floater valve is in the raised position.	· Gently press the floater valve down using a chopstick.
	· There is pressure inside the cooker.	· Open the lid when the pressure has gone down completely.
Steam is leaking from the upper cover	· Sealing ring installed improperly.	· Install the sealing ring as required.
	· Food debris attached to the sealing ring.	· Clean the sealing ring.
	· Sealing ring damaged.	· Replace the sealing ring.
	· The upper cover is not closed properly.	· Close the upper cover properly.
Steam is leaking from the float valve.	· Food residue on the float valve gasket.	· Clean the float valve gasket.
	· Float valve gasket worn-out.	· Replace the float valve gasket.
Float valve does not rise	· Insufficient amount of food and water in the inner pot.	· Add water and food according to recipe.
	· Steam is leaking from the upper cover or exhaust valve.	· Send to the service center for repair.
Steam comes out from exhaust valve non-stop.	· Exhaust valve not in sealing position	· Turn the exhaust valve to the sealing position
	· Pressure control fails	· Send to the service center for repair
Power indicator doesn't light on.	· Power socket bad contact	· Please check the power socket

All indicators flas.	Display screen displays E1 / Display screen displays E2	· Bottom sensor fault.	· Send to the service center for repair.
	Display screen displays E8	· Pressure switch fault.	
Rice half cooked or too hard.		· Too little water.	· Add water accordingly.
		· Lid opened prematurely.	· After cooking cycle completes, leave the lid on for 5 more minutes.
Rice too soft.		· Too much water.	· Reduce water accordingly.

ENVIRONMENT

At the end of its useful life, do not dispose of the appliance with other household waste. Dispose of it at an authorized recycling center. This will help protect the environment.

WARRANTY AND REPAIR

For more information or in case of problems, please contact the Gorenje Call Center in your country (phone number listed in the International Warranty Sheet). If there is no such center in your country, please contact the local Gorenje dealer or the Gorenje small domestic appliances department.
For personal use only!

GORENJE

WISHES YOU A LOT OF PLEASURE IN USING YOUR APPLIANCE.

We reserve the right to make modifications.

Instrucțiuni importante privind siguranța

Citiți cu atenție Manualul de utilizare înainte de folosire.

1. Citiți toate instrucțiunile.
2. Nu folosiți aparatul în aer liber.
3. Acest aparat poate fi utilizat de către persoane (incluzând copiii) cu capacități fizice, senzoriale sau mentale reduse sau care nu dețin experiența și cunoștințele necesare pentru a-l utiliza, numai sub supravegherea sau îndrumarea referitoare la utilizarea aparatului oferită de o persoană responsabilă pentru siguranța acestora.
4. Acest aparat nu este destinat utilizării de către copii. Nu lăsați aparatul și cablul acestuia la îndemâna copiilor.
5. Copiii trebuie supravegheați pentru a vă asigura că nu se joacă cu aparatul.
6. Aparatul este destinat utilizării în gospodării și în medii similare, cum ar fi:
7. Spații de bucătărie pentru personal în magazine, birouri și alte medii de lucru;
8. Ferme.
9. De către clienți din hoteluri, moteluri și alte medii de tip rezidențial, cum ar fi Spații tip pat și mic dejun.
10. Nu introduceți cablul, ștecherul sau alte părți ale cuptorului în apă sau vreun alt lichid.
11. Regulatoarele de presiune care permite scăparea aburului trebuie verificate în mod regulat pentru a vă asigura că acestea nu sunt blocate.
12. Recipientul nu trebuie deschis înainte ca presiunea să scadă suficient.
13. Suprafața elementului de încălzire este expusă căldurii reziduale, nu atingeți.
14. Avertisment: Evitați vărsarea lichidului pe conector.
15. Avertisment: Utilizarea necorespunzătoare poate provoca rănirea.
16. Nu așezați aparatul sub presiune în cuptorul încălzit.
17. Manipulați oala sub presiune cu cea mai mare atenție. Evitați atingerea suprafețelor fierbinți și utilizați întotdeauna mânerul și butoanele furnizate. Dacă este necesar, utilizați echipament de protecție adecvat pentru un plus de siguranță și protecție.
18. Nu lăsați copiii lângă oala sub presiune în timpul utilizării.
19. Nu utilizați oala sub presiune în alte scopuri decât cele pentru care este conceput.
20. Acest aparat gătește sub presiune. Utilizarea necorespunzătoare a oalei sub presiune poate duce la electrocutare. Asigurați-vă că oala este închisă în mod corespunzător înainte de a o încălzi, consultați „Manualul de utilizare”.

21. Nu deschideți niciodată oala sub presiune cu forța. Nu deschideți până când presiunea internă nu a fost complet eliberată. Consultați „Manualul de utilizare”.
22. Nu utilizați niciodată oala sub presiune fără a adăuga apă sau alimente, deoarece acest lucru ar putea provoca daune semnificative.
23. Utilizați sursa (sursele) de căldură desemnată(e) în conformitate cu instrucțiunile furnizate.
24. Când gătiți carne cu piele (de exemplu, limbă de bou) care se poate dilata din cauza presiunii, evitați perforarea pielii umflate. Perforarea pielii umflate poate duce la opărire.
25. Când gătiți alimente din aluat, agitați ușor oala înainte de a deschide capacul pentru a evita expulzarea alimentelor.
26. Înainte de fiecare utilizare, verificați dacă supapele nu sunt obstrucționate. Consultați instrucțiunile de utilizare.
27. **PĂSTRAȚI ACESTE INSTRUCȚIUNI.**
28. Înainte de curățarea, întreținerea sau mutarea aparatului, asigurați-vă că acesta este oprit și scos din priză. Mai mult, asigurați-vă că aparatul este oprit și scos din priză atunci când nu este utilizat.
29. Nu umpleți oala peste 2/3 din capacitatea sa. Atunci când gătiți produse alimentare care se extind în timpul gătitului, precum orezul sau legumele deshidratate, nu umpleți oala la mai mult de jumătate din capacitatea sa.
30. Nu folosiți niciodată oala sub presiune în modul său presurizat pentru prăjirea mâncărilor.
31. În cazul deteriorării cablului de alimentare, înlocuirea trebuie efectuată de către producător, agentul său de service sau persoane calificate pentru a preveni orice pericol potențial.
32. Aparatul nu este destinat să fie operat prin intermediul unui temporizator extern sau al unui sistem separat de telecomandă.
33. Nu modificați sistemele de siguranță, respectați instrucțiunile de întreținere specificate în manualul de utilizare.
34. Folosiți numai piesele de schimb ale producătorului destinate modelului dvs. Folosiți mai ales vasul și capacul de la același producător, care sunt indicate ca fiind compatibile.
35. Reparațiile se vor efectua de către un centru de service autorizat.
36. Nu utilizați niciodată oala sub presiune fără a adăuga apă, deoarece acest lucru ar putea provoca daune semnificative.
37. Când gătiți carne cu piele (de exemplu, limbă de bou) care se poate dilata din cauza presiunii, evitați perforarea pielii umflate. Perforarea pielii umflate poate duce la opărire.

Acest echipament este etichetat în conformitate cu Directiva Europeană 2012/19/CE referitoare la deșeurile de echipamente electrice și electronice - DEEE. Directiva specifică cerințele de colectare și gestionare a deșeurilor de echipamente electrice și electronice în vigoare pe întreg teritoriul Uniunii Europene.

Specificații

Model produs	GMC6SBK
Capacitate	5,7L
Alimentare electrică	220-240V~50/60 Hz
Putere nominală	1000W
Presiune de lucru	70 kPa
Temperatura de menținere a căldurii	60°C~ 80°C

Accesorii



Lingură pentru orez



Lingură pentru supă



Manual de utilizare



Cană pentru măsurat



Sită pentru gătit la aburi



Suport pentru gătit la aburi

Descriere generală

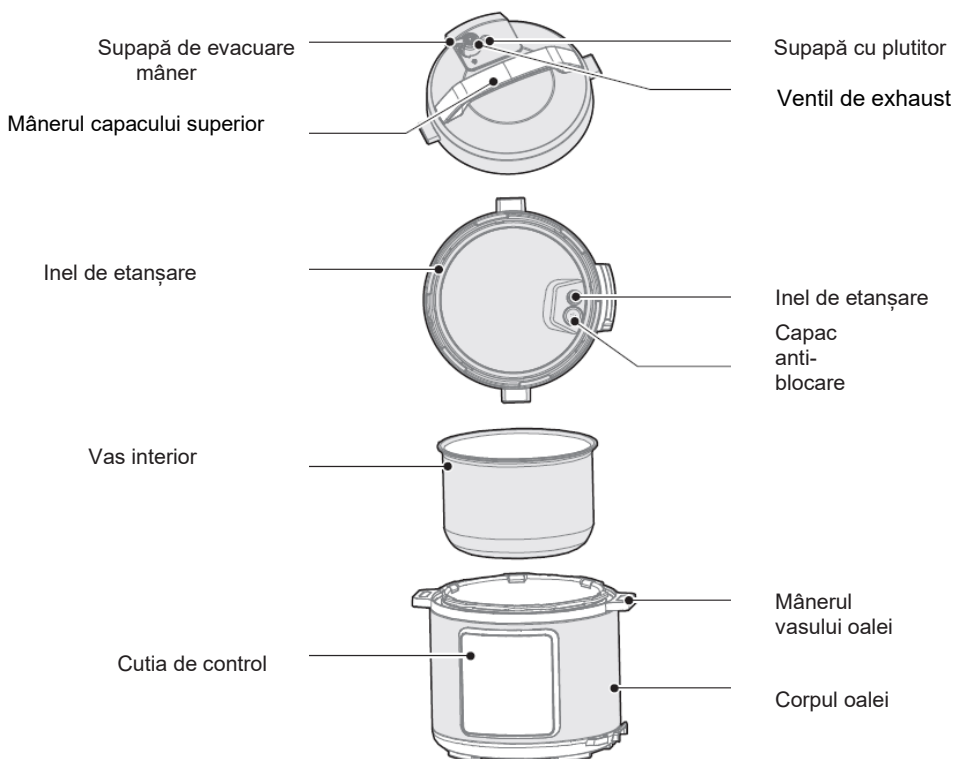

Ghid de pornire rapidă

- Vă rugăm să utilizați mânerul de pe corpul oalei atunci când mutați aparatul;
- Utilizați o cârpă pentru a îndepărta orice urmă de apă din capacul carcasei.
- **Supapă de evacuare:** Scoateți supapa de evacuare din capac. Curățați partea interioară a supapei de evacuare, precum și supapa de evacuare și supapa cu plutitor de pe capac, cu o perie și o cârpă, cel puțin o dată pe lună.
- **Inel de etanșare:** Îndepărtați uleiul și murdăria din inelul de etanșare folosind o perie și detergent.
- **Cutie pentru apă:** După procesul de gătit, este posibil să rămână condens în cutia de apă a vasului exterior. Pentru a preveni mirosurile neplăcute, vă rugăm să o curățați ștergând-o cu o cârpă curată și eliminând orice urmă de apă.

Dezasamblați și instalați capacul anti-blocare și inelul de etanșare

Dezasamblați și instalați capacul anti-blocare și inelul de etanșare:

- Înainte de fiecare utilizare, verificați dacă inelul de etanșare și capacul anti-blocare sunt corect instalate în capacul superior.
- După utilizare, vă rugăm să curățați inelul de etanșare și zona din jurul capacului anti-blocare pentru a preveni blocarea capacului, păstrați-l curat pentru a evita mirosurile neplăcute.



Capac anti-blocare

Demontare: Trageți-l în sus pentru demontare: Apăsăți-l pentru instalare

Dezasamblați și instalați inelul de etanșare:

- Vă rugăm să nu trageți de inelul de etanșare, altfel inelul de etanșare deformat poate afecta efectul de etanșare și presiune.
- Dacă inelul de etanșare este deteriorat, nu îl utilizați și înlocuiți-l la un centru de service autorizat.



Inel de etanșare

Demontare: Trageți-l în sus pentru demontare: Apăsăți-l pentru instalare

Utilizarea și întreținerea vasului interior

- Nu goliți.
Dacă vasul este lăsat gol pentru o lungă perioadă de timp, acest lucru poate determina îngălbenirea și pătarea vasului interior sau poate cauza deformarea fundului.
- Nu-l utilizați pentru a păstra alimente acide, alcaline și conservate pentru o perioadă lungă de timp.
Deși vasul interior are performanțe anticorozive excelente, depozitarea prelungită poate duce la coroziune într-o anumită măsură. Se recomandă ca timpul de menținere la cald recomandat să nu depășească 2 ore.
- Păstrați-l curat pentru a prelungi durata de viață.
Nu-l scufundați în apă mult timp.
Curățați vasul interior cu săpun, detergent ușor sau apă caldă pentru a îndepărta praful, uleiul și murdăria.
- Nu folosiți o linguriță de metal sau un alt instrument dur, deoarece acest lucru va deteriora suprafața interioară a oalei.

Pregătirea pentru gătit

- Deschiderea corectă a capacului superior.
Țineți mânerul capacului superior, rotiți-l în sensul opus acelor de ceasornic timp de aproximativ 30 ° până când capacul este deblocat, apoi ridicați capacul superior.

Capac Deblocat

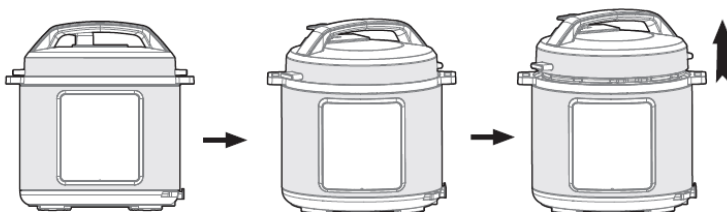
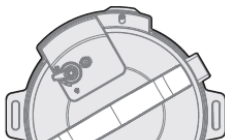

- Verificați dacă piesele și accesoriile capacului sunt instalate corect.
Verificați dacă există obstacole în supapa plutitoare și supapa de evacuare; verificați dacă inelul de etanșare și capacul anti-blocare sunt corect instalate.
- Scoateți vasul interior, adăugați mâncarea și apa.
Asigurați-vă că alimentele și apa nu depășesc marcajul Max de pe vasul interior (Capacitatea utilizabilă este de 2/3 din capacitatea totală).



Capacitatea utilizabilă

- Puneți vasul interior înapoi în oala de gătit.
Ștergeți suprafața exterioară a vasului interior, asigurându-vă că nu există obiecte străine sau apă pe suprafața interioară a oalei electrice sub presiune.
Rotiți vasul interior spre stânga și dreapta pentru a asigura un contact adecvat cu placa de încălzire.

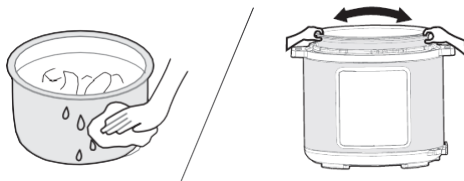

- Închideți bine capacul superior.
Înainte de a închide capacul superior, asigurați-vă că inelul de etanșare este instalat corect. Țineți mânerul capacului superior și setați-l în poziția „Capac deblocat”. Așezați capacul superior orizontal pe corpul oalei și rotiți capacul superior în sensul acelor de ceasornic la aproximativ 30° până în poziția blocat („Capac blocat”).

Capac Blocat

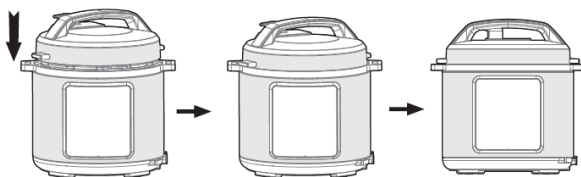
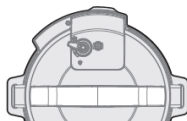

- Poziționați corect supapa de evacuare.
În timpul funcționării, rotiți supapa de evacuare în poziția de etanșare. În această poziție, oala electrică sub presiune va funcționa în modul etanș. Pentru a elibera manual aburul, rotiți mânerul supapei de evacuare în poziția de evacuare. Oala electrică sub presiune va funcționa în modul etanș. Nu vă așezați mâinile sau fața deasupra orificiului de ieșire/evacuare a aburului atunci când lăsați aburul să iasă.

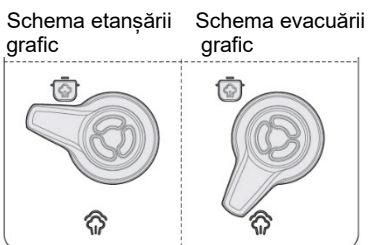

Verificați dacă supapa cu plutitor a căzut înainte de a utiliza oala (este în jos înainte de încălzire).

Funcționarea generală

- Porniți oala sub presiune. Dacă butoanele sunt inactive, vă rugăm să vă asigurați că capacul superior este închis corect. Dacă capacul superior nu este închis corect, butoanele vor fi inactive.
- După gătit, oala poate intra automat în starea de menținere la cald. În acest caz, indicatorul va afișa "00:00(0 min), 00:01(1 min), 00:02(2 min)..."

Sugestii:

- Când aragazul este în funcțiune, este normal să auziți un sunet „clac”. Acest lucru nu este motiv de îngrijorare.
- Când gătiți o cantitate mică de mâncare, vasul interior poate fi ridicat atunci când deschideți capacul superior. În acest caz, vă rugăm să agitați capacul pentru a coborî vasul interior în corpul oalei, după care scoateți capacul.

Deschiderea în siguranță a capacului superior

- Oprii sursa de alimentare sau scoateți cablul din priză
- Metoda de evacuare
A: Deschiderea rapidă a capacului superior (alimente nelichide)
Rotiți supapa de evacuare în poziția de evacuare apăsând butonul de eliberare a aburului până când supapa cu plutitor cade.
B: Deschiderea normală a capacului superior
Lăsați oala electrică sub presiune să se răcească în mod natural până când supapa cu plutitor cade.
- Deschiderea capacului superior
Rotiți capacul superior în sens invers acelor de ceasornic cu mâna stângă până când capacul superior ajunge în poziția de complet deschis, apoi ridicați capacul superior cu mâna dreaptă pentru a deschide.
Nu deschideți capacul superior până când presiunea din oală nu a scăzut complet. Nu forțați capacul superior, dacă este greu de deschis.
Nu trageți supapa de evacuare atunci când o rotiți.
După gătitul alimentelor lichide (terci și supă), nu rotiți supapa de evacuare și nu apăsați butonul de eliberare a aburului. Înainte de a deschide capacul superior, vă rugăm să deconectați oala de la sursa de alimentare pentru a-i permite să se răcească în mod natural până când plutitorul cade.

Prezentare generală operațională



Indicații de operare

Funcție	Ghid pentru operațiuni
<p>Cancel (Anulare)</p>	<ul style="list-style-type: none"> • Apăsați butonul „Cancel” (Anulare) pentru a anula starea de lucru curentă și a reveni la starea de așteptare.
<p>Keep War (Menținere la cald)</p>	<ul style="list-style-type: none"> • În starea de așteptare, apăsați butonul „Keep Warm” (Menținere la cald) pentru a porni funcția de menținere a căldurii. Indicatorul luminos „Keep Warm” (Menținere la cald) este aprins, iar ecranul digital afișează timpul de lucru.
<p>Start (Pornire)</p>	<ul style="list-style-type: none"> • Începeți gătitul sau amânați.
<p>Delay (Amânare)</p>	<ul style="list-style-type: none"> • Amânare a gătitului: Înainte de începerea programului, apăsați butonul „Delay (Amânare)”. Ecranul afișează ora de începere prestabilă. Apoi apăsați butonul „+” sau „-” pentru a regla timpul de întârziere. Apăsați butonul „Start” (Pornire), unitatea începe numărătoarea inversă a timpului de întârziere. Când numărătoarea inversă ajunge la sfârșit, programul începe să funcționeze. • Notă: Funcția Sauté \ Keep Warm (Menținere la cald) nu poate seta întârzierea
<p>Pressure Cook, Stew/Meat, Beans/Chili, Soup, Rice, Steam (Gătire sub presiune, Tocăniță/ Carne, Fasole/Chili, Supă, Orez, Abur)</p>	<ul style="list-style-type: none"> • În starea de așteptare, apăsați butonul de funcție, indicatorul luminos se aprinde și ecranul digital afișează timpul implicit de gătire sub presiune. Apăsați butonul „+” sau „-” pentru a regla timpul de gătire sub presiune. Apăsați butonul „Start” (Pornire) pentru a intra în starea de gătire. Ecranul digital începe numărătoarea inversă imediat ce presiunea crește până la presiunea de lucru. După ce finalizează operațiunea, intră în programul menținere la cald.
<p>Slow Cook (Gătire lentă)</p>	<ul style="list-style-type: none"> • În starea de așteptare, apăsați butonul funcției, indicatorul luminos se aprinde și ecranul digital afișează timpul de presiune implicit. Apăsați butonul „+” sau „-” pentru a regla timpul de presiune. Apăsați butonul „Start” (Pornire) pentru a intra în starea de gătire. Ecranul digital începe numărătoarea inversă imediat ce presiunea crește până la presiunea de lucru. După ce finalizează operațiunea, pornește numărătoarea inversă și intră în starea de așteptare.

Sauté	<ul style="list-style-type: none"> În starea de așteptare, apăsați butonul „Sauté”, indicatorul luminos se aprinde și ecranul digital afișează timpul de funcționare implicit. Apăsați butonul „+” sau „-” pentru a regla timpul de lucru. Apăsați butonul „Start” (Pornire) pentru a intra în starea de gătire. După ce finalizează operațiunea, pornește numărătoarea inversă și intră în starea de așteptare.
Porridge/ Beef/ Mixed Rice/ Poultry (Terci de ovăz/ Carne de vită/ Orez amestec/ Carne de pasăre)	<ul style="list-style-type: none"> În starea de așteptare, apăsați butonul „Pressure Cook (Gătire sub presiune)”, indicatorul luminos se aprinde și ecranul digital afișează timpul de presiune implicit. Apăsați butonul „+” sau „-” pentru a regla timpul de gătire sub presiune în funcție de timpul recomandat. Apăsați butonul „Start” (Pornire) pentru a intra în starea de gătire. Ecranul digital începe numărătoarea inversă de îndată ce presiunea crește până la presiunea de lucru. După ce finalizează operațiunea, intră în modul de menținere la cald.

Verificarea zilnică și întreținerea









Pentru o utilizare în siguranță și o viață mai lungă, vă rugăm să verificați și să întrețineți produsul cu atenție.

În cazul în care apar următoarele probleme	Soluție
<ul style="list-style-type: none"> Cablul de alimentare și ștecherul sunt întinse, deformat, deteriorat și culoarea lor este schimbată. O porțiune din cablul de alimentare și ștecher este mai fierbinte. Cablul de alimentare este flexibil cu alimentare intermitentă. Oala electrică sub presiune prezintă o încălzire anormală și emite un miros neplăcut. Zgomot sau vibrații anormale atunci când este alimentată cu energie. 	<p>Întrerupeți utilizarea și solicitați repararea aparatului la un centru de service autorizat.</p>
<ul style="list-style-type: none"> Praf sau murdărie pe ștecher sau priză. 	<p>Îndepărtați praful sau murdăria.</p>

Precauții de siguranță

Pentru a preveni rănirea personală și daunele materiale, asigurați-vă că respectați următoarele măsuri de siguranță.

Semnificația etichetelor:

 Înseamnă articole „interzise”	 Interzis în general	 Demontarea interzisă	 Nu atingeți cu mâinile ude
	 Contactul este interzis	 Pulverizarea cu apă este interzisă	
 Înseamnă articole „obligatorii”	 Luați măsura necesară	 Scoateți din priză	

Există două niveluri de pericol din cauza utilizării greșite dacă următoarele avertismente sunt ignorate.



AVERTISMENT

Nerespectarea avertismentelor poate duce la deces sau vătămări grave.



ATENȚIE

Nerespectarea avertismentelor poate duce la vătămări corporale sau daune materiale.

⚠ AVERTISMENT

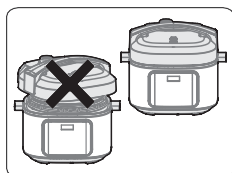

Este strict interzisă utilizarea oricărui alt capac superior

· Folosirea oricărui capac superior, în afară de cel original, pentru încălzire, este strict interzisă. În timpul procesului de conectare, nu este permisă utilizarea unui capac superior care nu este original, deoarece acest lucru poate provoca șocuri electrice sau pericole de siguranță.

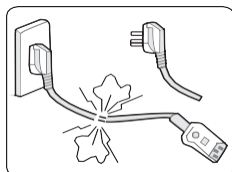

Întrerupeți utilizarea dacă cablul de alimentare este deteriorat

· Înlocuiți cablul de alimentare deteriorat cu un cablu moale special sau cu un ansamblu special achiziționat de la producător sau de la un centru de reparații autorizat.

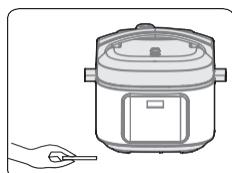

Nu introduceți obiecte străine

· Introducerea așchiiilor de metal, acelor sau altor obiecte străine în spațiu este strict interzisă, deoarece acest lucru poate duce la șocuri electrice sau la deplasarea anormală.



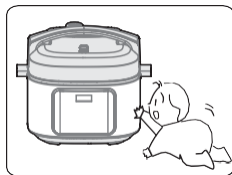

Așezați aparatul într-un loc care să nu fie la îndemâna copiilor

- Așezați aparatul într-un loc care să nu fie la îndemâna copiilor pentru a evita șocurile electrice și arsurile.

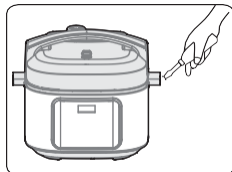

Modificarea este interzisă

- Modificarea sau repararea de către persoane necalificate este strict interzisă.
- Încălcarea poate duce la incendii sau șocuri electrice.
- Reparațiile sau înlocuirea pieselor trebuie să fie efectuate la un centru de service atribuit.

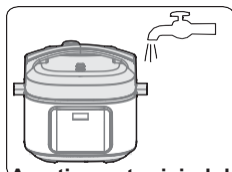

Nu scufundați sau stropiți cu apă produsele

- Acest lucru poate duce la șocuri electrice și scurtcircuitate electrice.



Avertisment privind deschiderea capacului superior

- Atunci când oala electrică sub presiune nu este în funcțiune, nu există presiune în oală, supapa cu plutitor este în coborâtă;
- Când oala electrică sub presiune este în funcțiune, presiunea din oală crește, supapa cu plutitor se ridică; nu forțați deschiderea capacului superior înainte ca presiunea să scadă complet;
- În cazul în care capacul superior se deschide greu, vă rugăm să nu îl deschideți cu forța, deoarece acest lucru poate duce la arsuri sau vătămări corporale.

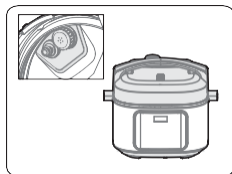

Verificați periodic

- Asigurați-vă că verificați periodic capacul anti-blocare și interiorul supapei de evacuare pentru a vă asigura că nu sunt blocate;
- Nu acoperiți supapa de evacuare cu obiecte grele și nu o înlocuiți cu un alt obiect.



ATENȚIE

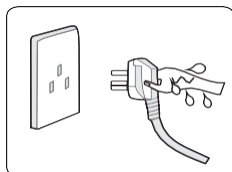

Nu scoateți niciodată aparatul din priză cu mâna umedă

- Acest lucru poate duce la un șoc electric.



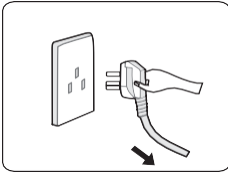

Când trageți de ștecher, trebuie să îl prindeți cu degetele

- Când scoateți ștecherul, asigurați-vă că îl prindeți cu degetele;
- Nu trageți de cablul de alimentare, deoarece acest lucru poate deteriora cablul și poate provoca un șoc electric sau un scurtcircuit.

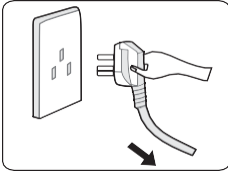

Scoateți oala din priză atunci când nu este utilizată

- În caz contrar, se pot produce scurgeri, incendii sau defecțiuni.



În timpul funcționării, nu apropiați mâinile de orificiul de evacuare .

- În timpul procesului de gătit, nu vă apropiați niciodată mâinile de orificiul de evacuare pentru a evita arsurile.
- Nu acoperiți orificiul de aerisire cu o cârpă sau cu alte obiecte în timpul gătitului.

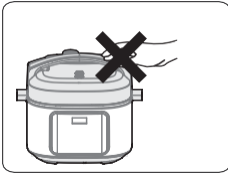

Nu atingeți capacul superior atunci când oala este în funcțiune

- Când oala este în funcțiune, capacul superior se înfierbântă, nu-l atingeți, deoarece este posibil să provoace arsuri.

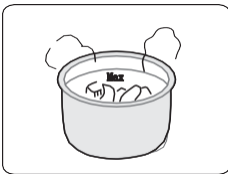

Cantitatea totală de alimente și de apă nu trebuie să depășească nivelul Max.

- Cantitatea totală de alimente și de apă nu trebuie să depășească nivelul Max, în caz contrar alimentele pot fi gătite necorespunzător sau pot cauza defecțiuni.

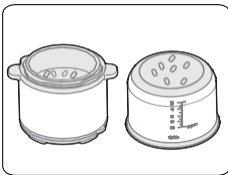

Nu utilizați alt vas, decât cel furnizat

- Dacă există corpuri străine pe fundul vasului și pe placa de încălzire, îndepărtați-le înainte de utilizare.
- În caz contrar, poate cauza supraîncălzire, funcționare anormală etc.



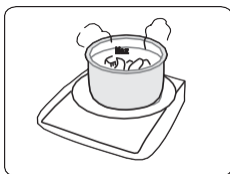

Nu așezați vasul interior pe un alt aparat pentru încălzire

- În caz contrar, se poate produce o deformare sau o funcționare defectuoasă.
- Vă rugăm să folosiți vasul interior prevăzut.

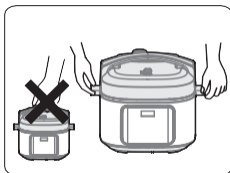

Când mutați produsul, vă rugăm să prindeți oala de mâner.

- Atunci când mutați produsul, nu prindeți capacul superior direct de mâner pentru a preveni căderea acestuia.



Nu se utilizează în următoarele locații

- Nu se utilizează în locuri instabile.
- Nu se utilizează în locuri aflate în apropierea apei sau a focului.
- Nu utilizați lângă pereți sau mobilier.
- Nu utilizați în locuri expuse la lumina directă a soarelui și la stropi de ulei.
- Nu apropiați de aragaz pentru a evita incendiile.



Curățarea după utilizare

- Curățați după fiecare utilizare.
- Înainte de curățare și întreținere, deconectați aparatul de la priza de perete până când acesta se răcește.
- Scoateți capacul superior și vasul interior, curățați mai întâi cu detergent, apoi clătiți bine cu apă și ștergeți cu o cârpă moale.
- Curățați interiorul capacului superior cu apă. Inelul de etanșare, capacul anti-blocare, interiorul supapei de evacuare și supapa cu plutitor pot fi îndepărtate pentru a fi spălate. Reinstalați-le prompt și corect după spălare, apoi uscați interiorul capacului superior cu o cârpă.
- Ștergeți corpul oalei cu o cârpă - nu înmuiați corpul oalei în apă și nu îl pulverizați cu apă.

Depanarea

Problemă	Motiv	Soluție
Capacul superior de închide greu	· Inelul de etanșare nu este instalat corect.	· Asigurați-vă că inelul de etanșare este poziționat corect.
	· Supapa cu plutitor strânge tija de supapei.	· Apăsați încet tija supapei.
Capacul superior de deschide greu	· Supapa cu plutitor este în poziție ridicată.	· Apăsați ușor supapa cu plutitor cu ajutorul unui bețișor.
	· Există presiune în interiorul oalei.	· Deschideți capacul atunci când presiunea a scăzut complet.
Se scurg aburi din capacul superior	· Inelul de etanșare nu este instalat corect.	· Instalați inelul de etanșare așa cum este necesar.
	· Resturi alimentare atașate la inelul de etanșare.	· Curățați inelul de etanșare.
	· Inelul de etanșare este deteriorat.	· Înlocuiți inelul de etanșare.
	· Dacă capacul superior nu este închis corect.	· Închideți bine capacul superior.
Se scurg aburi din supapa cu plutitor.	· Există reziduuri alimentare pe garnitura supapei cu plutitor.	· Curățați garnitura supapei cu plutitor.
	· Garnitura supapei cu plutitor este deteriorată.	· Înlocuiți garnitura supapei cu plutitor.
Supapa cu plutitor nu se ridică	· Cantitate insuficientă de alimente și apă în vasul interior.	· Adăugați apa și alimentele conform rețetei.
	· Se scurg aburi din capacul superior sau supapa de evacuare.	· Trimiteți la centrul de service pentru reparații.
Aburul iese non-stop din supapa de evacuare.	· Supapa de evacuare nu este în poziția de etanșare	· Rotiți supapa de evacuare în poziția de etanșare
	· Controlul presiunii nu funcționează	· Trimiteți la centrul de service pentru reparații
Indicatorul de alimentare nu se aprinde.	· Contact defectuos al prizei de alimentare	· Vă rugăm să verificați priza de alimentare

Toate indicatoarele clipesc.	Ecranul afișează E1 /	· Defecțiuni senzor inferior. · Defecțiuni a comutatorului de presiune.	· Trimiteți la centrul de service pentru reparații.
	Ecranul afișează E2		
	Ecranul afișează E8		
Orez fiert pe jumătate sau prea tare.	· Prea puțină apă.	· Adăugați cantitatea potrivită de apă	
	· Capacul s-a deschis prea devreme.	După ce s-a finalizat procesul de gătire, lăsați capacul pus pentru încă 5 minute.	
Orez prea moale.	· Prea multă apă.	· Reduceți apa în mod corespunzător.	

MEDIUL

După expirarea duratei de funcționare utilă a aparatului, nu îl eliminați împreună cu gunoiul menajer. Eliminați-l la un centru de reciclare autorizat. Acest lucru va ajuta la protejarea mediului înconjurător.

GARANȚIE ȘI REPARAȚII

Pentru mai multe informații sau în cazul unor probleme, vă rugăm să contactați centrul de asistență pentru clienți Gorenje din țara dvs. (Numărul de telefon listat în fișa de garanție internațională). Dacă nu există un astfel de centru în țara dumneavoastră, vă rugăm să contactați distribuitorul local Gorenje sau departamentul Gorenje pentru aparate electrocasnice mici.

Numai pentru uz personal!

GORENJE

VĂ DOREȘTE SĂ UTILIZAȚI APARATUL CU MULTĂ PLĂCERE.

Ne rezervăm dreptul de a efectua modificări.

Fontos biztonsági utasítások

A termék használata előtt kérjük, olvassa át figyelmesen a használati útmutatót.

1. Olvassa végig az útmutatót.
2. Ne használja a készüléket a szabadban.
3. Ezt a készüléket nem használhatják csökkent fizikális, érzékszervi vagy mentális képességekkel rendelkező, illetve megfelelő tapasztalattal és tudással nem bíró személyek, kivéve, ha a biztonságukért felelős személy felügyeli őket, vagy útmutatást adott nekik a készülék használatáról.
4. A készüléket nem használhatják gyerekek. Tartsa távol a gyerekektől a készüléket és annak csatlakozó kábelét.
5. A gyerekeket felügyelni szükséges, hogy ne játsszanak a készülékkel.
6. Ez a készülék háztartásban és hasonló környezetben történő használatra készült, például:
 7. Üzletek, irodák és egyéb munkakörnyezetek személyzeti konyhái.
 8. Falusi turizmus szálláshelyei.
Szállodák, panziók és más szálláshelyek vendégei részéről történő használat, valamint bed and breakfast típusú szálláshelyek.
9. Ne merítse a készülék egyetlen részét sem vízbe vagy más folyadékba.
10. A gőz távozását lehetővé tevő nyomásszabályozókat rendszeresen ellenőrizni kell, nehogy eltömődjenek.
11. Ne nyissa ki a kuktafazekat, amíg a nyomás kellőképpen le nem esett.
12. A fűtőelem felülete használat után maradékhőnek van kitéve, ne érintse meg.
13. Figyelmeztetés: Ügyeljen rá, hogy ne fröccsenjen folyadék a csatlakozóra.
14. Figyelmeztetés: A helytelen használat sérülést okozhat.
15. Ne tegye a kuktát meleg sütőbe.
16. Kezelje a kuktát a legnagyobb odafigyeléssel. Kerülje a forró felületek érintését és mindig használja a fogantyúkat és a gombokat. Ha szükséges, használjon megfelelő védőfelszerelést a nagyobb biztonság és védelem érdekében.
17. Tartsa távol a gyerekeket a gyorfőzőtől, amikor az használatban van.
18. Ne használja a kuktát rendeltetésétől eltérő célra.
19. Ez a készülék nyomás alatt főz. A kukta helytelen használata forrázást okozhat. Mielőtt a melegítést megkezdené, győződjön meg róla, hogy az edény megfelelően le van zárva, lásd a Használati útmutatót.
20. Soha ne nyissa ki erővel a kuktát. Ne nyissa ki, amíg a belső nyomás teljesen fel nem szabadul. Lásd a Használati útmutatót.

21. Soha ne működtesse a gyorsfőzőt víz vagy étel hozzáadása nélkül, mert ez jelentős károkat okozhat.
22. Használja a kijelölt hőforráso(ka)t az utasításoknak megfelelően.
23. Ha olyan hártvás húst (pl. marhanyelv) készít, amelynél a hártva nyomás hatására kitágulhat, kerülje a hártva átszúrását. A duzzadt hártva átszúrása forrázást okozhat.
24. Tésztaszerű ételek készítésekor óvatosan rázza fel az edényt, mielőtt kinyitná a fedőt, hogy elkerülje az étel hirtelen kifröccsenését.
25. Minden használat előtt győződjön meg arról, hogy a szelepek akadálymentesek. Lásd a Használati útmutatót.
26. **ŐRIZZE MEG AZ ÚTMUTATÓT, MERT KÉSŐBB IS SZÜKSÉGE LEHET RÁ.**
27. A készüléket tisztítás, karbantartás vagy áthelyezés előtt kapcsolja ki és húzza ki a konnektorból. Ezen kívül, akkor is feltétlenül kapcsolja ki a húzza ki a készüléket a konnektorból, amikor nem használja.
28. Ne tölts fel az edényt 2/3-ánál magasabban. A főzés során kitáguló ételek, például rizs vagy szárított zöldségek főzésekor ne tölts fel az edényt a felénél jobban.
29. Ne használja a kuktát túlnyomásos üzemmódban ételek sütésére.
30. Ha a tápkábel megsérül, azt kizárólag a gyártó, annak márkaszervize, vagy más megfelelően képzett személy cserélheti ki, az esetleges veszélyek elkerülése érdekében.
31. A készüléket nem külső időzítővel vagy külön távirányító rendszerrel történő használatra tervezték.
32. A Használati útmutatóban megadott karbantartási utasításokon túl ne babrálja a készülék biztonsági mechanizmusait.
33. Kizárólag a gyártó adott modellhez való alkatrészeit használja. Különösen, olyan készüléktestet és fedelet használjon, amelyek ugyanattól a gyártótól származnak és kompatibilisként vannak megjelölve.
34. Bármilyen javítást csak a márkaszerviz végezhet el.
35. Soha ne használja a gyorsfőzőt víz hozzáadása nélkül, mert ez súlyosan károsítja azt.
36. Ha olyan hártvás húst (pl. marhanyelv) készít, amelynél a hártva nyomás hatására kitágulhat, kerülje a hártva átszúrását. A duzzadt hártva átszúrása forrázást okozhat.

Ez a termék a hulladék elektromos és elektronikus berendezésekről szóló 2012/19/EC számú európai uniós irányelvnek (WEEE) megfelelően van jelölve. Ez a direktíva határozza meg a hulladék elektromos és elektronikus berendezések begyűjtésére és kezelésére vonatkozó követelményeket az Európai Unióban.

Specifikáció

Termék modell	GMC6SBK
Űrtartalom	5,7L
Tápfeszültség	220-240V~50/60Hz
Névleges teljesítmény	1000W
Üzemi nyomás	70kPa
Melegen tartási hőmérséklet	60°C~ 80°C

Általános leírás

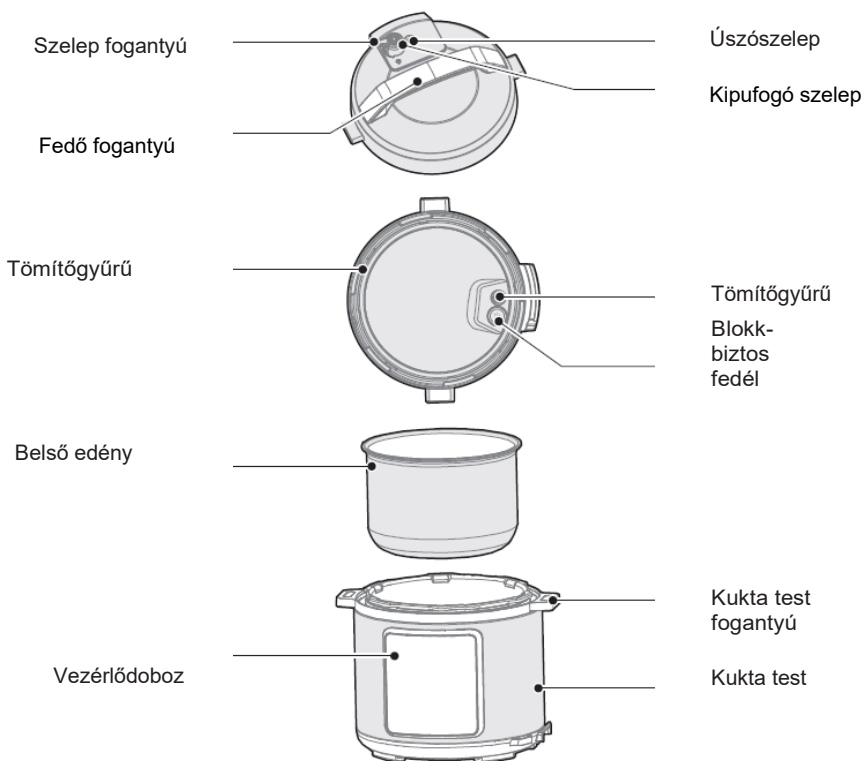

Tartozékok



Rizses kanál



Leveses kanál



Használati útmutató



Mérőpohár



Pároló



Pároló állvány

Első lépések

- A készülék mozgatására az edénytesten található fogantyúkat használja;
- A burkolatból a vizet egy ruha segítségével távolítsa el.
- Szelep: Húzza ki a fedélből a szelepet. Havonta legalább egyszer tisztítsa meg a szelep belsejét, valamint a szelepet és a fedélen lévő úszószelepet kefével és ruhával.
- Tömítőgyűrű: Kérjük, tisztítószerezrel és kefével távolítsa el az olajat és a szennyeződést a tömítőgyűrűről.
- Vízartály: Főzés után a maradék gőz víz formájában összegyűlhet a külső edény vízartályában. A kellemetlen szagok kialakulásának elkerülése érdekében törölje át egy tiszta ruhával és távolítsa el az ott maradt vizet.

A blokkbiztos fedél és a tömítőgyűrű eltávolítása és felhelyezése

A blokkbiztos fedél eltávolítása és felhelyezése:

- Minden használat előtt ellenőrizze, hogy a tömítőgyűrű és a blokkbiztos fedél megfelelően van-e elhelyezve a felső fedőben.
- Használat után tisztítsa meg a tömítőgyűrűt és a blokkbiztos fedél körüli területet, hogy megakadályozza a fedél elakadását, és tartsa tisztán a kellemetlen szagok elkerülése érdekében.

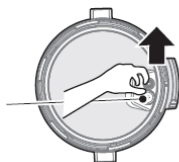

Fedél



Eltávolítás: Húzza felfelé Felhelyezés: Nyomja lefelé a felhelyezéshez

A tömítőgyűrű eltávolítása és felhelyezése:

- Kérjük, ne húzza a tömítőgyűrűt, mert eltorzulhat, ami pedig befolyásolhatja a tömítő- és nyomáshatást.
- Ha a tömítőgyűrű megsérült, ne használja tovább és cserélje ki egy márkaszervizben.

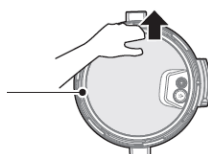

Tömítőgyűrű

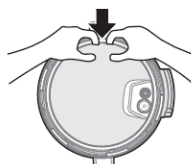

Eltávolítás: Húzza felfelé Felhelyezés: Nyomja lefelé a felhelyezéshez

A belső edény használata és karbantartása

- Ne hagyja üresen.
Ha hosszú ideig üresen hagyja, a belső edény sárgássá és foltossá válhat, vagy az alja megvetemedhet.
- Ne használja savak, lúgok és konzervek hosszú ideig történő tárolására.
Bár a belső edény kiváló korróziógátló tulajdonságokkal rendelkezik, a hosszabb tárolás bizonyos mértékű korrózióhoz vezethet. Javasoljuk, hogy a melegtartási idő ne haladja meg a 2 órát.
- Tartsa tisztán, hogy meghosszabbítsa élettartamát.
Ne merítse hosszú időre vízbe.
Tisztítsa a belső edényt szappannal, kímélő mosogatószerrel vagy meleg vízzel, hogy eltávolítsa a port, az olajat és a szennyeződések.
- Ne használjon fémszivacsot, vagy más kemény eszközt, mert megsértheti az edény belső felületét.

Felkészülés a főzésre

- A fedél helyes kinyitása.
Fogja meg a felső fedél fogantyúját, és forgassa el az óramutató járásával ellentétes irányba körülbelül 30°-kal, amíg a fedél ki nem nyílik, majd emelje fel a felső fedelet.

Fedél nyitva

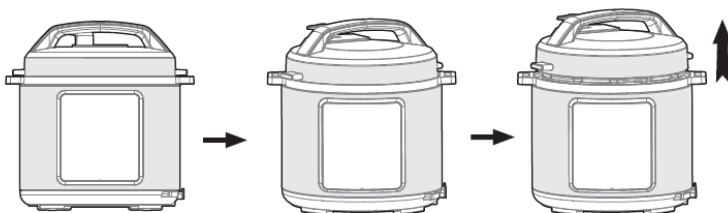
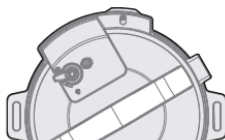

- Győződjön meg arról, hogy a fedél részei és tartozékai megfelelően vannak felszerelve. Ellenőrizze, hogy nincs-e akadály az úszószelepben és a szelepben; ellenőrizze, hogy a tömítőgyűrű és a blokkbiztos fedél megfelelően fel van-e szerelve.
- Vegye ki a belső edényt, helyezze bele az ételt és a vizet.
Ügyeljen arra, hogy az étel és a víz teljes mennyisége ne haladja meg a belső edényen lévő Max jelzést (A felhasználható kapacitás a teljes kapacitás 2/3-a).



Felhasználható kapacitás

- Helyezze vissza a belső edényt a gyorsfőzőbe.
Törölje szárazra a belső edény külső felületét, ügyelve arra, hogy ne legyenek idegen tárgyak vagy víz az elektromos gyorsfőző belső felületén.
Forgassa a belső edényt balra-jobbra, hogy biztosított legyen a megfelelő érintkezés a fűtőlappal.

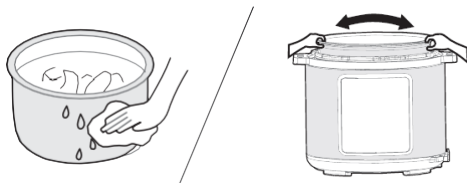

- Zárja le biztonságosan a felső fedelet.
A felső fedél lezárása előtt győződjön meg arról, hogy a tömítőgyűrű megfelelően a helyén van-e.
Fogja meg a felső fedél fogantyúját és állítsa "Fedél nyitva" állásba. Helyezze a felső fedelet vízszintesen a kuktára és fordítsa el az óramutató járásával megegyező irányba körülbelül 30°-kal, zárt állásba ("Fedél zárva").

Fedél zárva

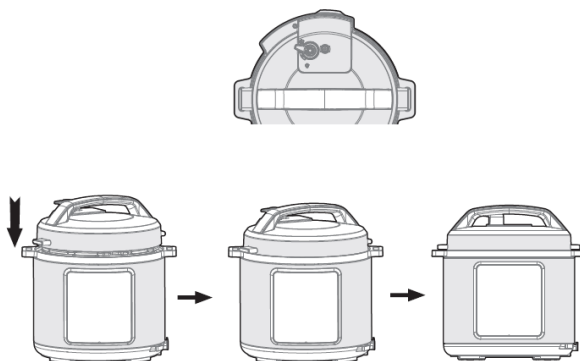

- Helyezze el megfelelően a szelepet.
Működés közben fordítsa el a szelepet zárt helyzetbe. Ebben a helyzetben az elektromos gyorsfőző zárt üzemmódban működik.
A gőz manális kiengedéséhez fordítsa el a szelep fogantyúját gőzkieresztés helyzetbe. Az elektromos gyorsfőző ekkor gőzkieresztés üzemmódba lép. A gőz kiengedésekor ne tegye a kezét vagy az arcát a gőzkieresztő nyílás fölé.

A zárás sematikus diagramja A gőzkieresztés sematikus diagramja

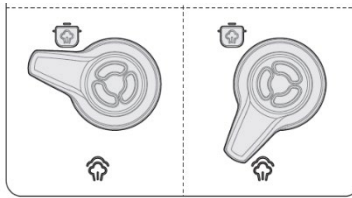

A kukta működtetésének megkezdése előtt ellenőrizze, hogy az úszószelep leesett-e (a melegítés megkezdése előtt alsó pozícióban van-e).

Általános működés

- Kapcsolja be a gyorsfőzőt. Ha a gombok inaktívák, ellenőrizze, hogy a felső fedél megfelelően le van zárva. Ha a felső fedél nincs megfelelően lezárva, a gombok inaktívák lesznek.

A főzés befejeztével a kukta automatikusan melegen tartó üzemmódba léphet. Ebben az esetben a kijelzőn a következő lesz látható: "00:00(0 min), 00:01(1 min), 00:02(2 min)..."

Tipp:

- Természetes jelenség, ha a kukta működése közben kattogó hangot hall. Ez nem ad okot aggodalomra.
- Kis mennyiségű étel főzésekor a belső edény felemelkedhet, amikor kinyitja a felső fedelet. Ilyen esetben finoman rázza meg a felső fedelet, hogy a belső edényt visszaengedje a kukta testébe, majd távolítsa el a felső fedelet.

A felső fedél biztonságos kinyitása

- Kapcsolja ki a tápellátást vagy húzza ki a tápkábelt.
- A gőzkieresztés módja
 - A: A felső fedél gyors kinyitása (nem folyékony ételek)
Forgassa el a szelepet gőzkieresztés pozícióba a gőzkieresztő gomb megnyomásával, amíg az úszószelep le nem süllyed.
 - B: A felső fedél normál módon történő kinyitása
Hagyja az elektromos gyorsfőzőt természetesen lehűlni, amíg az úszószelep le nem esik.
- A felső fedél kinyitása
Bal kezével forgassa el a felső fedelet az óramutató járásával ellentétes irányba, amíg el nem éri a felső fedél teljesen nyitott pozícióját, majd jobb kezével emelje fel a fedelet a kukta kinyitásához.
Ne nyissa ki a felső fedelet, amíg a nyomás teljesen le nem csökkent az edényben. Ne erőltesse a felső fedelet, ha az nehezen nyitható.
Ne húzza ki a szelepet, miközben elfordítja.
Folyékony ételek (zabkása és leves) főzése után ne forgassa el a szelepet és ne nyomja meg a gőzkieresztő gombot. Húzza ki a tápellátást, hogy az edény természetes módon lehűljön, és várjon, amíg az úszószelep le nem esik, mielőtt a felső fedelet kinyitná.

A működés áttekintése



Működési útmutató

Function	Operation Guidelines
Cancel	<ul style="list-style-type: none"> • Nyomja meg a „Cancel” gombot az aktuális munkaállapot törléséhez és a készenléti állapotba való visszatéréséhez.
Keep Warm	<ul style="list-style-type: none"> • Készenléti állapotban nyomja meg a „Keep warm” gombot a melegen tartás funkció elindításához. A „Keep Warm” jelzővilágít, és a digitális képernyő a működési időt mutatja.
Start	<ul style="list-style-type: none"> • A főzés vagy a késleltetés elindítása.
Delay	<ul style="list-style-type: none"> • Késleltetett főzés: A program elindítása előtt nyomja meg a „Delay” gombot. A kijelzőn megjelenik az előre beállított kezdési időpont. Ezután nyomja meg a „+” vagy „-” gombot a késleltetési idő beállításához. Nyomja meg a „Start” gombot – ekkor a készülék megkezdí a késleltetési idő visszaszámlálását. Ha a visszaszámlálás befejeződött, elindul a program. • Megjegyzés: A Sauté és a Keep Warm funkcióknál nem állítható be késleltetés.

Pressure Cook, Stew/Meat, Beans/Chili, Soup, Rice, Steam	<ul style="list-style-type: none"> • Készüléti állapotban nyomja meg a funkciógombot – a jelfény ekkor kigyullad és a digitális kijelzőn nyomás alatti főzés alapértelmezett ideje lesz látható. Az idő módosításához nyomja meg a “+” vagy a “-” gombot. A főzés megkezdéséhez nyomja meg a “Start” gombot. Amint a nyomás eléri az üzemi nyomást, megkezdődik a visszaszámlálás a digitális kijelzőn. A működés befejeztével a készülék melegen tartás funkcióra vált.
Slow Cook	<ul style="list-style-type: none"> • Készüléti állapotban nyomja meg a funkciógombot – a jelfény ekkor kigyullad és a digitális kijelzőn az alapértelmezett működési idő lesz látható. Az idő módosításához nyomja meg a “+” vagy a “-” gombot. A főzés megkezdéséhez nyomja meg a “Start” gombot. A digitális kijelzőn megkezdődik a visszaszámlálás, majd a működési végeztével a készülék melegen tartás funkcióra vált.
Sauté	<ul style="list-style-type: none"> • Készüléti állapotban nyomja meg a “Sauté” gombot – a jelfény ekkor kigyullad és a digitális kijelzőn az alapértelmezett működési idő lesz látható. Az idő módosításához nyomja meg a “+” vagy a “-” gombot. A főzés megkezdéséhez nyomja meg a “Start” gombot. Megkezdődik a visszaszámlálás, majd a működés végeztével a készülék melegen tartás funkcióra vált.
Porridge/ Beef/ Mixed Rice/ Poultry	<ul style="list-style-type: none"> • Készüléti állapotban nyomja meg a “Pressure Cook” gombot – a jelfény ekkor kigyullad és a digitális kijelzőn az alapértelmezett működési idő lesz látható. Az idő módosításához nyomja meg a “+” vagy a “-” gombot a javasolt időnek megfelelően. A főzés megkezdéséhez nyomja meg a “Start” gombot. Amint a nyomás eléri az üzemi nyomást, megkezdődik a visszaszámlálás a digitális kijelzőn. A működés befejeztével a készülék melegen tartás funkcióra vált.

Napi ellenőrzés és karbantartás









A biztonságos használat és a hosszabb élettartam érdekében gondosan ellenőrizze és tartsa karban a terméket.

Ha a következő történik	Megoldás
<ul style="list-style-type: none"> • A tápkábel és a csatlakozódugó megnyúlt, deformálódott, megsérült, és a színük megváltozott. • A tápkábel és a csatlakozódugó egy része forróbb. • A tápkábel rugalmas, szakaszos tápellátással. • Az elektromos gyorsfőző abnormálisan felmelegszik, és kellemetlen szagot bocsát ki. • Rendellenes zaj vagy vibrálás hallható a tápfeszültség alatt. 	<p>Ne használja tovább a készüléket és javíttassa meg egy hivatalos márkaszervizben.</p>
<ul style="list-style-type: none"> • Por vagy szennyeződés van a csatlakozón vagy az aljzaton. 	<p>Távolítsa el a port vagy szennyeződést.</p>

Biztonsági óvintézkedések

A személyi sérülések és az anyagi károk elkerülése érdekében feltétlenül tartsa be a következő biztonsági óvintézkedéseket.

A címkék jelentése:

 "Tiltott" dolgot jelent	 Általában tilos	 Szétszerelés tilos	 Nedves kézzel tilos
	 Érintés tilos	 Vízpermet tilos	
 "Kötelező" dolgot jelent	 Tegye meg a szükséges intézkedést	 Húzza ki a tápkábelt	

A következő figyelmeztetések figyelmen kívül hagyása esetén a helytelen használat kétféle veszélyt rejt magában.



FIGYELMEZTETÉS

A figyelmeztetések be nem tartása halált vagy súlyos sérülést okozhat.



FIGYELEM

A figyelmeztetések be nem tartása személyi sérülést vagy anyagi kárt okozhat.

FIGYELMEZTETÉS

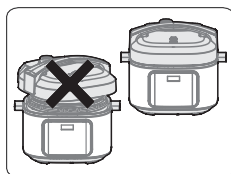

Szigorúan tilos bármilyen más felső fedelet használni

- Melegítéskor az eredetitől eltérő felső fedél használata tilos. A bekapcsolási folyamat során nem szabad nem eredeti felső fedelet használni, mert ez áramütést vagy biztonsági kockázatokat okozhat.

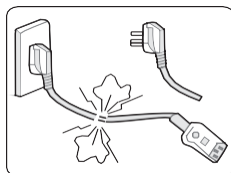

Ha a tápkábel sérült, ne használja

- Cserélje ki a sérült tápkábelt egy speciális puha kábeltre vagy a gyártótól vagy egy hivatalos márkaszerviztől vásárolt speciális szerelvényre.



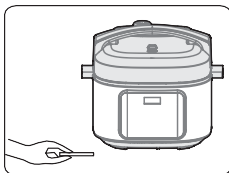

Ne tegyen bele idegen tárgyakat

- Szigorúan tilos fémforgácsot, tűt vagy más idegen tárgyat a résbe szúrni, mert ez áramütéshez vagy rendellenes mozgáshoz vezethet.

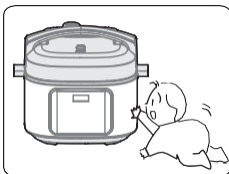

Helyezze a készüléket olyan helyre, ahol csecsemők nem férhetnek hozzá

- Az áramütés és a forrázás elkerülése érdekében helyezze a készüléket olyan helyre, ahol csecsemők nem férhetnek hozzá.

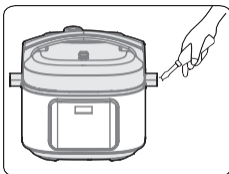

A módosítás tilos

- Szigorúan tilos a nem szakemberek részéről történő átalakítás vagy javítás.
- Ennek megsértése tüzet vagy áramütést okozhat.
- A javításokat vagy az alkatrészek cseréjét egy kijelölt márkaszervizben kell elvégezni.

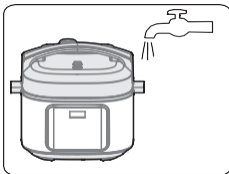

A terméket tilos vízbe meríteni vagy vízzel lelocsolni

- Ez áramütést és rövidzárlatot okozhat.



Figyelmeztetés a felső fedél kinyitására vonatkozóan

- Amikor az elektromos gyorsfőző nem működik, nincs nyomás az edényben, az úszószelep lent van;
- Amikor az elektromos gyorsfőző működik, a nyomás az edényben megemelkedik, az úszószelep felemelkedik; ne erőltesse a felső fedél kinyitását, amíg a nyomás teljesen le nem csökken;
- Ha nehéz kinyitni a felső fedelet, kérjük, ne próbálja erővel kinyitni, mert ez forrázást vagy más testi sérülést okozhat.

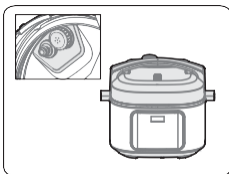

Rendszeresen ellenőrizze

- Rendszeresen ellenőrizze a blokkbiztos fedelet és a gőzkieresztő szelep magját, hogy nincsenek-e eltömődve;
- Ne takarja le a főzkieresztő szelepet nehéz tárgyakkal és cserélje ki más tárggyal.



FIGYELEM

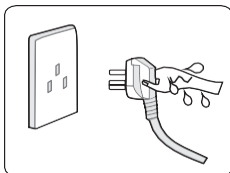

Soha ne húzza ki a készüléket nedves kézzel

- Ez áramütés okozhat.

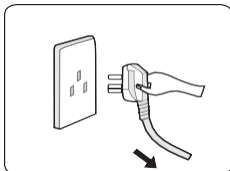

A dugót fogja a csatlakozó kihúzásakor

- A csatlakozó kihúzásakor ügyeljen arra, hogy a dugót fogja;
- Ne húzza a tápkábelt, mert ez károsíthatja a kábelt, és áramütést vagy rövidzárlatot okozhat.

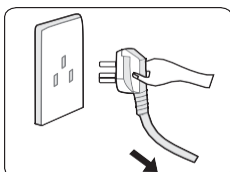

Húzza ki a konnektorból a készüléket, ha nem használja

- Ennek elmulasztása szivárgást, tüzet vagy meghibásodást okozhat.

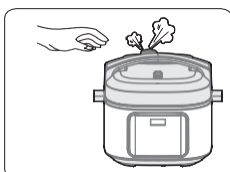

Működés közben soha ne közelítse kezét a gőzkieresztő nyíláshoz

- Az égési sérülések elkerülése érdekében működés közben soha ne közelítse kezét a gőzkieresztő nyíláshoz.
- Működés közben soha ne takarja le a szelepet ruhával vagy más tárggyal.

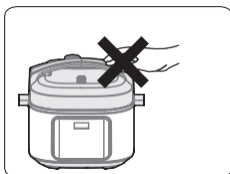

A gyorsfőző működése közben ne érintse meg a felső fedelet

- A gyorsfőző működése közben a felső fedél felforrósodik, ne érintse meg, mert forrázást okozhat.



Az étel és a víz összmenyisége nem haladhatja meg a Max szintet

- Az étel és a víz összmenyisége nem haladja meg a Max szintet, ellenkező esetben az étel lehetséges, hogy nem fő meg megfelelően, vagy a készülék meghibásodik.



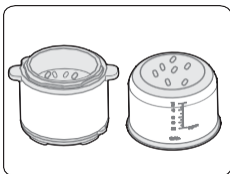

Ne használjon nem erre a célra való edényt

- Ha idegen anyag van az edény alján és a fűtőlapon, azt használat előtt távolítsa el.
- Ennek elmulasztása túlmelegedést, rendellenes működést, stb. okozhat.

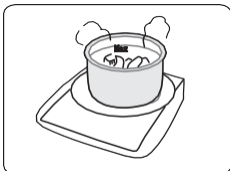

Ne helyezze a belső edényt másik készülékre melegítés céljából

- Ez deformálódást vagy hibás működést okozhat.
- Csak a készülékhez tartozó belső edényt használja.

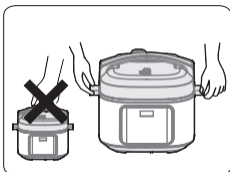

A készülék mozgatására a készüléktest fogantyúit használja

- A készülék mozgatásakor ne a felső fedél fogantyúját fogja meg, elkerülendő, hogy leessen.



Ne használja a következő helyeken

- Ne használja instabil helyeken.
- Ne használja víz vagy tűz közelében.
- Ne használja falak vagy bútorok közelében.
- Ne használja olyan helyen, ahol közvetlen napfénynek van kitéve vagy olaj fröccsenhet rá.
- A tűz elkerülése érdekében ne használja tűzhely közelében.



Használat után tisztítsa meg

- Minden egyes használat után tisztítsa meg.
- Tisztítás és karbantartás előtt húzza ki a készüléket a fali aljzatból, és várja meg, amíg lehűl.
- Távolítsa el a felső fedelet és a belső edényt, először tisztítsa meg tisztítószerrel, majd alaposan öblítse le vízzel, és törölje szárazra egy puha ruhával.
- Tisztítsa meg vízzel a felső fedél belsejét. A tömítőgyűrű, a blokkbiztos fedél, a szelep magja és az úszószelep eltávolítható mosáshoz. Mosás után azonnal és megfelelően helyezze vissza őket, majd szárítsa meg a felső fedél belsejét egy ruhával.
- Törölje tisztára a gyorsfőző testét egy ronggyal – ne áztassa vízbe, és ne permetezzen rá vizet.

Hibaelhárítás

Probléma	Ok	Megoldás
A felső fedél nehezen záródik	· A tömítőgyűrű nem megfelelően van felhelyezve.	· Győződjön meg róla, hogy a tömítőgyűrű megfelelően van-e felhelyezve.
	· Az úszószelep rászorul a tolórúdra.	· Finoman nyomja meg a tolórudat.
A felső fedél nehezen nyílik ki	· Az úszószelep felemelt helyzetben van.	· Egy pálcika segítségével finoman nyomja le az úszószelepet.
	· Nyomás van a gyorsfűző belsejében.	· Akkor nyissa ki a fedelet, amikor a nyomás teljesen lecsökkent.
Gőz szivárog a felső fedélből	· A tömítőgyűrű nem megfelelően van felhelyezve.	· Helyezze fel megfelelően a tömítőgyűrűt.
	· Ételmaradék tapadt a tömítőgyűrűre.	· Tisztítsa meg a tömítőgyűrűt.
	· A tömítőgyűrű sérült.	· Cserélje ki a tömítőgyűrűt.
	· A felső fedél nincs megfelelően lezárva.	· Zárja le megfelelően a felső fedelet.
Gőz szivárog az úszószelepből.	· Ételmaradék van az úszószelep tömítésén.	· Tisztítsa meg az úszószelep tömítését.
	· Az úszószelep tömítése elhasználódott.	· Cserélje ki az úszószelep tömítését.
Az úszószelep nem emelkedik fel.	· A belső edényben nincs elegendő étel és víz.	· Tegyen az edénybe vizet és ételt a recept szerint.
	· Gőz szivárog a felső fedélből vagy a gőzkieresztő szelepből.	· Küldje be a terméket javításra a márkaszervizbe.
A gőz folyamatosan áramlik a szelepből.	· A szelep nincs lezárt pozícióban	· Fordítsa el a szelepet lezárt pozícióba.
	· A nyomásszabályozás meghibásodott	· Küldje be a készüléket a szervizbe javításra.
A tápellátás jelfénye nem világít.	· A hálózati aljzat rosszul érintkezik.	· Ellenőrizze az aljzatot.

Minden jelfény villog	A kijelzőn az E1 látható / A kijelzőn az E2 látható A kijelzőn az E8 látható	· Az alsó szenzor meghibásodott. · Nyomáskapcsoló hiba.	Küldje be a készüléket a szervizbe javításra.
A rizs csak félig főtt meg vagy túl kemény.		· Túl kevés víz.	· Adjon hozzá több vizet.
		· Túl hamar felnyitott fedő.	· A főzés végeztével hagyja fent a fedőt még legalább 5 percig.
A rizs túl puha.		· Túl sok víz.	· Csökkentse a víz mennyiségét.

KÖRNYEZETVÉDELEM

Hasznos élettartamának végén ne dobja ki a készüléket a háztartási hulladékkal együtt. Adja le egy hivatalos újrahasznosító központban. Ezzel hozzájárulhat környezetünk védelméhez.

GARANCIA ÉS SZERVIZ

További információért vagy probléma esetén forduljon az országában található Gorenje Call Centerhez (a telefonszám a nemzetközi garancialevélen található). Ha az Ön országában nem áll rendelkezésre ilyen szolgáltatás, forduljon a helyi Gorenje márkakereskedőhöz vagy a Gorenje kis háztartási készülékek részlegéhez.

Kizárólag személyes használatra!

A

GORENJE

SOK ÖRÖMET KÍVÁN ÖNNEK KÉSZÜLÉKE HASZNÁLATA SORÁN.

A módosítások jogát fenntartjuk.

Важни инструкции за безопасност

Прочетете внимателно ръководството преди употреба на този продукт.

1. Прочетете всички инструкции.
2. Не използвайте уреда на открито.
3. Този уред не е предназначен за употреба от лица с намалени физически, сетивни или умствени способности или от лица без опит и познания, освен ако не са наблюдавани или инструктирани относно употребата на уреда от лице, отговорно за тяхната безопасност.
4. Този уред не е предназначен за употреба от деца. Дръжте уреда и неговия кабел далеч от деца.
5. Децата трябва да бъдат наглеждани, за да се уверите, че не си играят с уреда.
6. Уредът е предназначен за ползване в домакинството и други подобни приложения като:
 7. Кухненски зони за персонала в магазини, офиси и други работни среди.
 8. Селскостопански сгради;
 9. От клиенти в хотели, мотели и други среди от жилищен тип; както и Места за настаняване от типа „нощувка и закуска“.
10. Не потапяйте която и да е част на уреда във вода или други течности.
11. Регулаторите на налягането, позволяващи освобождаване на парата, трябва да се проверяват редовно, за да се гарантира, че не са блокирани.
12. Не отваряйте съда под налягане, преди налягането да е намалало значително.
13. Повърхността на нагревателния елемент е изложена на остатъчна топлина след употреба. Не го докосвайте.
14. Предупреждение: Избягвайте разливане на течност върху конектора.
15. Предупреждение: Неправилната употреба може да причини потенциални наранявания.
16. Не поставяйте мултикукъра в загрята фурна.
17. Работете с мултикукъра с изключително внимание. Избягвайте да докосвате горещи повърхности и винаги използвайте дръжките и копчетата. Ако е необходимо, използвайте подходящи предпазни средства за допълнителна безопасност и защита.
18. Дръжте децата далеч от мултикукъра, когато го използвате.
19. Не използвайте мултикукъра за друга цел освен основното му предназначение.
20. Този уред готви под налягане. Неправилната употреба на мултикукъра може да доведе до изгаряния. Уверете се, че уредът е затворен правилно, преди да го загрявате; вижте в ръководството за употреба.
21. Никога не отваряйте мултикукъра със сила. Не отваряйте уреда, преди вътрешното налягане да е спаднало напълно. Вижте в ръководството за употреба.

22. Никога не използвайте мултикукъра, без да сте добавили вода или храна в него, тъй като това би довело до сериозна повреда.
23. Използвайте посочените източници на топлина съгласно инструкциите за употреба.
24. След готвене на месо с кожата (например волски език), което може да набъбне вследствие на готвенето под налягане, не бодете подутата кожа, тъй като може да се опарите.
25. Когато готвите тестени храни, разклатете леко мултикукъра, преди да отворите капака, за да избегнете внезапно излизане на храната извън него.
26. Преди всяка употреба се уверявайте, че клапаните не са запушени. Вижте в ръководството за употреба.
27. **ЗАПАЗЕТЕ ТЕЗИ ИНСТРУКЦИИ ЗА БЪДЕЩИ СПРАВКИ.**
28. Изключете уреда от копчето и от контакта преди почистване, поддръжка или преместване на уреда. Изключете мултикукъра от копчето и от контакта, когато няма да го ползвате.
29. Не пълнете мултикукъра над 2/3 от капацитета му. Когато приготвяте храни, които се разширяват по време на готвенето, като например ориз или сушени зеленчуци, не пълнете уреда над половината от капацитета му.
30. Не използвайте мултикукъра в режим на готвене под налягане за пържене на храна с много или малко мазнина.
31. Ако храняващият кабел е повреден, той трябва да бъде сменен от производителя, негов оторизиран сервиз или квалифициран техник, за да се избегне всякаква опасност.
32. Този уред не е предназначен за употреба с външен таймер или независима система за дистанционно управление.
33. Не се опитвайте да ремонтирате системите за безопасност отвъд инструкциите за поддръжка, посочени в ръководството за употреба.
34. Използвайте само резервни части от производителя, предназначени за съответния модел. По-специално, използвайте корпуса заедно с капак от същия производител, които са указани като съвместими.
35. Всички ремонти трябва да се извършват само от оторизиран сервиз.
36. Никога не използвайте мултикукъра, без да сте добавили вода в него, тъй като това би довело до сериозна повреда.
37. След готвене на месо с кожата (например волски език), което може да набъбне вследствие на готвенето под налягане, не бодете подутата кожа, тъй като може да се опарите.

Този уред има маркировка съгласно Европейска директива 2012/19/ЕО относно изхвърлянето на използвано електрическо и електронно оборудване (WEEE). Директивата посочва изискванията за събиране и управление на отпадъка от електрическо и електронно оборудване в сила в целия Европейски съюз.

Спецификации

Модел продукт	GMC6SBK
Капацитет	5,7 литра
Електрозахранване	220-240V~50/60Hz
Номинална мощност	1000 W
Работно налягане	70kPa
Температура за поддържане на топлината	60°C~ 80°C

Общо описание



Акcesoари



Лъжица за ориз Супена лъжица Инструкции за употреба Мерителна купа Съд за пара Рафт за пара

Кратко упътване

- Използвайте дръжката на корпуса на уреда, когато го местите;
- Използвайте кърпа, за да отстраните всякаква вода от капака на корпуса.
- Изпускателен клапан: Изтеглете изпускателния клапан от капака. Почиствайте вътрешната страна на изпускателния клапан, изпускателния клапан и поплавъчния клапан на капака с четка и кърпа поне веднъж месечно.
- Уплътнителен пръстен: Отстранявайте мазнината и замърсяванията от уплътнителния пръстен с почистващ препарат и четка.
- Контейнер за вода: След готвене в контейнера за вода на външния съд може да има конденз от парата. За да избегнете неприятна миризма, отстранете капчиците вода с чиста кърпа.

Демонтаж и монтаж на антиблокиращия механизъм и уплътнителния пръстен

Демонтаж и монтаж на антиблокиращия механизъм:

- Преди всяка употреба се уверете, че уплътнителният пръстен и антиблокиращият механизъм са поставени правилно в горния капак.
- След употреба почиствайте уплътнителния пръстен и зоната около антиблокиращия механизъм, за да избегнете запушване на капака, да го поддържате чист и да предотвратите образуването на неприятна миризма.

Антиблокиращ механизъм



Демонтаж: Изтеглете го нагоре

Монтаж: Натиснете го надолу, за да го монтирате

Демонтаж и монтаж на уплътнителния пръстен:

- Не дърпайте уплътнителния пръстен, тъй като деформиран пръстен може да повлияе на ефекта на запечатване и налягане.
- Ако уплътнителният пръстен е повреден, не го използвайте и го заменете с нов от оторизиран сервиз.

Уплътнителен пръстен



Демонтаж: Изтеглете го нагоре

Монтаж: Натиснете го надолу, за да го монтирате

Употреба и поддръжка на вътрешния съд

- Не го изпразвайте.
Ако вътрешният съд е празен за дълъг период от време, той може да стане жълтеникав и с петна или дъното му може да се деформира.
- Не го използвайте за дълго съхранение на киселинни, алкални или консервирани храни.
Въпреки че вътрешният съд има отлична защита срещу корозия, продължителното съхранение може да доведе до известна степен на корозия. Препоръчителното време за поддържане на храната топла не трябва да надвишава 2 часа.
- Поддържайте съда чист, за да удължите експлоатационния му срок.
Не го потапяйте във вода за дълъг период от време.
Почиствайте вътрешния съд със сапун, мек почистващ препарат или топла вода, за да отстраните прах, мазнина или замърсявания.
- Не използвайте метална шпатула или други твърди инструменти, тъй като това може да повреди вътрешната повърхност на съда.

Подготовка за готвене

- Как да отворите правилно горния капак.
Хванете дръжката на горния капак, завъртете я в посока, обратна на часовниковата стрелка, на около 30°, докато капакът се отключи, и след това го свалете.

Отключено състояние

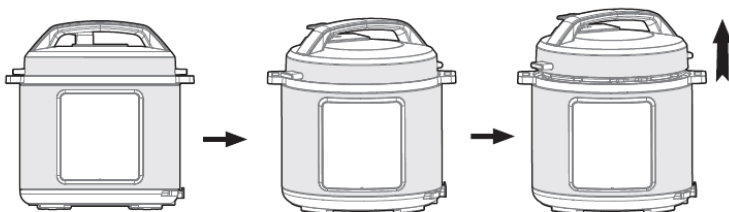
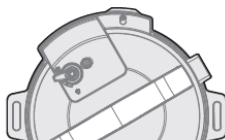

- Уверете се, частите и аксесоарите на капака са монтирани правилно.
Уверете се, че поплавъчният клапан и изпускателният клапан не са блокирани и че уплътнителният пръстен и антиблокиращият механизъм са монтирани правилно.
- Извадете вътрешния съд и добавете храна и вода в него.
Уверете се, че общото количество храна и вода не надвишава обозначението Max във вътрешния съд (Използваемият капацитет е 2/3 от общия капацитет).

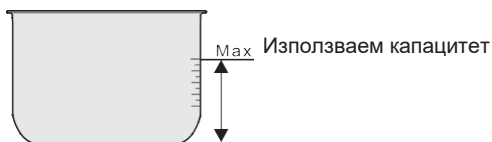

- Поставете вътрешния съд в мултикукъра.
Почистете външната повърхност на вътрешния съд. Уверете се, че няма чужди предмети или вода по вътрешната повърхност на електрическия мултикукър. Завъртете вътрешния съд наляво и надясно, за да осигурите добър контакт с нагревателната плоча.

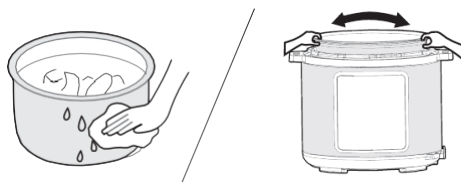

- Затворете безопасно капака.
Преди да затворите капака, се уверете, че уплътнителният пръстен е поставен правилно.
Хванете дръжката на горния капак. Задайте капака в „отключено състояние“.
Поставете горния капак хоризонтално върху корпуса на уреда и завъртете горния капак по посока на часовниковата стрелка на около 30° до заключено положение („Заключено състояние“).

Заключено състояние

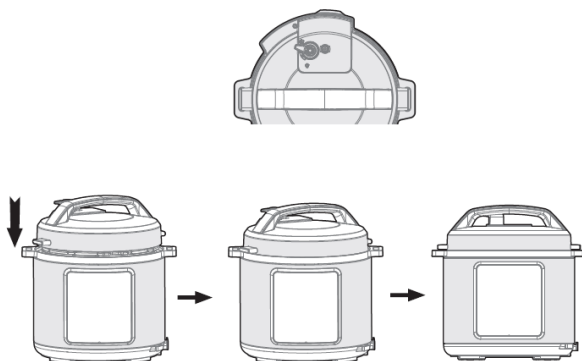

- Поставете правилно изпускателния клапан.
По време на работа завъртете изпускателния клапан в позиция херметическо затваряне. В тази позиция мултикукърът ще работи в херметически режим.
За ръчно изпускане на парата завъртете дръжката на изпускателния клапан в изпускателна позиция. Електрическият мултикукър ще влезе в изпускателен режим. Докато парата се освобождава, не дръжте ръцете или лицето си над изпускателния отвор.

Диаграма на херметически режим Диаграма на изпускателен режим

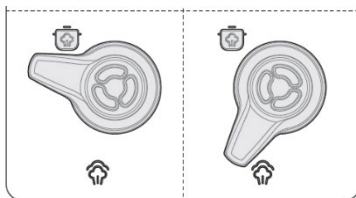

Уверете се, че поплавъчният клапан е паднал надолу преди работа с мултикукъра (преди нагряване поплавъчният клапан е спуснат надолу).

Обща работа

- Включете мултикукъра. Ако бутоните не работят, се уверете, че капакът е затворен правилно. Ако капакът не е затворен правилно, бутоните няма да работят.
- След готвене мултикукърът може да влезе автоматично в режим на поддържане на топлината. В този случай индикаторът ще извежда "00:00(0 min), 00:01(1 min), 00:02(2 min)..."

Съвети:

- Когато мултикукърът работи, е нормално да издава клопач звук. Това не е причина за притеснение.
- Когато готвите малко количество храна, вътрешният съд може да се повдигне, когато отворите горния капак. В този случай разклатете леко капака, за да падне вътрешният съд обратно в корпуса на уреда и след това свалете капака.

Безопасно отваряне на горния капак

- Изключете захранването или извадете щепсела от контакта.
- Изпускане на парата
А: Бързо отваряне на капака (за нетечни храни)
Завъртете изпускателния клапан в изпускателна позиция, като натиснете бутона за освобождаване на парата, докато поплавъчният клапан падне надолу.
В: Стандартно отваряне на капака
Оставете електрическият мултикукър да се охлади по естествен път, докато поплавъчният клапан падне надолу.
- Отваряне на горния капак
Завъртете горния капак с лявата си ръка в посока, обратна на часовниковата стрелка, докато достигне в отворено положение. След това вдигнете горния капак с дясната ръка, за да го отворите.
Не отваряйте капака, преди налягането в съда да е напълно освободено. Не отваряйте капака със сила, ако се отваря трудно.
Не дърпайте изпускателния клапан, когато го въртите.
След като сте готвили течни храни (каша или супа), не въртете изпускателния клапан и не натискайте бутона за освобождаване на парата. Изключете захранването, оставете мултикукъра да се охлади по естествен път, докато поплавъкът падне, и след това отворете капака.

Бутони и функции



Упътвания за работа

Функция	Упътвания за работа
Cancel (Отмяна)	<ul style="list-style-type: none"> Натиснете бутона „Cancel“, за да отмените текущото работно състояние и да се върнете в режим на готовност
Keep Warm (Поддържане на топлината)	<ul style="list-style-type: none"> В състояние на готовност натиснете бутона „Keep Warm“, за да стартирате функцията за поддържане на топлината. Светлинният индикатор „Keep Warm“ свети и цифровият екран показва времето на работа.
Start (Старт)	<ul style="list-style-type: none"> Стартиране на готвене или отлагане.
Delay (Отложен старт)	<ul style="list-style-type: none"> Отлагане на готвенето: Преди стартиране на програмата натиснете бутона „Delay“. На екрана се извежда предварително зададеното време за начало на готвенето. Натиснете бутон „+“ или „-“, за да регулирате времето на отложен старт. Натиснете бутона „Start“, уредът започва обратно броене до отложения старт. Когато обратното броене изтече, програмата стартира. Бележка: За функциите Sauté (Сотиране) и Keep Warm (Поддържане на топлината) не може да се зададе отложен старт.

<p>Pressure Cook (Готвене под налягане), Stew/Meat (Задушено/Месо), Beans/Chili (Боб/Чили), Soup (Супа), Rice (Ориз), Steam (Пара)</p>	<ul style="list-style-type: none"> • В режим на готовност натиснете бутона със съответната функция. Светлинният индикатор светва и цифровият екран показва времето на готвене под налягане по подразбиране. Натиснете бутон „+“ или „-“, за да регулирате времето на готвене под налягане. Натиснете бутона „Start“, за да влезете в режим на готвене. Цифровият екран започва обратно броене веднага щом налягането се повиши до работното налягане. Когато работата приключи, уредът влиза в режим на поддържане на топлината.
<p>Slow Cook (Бавно готвене)</p>	<ul style="list-style-type: none"> • В режим на готовност натиснете бутона със съответната функция. Светлинният индикатор светва и цифровият екран показва времето за работа по подразбиране. Натиснете бутон „+“ или „-“, за да регулирате времето за работа. Натиснете бутона „Start“, за да влезете в режим на готвене. Цифровият екран започва обратно броене и уредът влиза в режим на поддържане на топлината, когато приключи работа.
<p>Sauté (Сотиране)</p>	<ul style="list-style-type: none"> • В режим на готовност натиснете бутона „Sauté“. Светлинният индикатор светва и цифровият екран показва времето за работа по подразбиране. Натиснете бутон „+“ или „-“, за да регулирате времето за работа. Натиснете бутона „Start“, за да влезете в режим на готвене. Започва обратно броене и уредът влиза в режим на готовност, когато приключи работа.
<p>Porridge (Каша)/ Beef (Говеждо)/ Mixed Rice (Смесен ориз)/ Poultry (Пилешко)</p>	<ul style="list-style-type: none"> • В режим на готовност натиснете бутона „Pressure Cook“. Светлинният индикатор светва и цифровият екран показва времето на готвене под налягане по подразбиране. Натиснете бутон „+“ или „-“, за да регулирате времето на готвене под налягане спрямо препоръчителното време. Натиснете бутона „Start“, за да влезете в режим на готвене. Цифровият екран започва обратно броене веднага щом налягането се повиши до работното налягане. Когато работата приключи, уредът влиза в режим на поддържане на топлината.

Ежедневна проверка и поддръжка

За безопасна употреба и по-дълъг експлоатационен срок проверявайте и поддържайте внимателно продукта.

Ако възникне следното	Решение
<ul style="list-style-type: none"> Захранващият кабел и щепселът са разтегнати, деформирани, повредени или цветът им е променен. Част от захранващия кабел или щепсела е погореща. Захранващият кабел е гъвкав и захранването прекъсва от време на време. Електрическият мултикукър се нагорещява прекомерно и генерира неприятна миризма. При подаване на електрозахранване уредът издава необичаен шум или вибрации. 	Спрете употребата и дайте уреда за ремонт в оторизиран сервизен център.
<ul style="list-style-type: none"> Върху кабела или контакта има прах или замърсяване. 	Отстранете праха или замърсяването.

Мерки за безопасност

За да предотвратите физическо нараняване или имуществени щети, спазвайте следните мерки за безопасност:

Значения на обозначенията:

 Означава „Забранени“ действия	 Обща забрана	 Разглюбяването е забранено	 Боравенето с мокри ръце е забранено
	 Допирът е забранен	 Пръскането с вода е забранено	
 Означава „Задължителни“ действия	 Предприемете необходимите действия	 Изключете щепсела от контакта	

Има две нива на опасност вследствие на неправилна употреба, ако се пренебрегнат следните предупреждения.



ПРЕДУПРЕЖДЕНИЕ

Неспазването на предупрежденията може да доведе до смърт или сериозно нараняване.



ВНИМАНИЕ

Неспазването на предпазните мерки може да доведе до нараняване или имуществени щети.

⚠ ПРЕДУПРЕЖДЕНИЕ

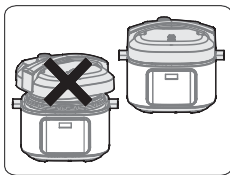

Използването на друг горен капак е строго забранено.

- Използването на неоригинален горен капак за нагряване е строго забранено. Използването на неоригинален горен капак по време на включване не е разрешено, тъй като може да причини токов удар или опасност.

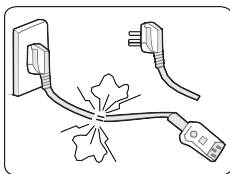

Спрете да използвате уреда, ако захранващият кабел е повреден.

- Заменете повредения захранващ кабел със специален мек кабел или със специален комплект, закупен от производителя или оторизиран сервиз.

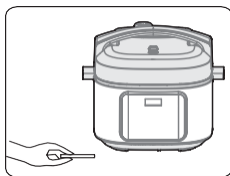

Не пъхайте чужди предмети

- Пъхането на метални стружки, игли или други чужди предмети в отворите на уреда е строго забранено, тъй като може да доведе до токов удар или необичайно движение.

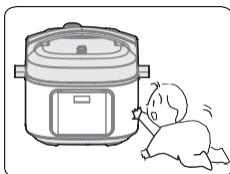

Поставете уреда на място, недостъпно за деца

- Поставете уреда на място, недостъпно за деца, за да избегнете токов удар и изгаряне.

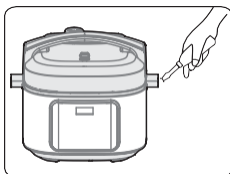

Модифицирането на уреда е забранено

- Модифицирането или ремонтът от непрофесионалисти е строго забранено.
- Неспазването на тази забрана може да доведе до пожар или токов удар.
- Ремонтът или смяната на части трябва да се извършва от оторизиран сервиз.

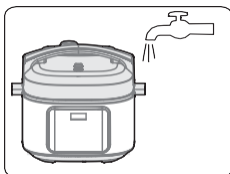

Продуктите не трябва да се потапят във или пръскат с вода.

- В противен случай това може да доведе до токов удар или късо съединение.



Предупреждения относено отварянето на горния капак

- Когато електрическият мултикукър не работи, в съда няма налягане и поплавъчният клапан е в позиция надолу.
- Когато електрическият мултикукър работи, налягането в него се покачва и поплавъчният клапан се повдига; не отваряйте капака със сила, преди налягането да е напълно освободено;
- Ако капакът се отваря трудно, не го отваряйте със сила, тъй като това може да причини изгаряне или физическо нараняване.

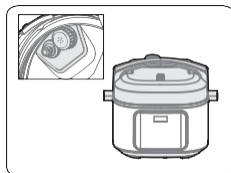

Периодични проверки

- Периодично проверявайте антиблокиращия механизъм и основата на изпускателния клапан, за да се уверите, че не са блокирани;
- Не покривайте изпускателния клапан с тежки предмети и не го заменяйте с друга част.



ВНИМАНИЕ

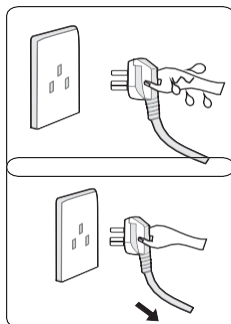

Никога не изключвайте уреда с мокри ръце.

- Това може да доведе до токов удар.



За да изключите захранващия кабел от контакта, го хванете здраво с пръсти.

- За да изключите захранващия кабел от контакта, хванете щелсела с пръсти;
- Не дърпайте захранващия кабел, тъй като това ще го повреди и ще предизвика токов удар или късо съединение.

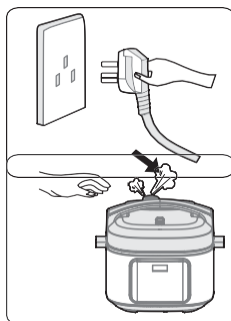

Изключете уреда от контакта, когато няма да го използвате

- В противен случай това може да доведе до теч, пожар или повреда.



По време на работа не поставяйте ръцете си близо до зоната за изпускане на пара.

- По време на готвене не поставяйте ръцете си близо до зоната за изпускане на пара, за да избегнете изгаряния.
- По време на готвене не покривайте отвора с кърпа или друг предмет.

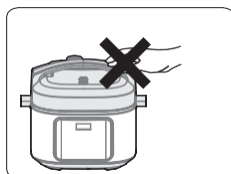

Не докосвайте горния капак, докато уредът работи

- Когато уредът работи, горният капак се нагорещява. Не го докосвайте, тъй като може да се изгорите.

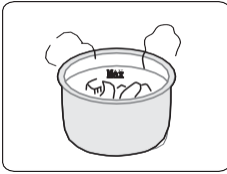

Общото количество храна и вода не трябва да надвишава обозначението Мах.

- Общото количество храна и вода не трябва да надвишава обозначението Мах; в противен случай храната може да не се сготви или да възникне неизправност.

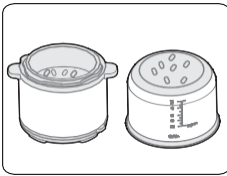

Не използвайте съд, различен от предназначения за целта

- Ако на дъното на съда или върху повърхността на нагревателната плоча има чужди предмети, отстранете ги преди употреба на уреда.
- В противен случай това може да доведе до прекомерно нагряване, неправилно функциониране и т.н.

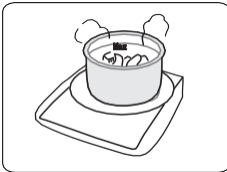

Не поставяйте вътрешния съд в друг уред за нагряване

- В противен случай това може да доведе до деформация или неизправност.
- Използвайте предназначения за целта вътрешен съд.

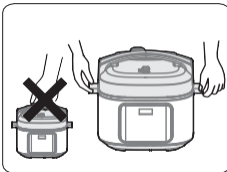

Когато местите уреда, хванете дръжките на корпуса

- Когато местите уреда, не хващайте директно дръжката на горния капак, за да предотвратите падането му.



Не използвайте уреда на следните места

- Не използвайте върху нестабилни повърхности.
- Не използвайте в близост до вода или огън.
- Не използвайте в близост до стени или мебели.
- Не използвайте на места, изложени на пряка слънчева светлина и пръски от мазнина.
- Не се приближавайте до уреда, за да избегнете пожар.



Почистване след употреба

- Почиствайте уреда след всяка употреба.

- Преди почистване и поддръжка изключете уреда от електрическата мрежа и го оставете да се охлади напълно.
- Свалете горния капак и вътрешния съд, почистете първо с почистващ препарат, след това изплакнете добре с вода и подсушете с мека кърпа.
- Почистете вътрешната страна на горния капак с вода. Уплътнителният пръстен, антиблокиращият механизъм, основата на изпускателния клапан и поплавъчният клапан могат да се свалят за измиване. Поставете ги обратно правилно след измиването и след това подсушете вътрешната страна на капака с кърпа.
- Почистете корпуса на уреда с кърпа – не накисвайте и не потапяйте корпуса във вода и не пръскайте вода върху него.

Отстраняване на проблеми

Проблем	Причина	Решение
Горният капак се затваря трудно	• Уплътнителният пръстен не е монтиран правилно.	• Уверете се, че уплътнителният пръстен е поставен правилно.
	• Поплавъчният клапан притиска буталния прът.	• Натиснете леко буталния прът.
Горният капак се отваря трудно	• Поплавъчният клапан е в позиция нагоре.	• Натиснете леко поплавъчния клапан надолу с клечка.
	• Във вътрешността на уреда има налягане.	• Отворете капака, когато налягането е напълно освободено.
От горния капак излиза пара.	• Уплътнителният пръстен е монтиран неправилно.	• Монтирайте правилно уплътнителния пръстен.
	• По уплътнителния пръстен има остатъци от храна.	• Почистете уплътнителния пръстен.
	• Уплътнителният пръстен е повреден.	• Сменете уплътнителния пръстен.
	• Горният капак не е затворен правилно.	• Затворете горния капак правилно.
От поплавъчния клапан излиза пара.	• По уплътнението на поплавъчния клапан има остатъци от храна.	• Почистете уплътнението на поплавъчния клапан.
	• Уплътнението на поплавъчния клапан е износено.	• Сменете уплътнението на поплавъчния клапан.
Поплавъчният клапан не	• Във вътрешния съд има недостатъчно количество храна и вода.	• Добавете вода и храна съгласно рецептата.

изскача нагоре		· От капака или от поплавъчния клапан излиза пара.	· Обърнете се към сервиз за ремонт.
Парата излиза от изпускателния клапан без прекъсване.		· Изпускателният клапан не е в затворена позиция	· Завъртете изпускателния клапан в затворена позиция
		· Управлението на налягането не работи	· Обърнете се към сервизен център за ремонт
Индикаторът за захранването не светва.		· Лоша връзка на захранващия контакт	· Проверете електрическия контакт.
Всички индикатори мигат.	Екранът показва E1 /	· Неизправност на долния сензор. · Неизправност в превключването на налягането.	· Обърнете се към сервизен център за ремонт.
	Екранът показва E2		
	Екранът показва E8		
Оризът е полусварен или много твърд.		· Твърде малко вода.	· Добавете подходящо количество вода.
		· Капакът е отворен преждевременно.	След като цикълът на готвене приключи, оставете капака на място още 5 минути.
Оризът е преварен.		· Твърде много вода.	· Намалете водата по съответен начин.

ОКОЛНА СРЕДА

След изтичане на жизнения цикъл на уреда, не го изхвърляйте заедно с общия домакински отпадък. Предайте уреда в оторизиран център за рециклиране. По този начин ще помогнете за опазване на околната среда.

ГАРАНЦИЯ И СЕРВИЗ

За повече информация или в случай на проблеми, моля, свържете се с Кол-центъра на Gorenje във вашата държава (телефонните номера са изброени в листа с международната гаранция). Ако във вашата държава няма такъв център, моля, свържете се с местното представителство на Gorenje или с отдела на Gorenje за малки домакински уреди. Само за лична употреба!

GORENJE

ВИ ПОЖЕЛАВА ПРИЯТНО ПОЛЗВАНЕ НА ВАШИЯ УРЕД.

Запазваме си правото да правим промени.

Важливі інструкції з безпеки

Перед використанням приладу уважно прочитайте інструкції з експлуатації.

1. Прочитайте всі інструкції.
2. Не використовуйте прилад поза приміщеннями.
3. Цей прилад не призначений для використання особами із обмеженими фізичними, сенсорними або розумовими можливостями чи без належних знань і досвіду, окрім випадків, коли вони перебувають під наглядом або отримали інструкції щодо користування приладом від осіб, відповідальних за їхню безпеку.
4. Прилад не призначений для використання дітьми. Тримайте прилад і шнур живлення в місцях, недоступних для дітей.
5. Стежте, щоб діти не гралися з приладом.
6. Цей прилад призначений для використання в побутових і подібних умовах, зокрема:
 7. У кухонних зонах магазинів, офісів й інших робочих середовищ.
 8. У фермерських господарствах.
 9. Клієнтами в готелях, мотелях й інших житлових приміщеннях, а також У готелях типу «ночівля + сніданок».
10. Забороняється занурювати прилад або його частини у воду чи інші рідини.
11. Регулярно перевіряйте регулятори тиску, які дозволяють парі виходити, щоб переконатися, що вони не заблоковані.
12. Не відкривайте камеру під тиском, доки тиск достатньою мірою не знизиться.
13. Не торкайтеся поверхні нагрівального елемента, оскільки після використання вона деякий час залишається гарячою.
14. Попередження. Не допускайте проливання рідин на штепсельний рознім.
15. Попередження. Неналежне використання приладу може призвести до травм.
16. Не ставте скороварку в розігріту духову шафу.
17. Поводьтеся зі скороваркою з особливою обережністю. Не торкайтеся гарячих поверхонь. Використовуйте відповідні ручки або регулятори. За необхідності використовуйте захисні рукавички чи інше приладдя для додаткової безпеки й захисту.
18. Не підпускайте дітей до скороварки під час її використання.
19. Використовуйте прилад тільки за призначенням.
20. Приготування в цьому приладі здійснюється під тиском. Неправильне використання скороварки може призвести до опіків. Перед нагріванням

- переконайтеся, що скороварка належним чином зачинена, див. «Інструкції з експлуатації».
21. Не прикладайте надмірних зусиль, щоб відкрити скороварку. Не відкривайте прилад до повного скидання внутрішнього тиску. Див. «Інструкції з експлуатації».
 22. Ніколи не використовуйте скороварку без додавання води або їжі. Це може призвести до її пошкодження.
 23. Використовуйте призначене джерело(-а) нагрівання відповідно до наданих інструкцій.
 24. Під час приготування м'яса зі шкірою (наприклад, яловичого язика), яке може розширюватися під тиском, не проколюйте його, оскільки це може призвести до опіків.
 25. Готуючи страви з тіста, перш ніж відкривати кришку обережно струсіть скороварку, щоб продукти не розбризкувалися назовні.
 26. Перед кожним використанням приладу перевіряйте, щоб клапани були вільні від будь-яких перешкод. Див. «Інструкції з експлуатації».
 27. **ЗБЕРЕЖІТЬ ЦІ ІНСТРУКЦІЇ ДЛЯ ПОДАЛЬШОГО ВИКОРИСТАННЯ.**
 28. Перед очищенням, технічним обслуговуванням або переміщенням вимкніть і від'єднайте прилад від електромережі. Крім того, завжди вимикайте й від'єднайте прилад від електромережі, якщо він не використовується.
 29. Не заповнюйте скороварку більше ніж на 2/3 її об'єму. Готуючи продукти, які розширюються під час приготування, наприклад, рис або сушені овочі, не заповнюйте скороварку більш ніж наполовину.
 30. Не використовуйте скороварку в режимі роботи під тиском для смаження у фритюрі або обсмажування страв.
 31. У разі пошкодження шнура живлення, щоб уникнути небезпеки, його заміну повинен виконувати виробник, представник виробника з технічного обслуговування або кваліфіковані фахівці.
 32. Цей прилад не призначений для роботи із зовнішніми таймерами або окремою системою дистанційного керування.
 33. Не втручайтеся в роботу захисних систем приладу, окрім необхідних операцій із технічного обслуговування, наведених в Інструкції з експлуатації.
 34. Використовуйте лише запасні частини виробника для відповідної моделі приладу. Зокрема, використовуйте сумісні корпус і кришку одного виробника.
 35. Будь-який ремонт слід доручати тільки авторизованим представникам із технічного обслуговування.

36. Ніколи не використовуйте скороварку без додавання води. Це може призвести до її пошкодження.
37. Під час приготування м'яса зі шкірою (наприклад, яловичого язика), яке може розширюватися під тиском, не проколюйте його, оскільки це може призвести до опіків.

Цей прилад марковано відповідно до Європейської директиви 2012/19/ЄС про відходи електричного та електронного обладнання (WEEE). Ця директива встановлює вимоги щодо збору й поводження з відходами електричного та електронного обладнання на території Європейського Союзу.

Технічні характеристики

Модель виробу	GMC6SBK
Місткість	5,7 л
Параметри джерела живлення	220-240 В ~ 50/60 Гц
Номінальна потужність	1000 Вт
Робочий тиск	70 кПа
Температура підтримання тепла	60 °С ~ 80 °С

Загальний опис

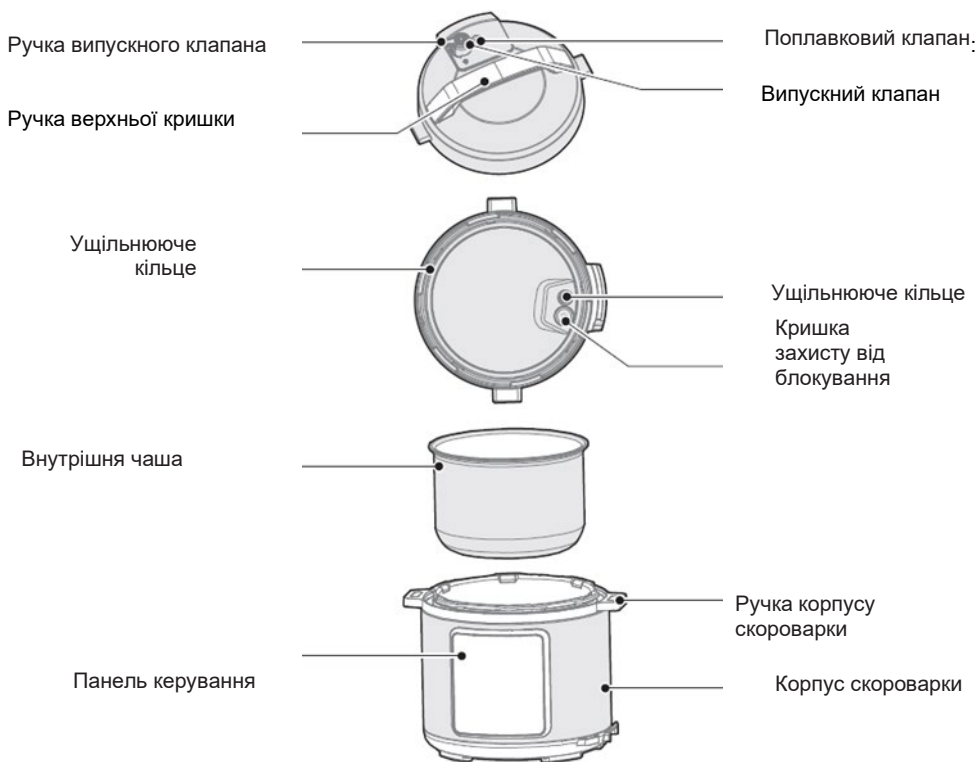

Приладдя

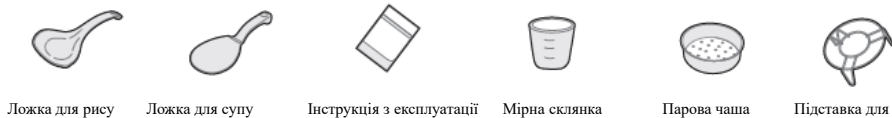

Керівництво зі швидкого старту

- Під час переміщення приладу використовуйте ручки на корпусі;
- Для видалення води з кришки корпусу, використовуйте тканину.
- Випускний клапан: витягніть випускний клапан із кришки. Принаймні раз на місяць за допомогою щітки й тканини очищайте внутрішню частину випускного клапана, а також випускний клапан та поплавковий клапан на кришці.
- Ущільнююче кільце: видаліть масло й бруд з ущільнюючого кільця за допомогою м'якого засобу та щітки.
- Контейнер для води: після приготування залишки пари можуть накопичуватися у вигляді води в контейнері для води зовнішньої чаші. Щоб запобігти появі неприємних запахів, видаліть залишки води з контейнера й очистіть його за допомогою чистої тканини.

Розбирання й встановлення кришки захисту від блокування та ущільнюючого кільця

Розберіть і встановіть кришку захисту від блокування:

- Перед кожним використанням переконайтеся, що ущільнююче кільце й кришка захисту від блокування належним чином встановлені у верхній кришці.
- Після використання очистіть ущільнююче кільце й ділянку навколо кришки захисту від блокування, щоб запобігти заклиненню кришки, і тримайте їх в чистоті, щоб уникнути неприємних запахів.

Кришка захисту
від блокування



Щоб розібрати: витягніть вгору Щоб встановити: натисніть вниз

Розберіть і встановіть ущільнююче кільце:

- Не тягніть ущільнююче кільце, оскільки деформоване ущільнююче кільце може вплинути на якість ущільнення й підтримання тиску.
- Якщо ущільнююче кільце пошкоджено, не використовуйте його й замініть на нове кільце в авторизованому сервісному центрі.

Ущільнююче
кільце

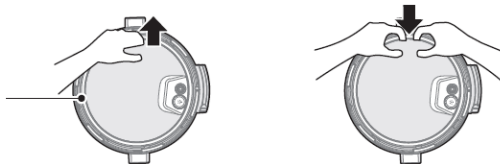

Щоб розібрати: витягніть вгору Щоб встановити: натисніть вниз

Використання й обслуговування внутрішньої чаші

- Не спорожнюйте внутрішню чашу.
Це може призвести до пожовтіння й забарвлення або деформації дна, якщо залишити її порожньою протягом тривалого часу.
- Не використовуйте чашу для зберігання кислот, лугів і консервованих продуктів протягом тривалого часу.
Хоча внутрішня чаша має відмінні антикорозійні властивості, тривале заповнення чаші може певною мірою призвести до її корозії. Рекомендується не перевищувати запропонований час функції підтримання температури (2 години).
- Тримайте чашу в чистоті, щоб максимально продовжити термін її служби.
Не занурюйте чашу у воду на тривалий час.
Очищайте внутрішню чашу за допомогою мила, м'якого миючого засобу або теплої води, щоб видалити пил, масло й бруд.
- Не використовуйте металевий черпак або інше тверде приладдя, оскільки воно може пошкодити внутрішню поверхню чаші.

Підготовка до приготування

- Правильний порядок відкриття кришки.
Візьміться за ручку верхньої кришки й поверніть її проти годинникової стрілки приблизно на 30°, поки кришку не буде розблоковано. Підніміть верхню кришку.

Кришку розблоковано

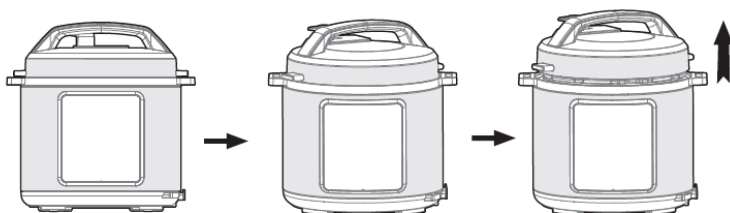
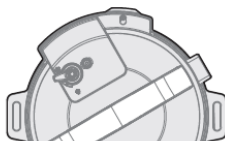

- Переконайтеся, що деталі й аксесуари кришки встановлені правильно.
Перевірте, чи немає перешкод у поплавковому клапані й випускному клапані; переконайтеся, що ущільнююче кільце та кришка захисту від блокування належним чином встановлені у верхній кришці.
- Вийміть внутрішню чашу й додайте в неї продукти та воду.

Переконайтеся, що загальна кількість продуктів і води не перевищує позначку MAX (МАКС.), нанесену на внутрішню поверхню чаші (корисний об'єм становить 2/3 від загального об'єму).



Корисний об'єм

- Вставте внутрішню чашу в скороварку.
Протріть зовнішню поверхню внутрішньої чаші, переконавшись, що на внутрішній поверхні електричної скороварки немає сторонніх предметів або води.
Поверніть внутрішню чашу ліворуч і праворуч, щоб забезпечити належний контакт із нагрівальною пластиною.

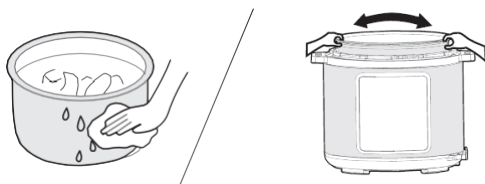

- Надійно закрийте верхню кришку, попередньо переконавшись, що ущільнююче кільце встановлено належним чином. Візьміться за ручку верхньої кришки й встановіть її у положення Cover Unlocked (Кришку розблоковано). Помістіть верхню кришку горизонтально на корпус скороварки й поверніть верхню кришку за годинниковою стрілкою приблизно на 30° у положення блокування Cover Locked (Кришку заблоковано).

Кришку заблоковано

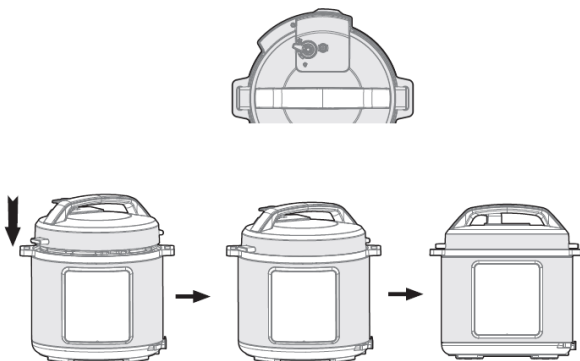

- Правильно встановіть випускний клапан.
Під час роботи поверніть випускний клапан у положення ущільнення. У цьому положенні електрична скороварка працюватиме в герметичному режимі.

Щоб вручну випустити пару, поверніть ручку випускного клапана в положення випуску. Електрична скороварка перейде в режим випуску пари. Під час випуску пари забороняється підносити руки або обличчя до отвору відведення пари.

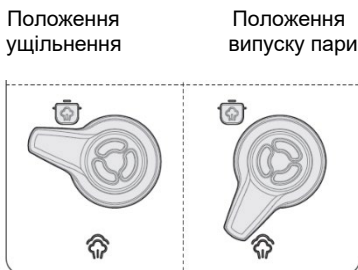

Перед експлуатацією скороварки переконайтеся, що поплавковий клапан опустився вниз (перед нагріванням він знаходиться вгору).

Загальна інформація з експлуатації

- Увімкніть скороварку. Якщо кнопки неактивні, переконайтеся, що верхня кришка закрита належним чином. Якщо верхня кришка закрита неправильно, кнопки будуть неактивними.
- Після приготування скороварка може автоматично перейти в режим підтримки температури. У цьому випадку на індикаторі відобразиться значення "00:00(0 min), 00:01(1 min), 00:02(2 min)..."

Поради:

- Клацаючий звук під час роботи скороварки є нормальним явищем і не є причиною для занепокоєння.
- У разі приготування невеликої кількості продуктів внутрішня чаша може підніматися під час відкриття верхньої кришки. У цьому випадку слід акуратно струсити верхню кришку, щоб спустити внутрішню чашу назад у корпус скороварки, а потім зняти верхню кришку.

Безпечне відкриття верхньої кришки

- Від'єднайте штепсель шнура живлення від електромережі або вимкніть вимикач електроживлення
- Спосіб випуску (пари)
А: Швидке відкриття верхньої кришки (нерідкі продукти)
Поверніть випускний клапан в положення випуску, натискаючи кнопку випуску пари, доки поплавковий клапан не опуститься.
В: Звичайне відкриття верхньої кришки
Дочекайтеся поки електрична скороварка охолоне й поплавковий клапан опуститься вниз.
- Відкриття верхньої кришки
Поверніть верхню кришку проти годинникової стрілки лівою рукою до повністю відкритого положення. Потім підніміть верхню кришку правою рукою, щоб відкрити. Не відкривайте верхню кришку, поки тиск у чаші не спаде повністю. Не докладайте зусиль, щоб відкрити верхню кришку, якщо її важко відкрити. Не витягуйте випускний клапан, повертаючи його.

Після приготування рідких страв (каш і супів) не повертайте випускний клапан та не натискайте кнопку випуску пари. Перш ніж відкрити верхню кришку, відключіть подачу живлення, щоб чаша охолола, після чого поплавков опуститься вниз.

Панель керування



Практичне керівництво

Функціональний режим	Посібник з експлуатації
Скасувати (Cancel)	<ul style="list-style-type: none"> Щоб скасувати поточний робочий режим і повернутися в режим очікування, натисніть кнопку «Скасувати».
Підігрівання (Keep Warm)	<ul style="list-style-type: none"> Щоб увімкнути підігрівання, натисніть кнопку «Підігрівання» в режимі очікування. Засвітиться індикатор «Підігрівання», а на цифровому екрані відобразиться час роботи.
Пуск (Start)	<ul style="list-style-type: none"> Готування або затримка.

<p>Затримка (Delay)</p>	<ul style="list-style-type: none"> • Відкладений режим готування: Натисніть кнопку «Затримка» перед запуском програми. На екрані з'явиться запрограмований час початку роботи. Щоб змінити час затримки, натискайте кнопки «+» або «-». Натисніть кнопку «Пуск», після чого прилад почне зворотний відлік часу до початку роботи. Коли час спливе, програма запуститься автоматично. • Примітка: Пасерування, В режимі «Підігрівання» увімкнення затримки не передбачене.
<p>Скороварка, Тушкування/ М'ясо, Квасоля/Чили , Суп, Рис, Пароварка (Pressure Cook, Stew/Meat, Beans/Chili, Soup, Rice, Steam)</p>	<ul style="list-style-type: none"> • У режимі очікування натисніть функціональну кнопку, увімкнеться індикатор, а на цифровому екрані відобразиться час роботи скороварки за замовчуванням. Щоб відрегулювати час роботи скороварки, натискайте кнопки «+» або «-». Щоб розпочати процес приготування, натисніть кнопку «Пуск». Як тільки тиск підніметься до робочого, на цифровому екрані запуститься зворотний відлік. Після завершення програми прилад переходить у режим підігрівання.
<p>Повільне приготування (Slow Cook)</p>	<ul style="list-style-type: none"> • У режимі очікування натисніть функціональну кнопку, увімкнеться індикатор, а на цифровому екрані відобразиться час роботи за замовчуванням. Щоб відрегулювати час роботи, натискайте кнопки «+» або «-». Щоб розпочати процес приготування, натисніть кнопку «Пуск». На цифровому екрані почнеться зворотний відлік часу, а після виконання програми пристрій перейде в режим підігрівання.
<p>Пасерування (Sauté)</p>	<ul style="list-style-type: none"> • У режимі очікування натисніть кнопку «Пасерування», увімкнеться індикатор, а на цифровому екрані відобразиться час роботи за замовчуванням. Щоб відрегулювати час роботи, натискайте кнопки «+» або «-». Щоб розпочати процес приготування, натисніть кнопку «Пуск». Починається зворотний відлік, а після виконання програми прилад переходить у режим очікування.
<p>Каша/ Яловичи на/ Суміш рису/ Птиця (Porridge/ Beef/ Mixed Rice/ Poultry)</p>	<ul style="list-style-type: none"> • У режимі очікування натисніть кнопку «Скороварка», увімкнеться індикатор, а на цифровому екрані відобразиться час роботи скороварки за замовчуванням. Щоб відрегулювати час роботи скороварки відповідно до інструкції, натискайте кнопки «+» або «-». Щоб розпочати процес приготування, натисніть кнопку «Пуск». Як тільки тиск підніметься до робочого, на цифровому екрані запуститься зворотний відлік. Після завершення програми прилад переходить у режим підігрівання.

Щоденна перевірка й обслуговування

Для безпечного використання й тривалого терміну служби слід перевіряти та дбайливо доглядати за виробом

Можлива несправність	Спосіб усунення
<ul style="list-style-type: none"> Шнур живлення й штепсель витягнуто, деформовано, пошкоджено або змінився їх колір. Сильно нагрівається частина шнура живлення й штепселя. Шнур живлення є гнучким, а живлення переривчастим. Електрична скороварка сильно нагрівається й видає неприємний запах. Під час подачі живлення виникає сторонній шум або вібрація. 	Припиніть використання пристрою й віддайте його в авторизований сервісний центр для ремонту.
<ul style="list-style-type: none"> Пил чи бруд на штепселі або розетці. 	Видаліть пил чи бруд.

Правила техніки безпеки

Щоб запобігти травмуванню й пошкодженню майна, дотримуйтеся наступних правил техніки безпеки.

Значення маркування:

 Означає «Заборонені» дії	 Заборонено взагалі	 Заборонено розбирати	 Заборонено торкатися вологими руками
	 Заборонено торкатися	 Заборонено розбризування води	
 Означає «обов'язкові» дії	 Вжити необхідних заходів	 Вийняти штепсель живлення	

Існує два рівні небезпеки, пов'язані з неправильним використанням у разі ігнорування наступних попереджень.



ПОПЕРЕДЖЕННЯ

Недотримання інструкцій може призвести до смерті або серйозних травм.



УВАГА!

Недотримання інструкцій може призвести до травм або пошкодження майна.

⚠ ПОПЕРЕДЖЕННЯ

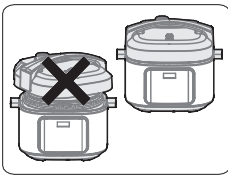

Суворо забороняється використовувати будь-яку іншу верхню кришку

- Використання для нагрівання будь-якої іншої верхньої кришки, крім оригінальної, суворо забороняється. Під час увімкнення забороняється використовувати неоригінальну верхню кришку, оскільки це може призвести до ураження електричним струмом або загрози безпеці.

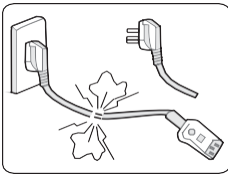

У разі пошкодження шнура живлення необхідно припинити використання приладу

- Замініть пошкоджений шнур живлення спеціальним м'яким шнуром або спеціальним комплектом, який можна придбати у виробника або в авторизованому сервісному центрі.

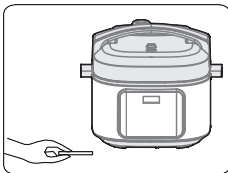

Забороняється вставляти в прилад сторонні предмети

- Суворо забороняється вставляти в щілину металеві обрізки, голки або інші сторонні предмети, оскільки це може призвести до ураження електричним струмом або пошкодження пристрою.

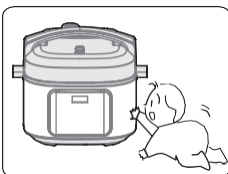

Прилад слід розміщувати в недоступному для дітей місці

- Щоб уникнути ураження електричним струмом й опіків прилад слід розміщувати в недоступному для дітей місці.



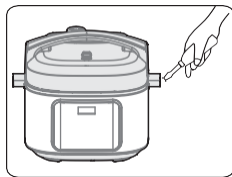

Будь-які модифікації цього приладу забороняються

- Модифікація або ремонт приладу непрофесіоналами суворо заборонені,
- оскільки можуть призвести до виникнення пожежі або ураження електричним струмом.
- Ремонт або заміну деталей слід проводити в спеціалізованому сервісному центрі.

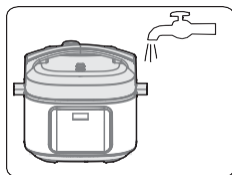

Забороняється занурювати виріб у воду або іншу рідину, а також розбризкувати на виріб воду

- Це може призвести до ураження електричним струмом і короткого замикання.



Попередження щодо відкриття верхньої кришки

- Коли електрична скороварка не використовується всередині немає тиску й поплавковий клапан знаходиться знизу;
- Коли електрична скороварка працює, тиск всередині підвищується й поплавковий клапан піднімається, тому не прикладайте зусиль, щоб відкрити верхню кришку, поки тиск не спаде повністю;
- Не докладайте зусиль, щоб відкрити верхню кришку, якщо вона важко піддається, оскільки це може призвести до опіків або травм.

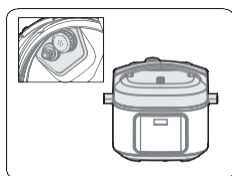

Періодичні перевірки

- Обов'язково періодично перевіряйте кришку захисту від блокування й серцевину випускного клапана, щоб переконатися, що вони не заблоковані;
- Не закривайте випускний клапан важкими предметами й не замінійте його будь-яким іншим предметом.



УВАГА!

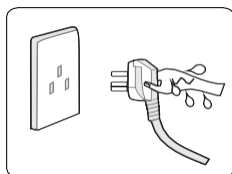

Ніколи не від'єднуйте шнур живлення вологими руками

- Це може призвести до ураження електричним струмом.

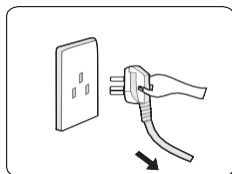

Штепсель слід витягувати, стиснувши його пальцями

- Витягуючи штепсель, стискайте його пальцями;



- Не тягніть за шнур живлення, оскільки це може пошкодити шнур і призвести до ураження електричним струмом або короткого замикання.

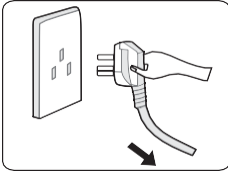

Від'єднуйте прилад від мережі живлення, якщо він не використовується

- Інакше це може призвести до витоку, пожежі або поломки.



Під час роботи ніколи не наближайте руки до випускного отвору.

- Щоб уникнути опіків, під час роботи ніколи не наближайте руки до випускного отвору.
- Під час приготування не закривайте випускний отвір тканиною або іншими предметами.

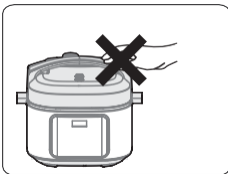

Не торкайтеся верхньої кришки під час роботи скороварки

- Під час роботи скороварки верхня кришка нагрівається, тому, щоб уникнути опіків, не торкайтеся верхньої кришки під час її роботи.

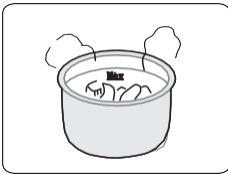

Загальна кількість продуктів і води не повинна перевищувати позначку Max (Макс.)

- Загальна кількість продуктів і води не повинна перевищувати позначку Max (Макс.) інакше страва може приготуватися нерівномірно або може виникнути несправність.

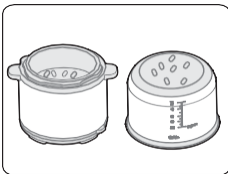

Не використовуйте чашу, крім тої, що постачається з приладом

- Якщо на дні чаші й на нагрівальній пластині є сторонні речовини, видаліть їх перед використанням.
- Інакше це може призвести до перегріву, неправильної роботи тощо.



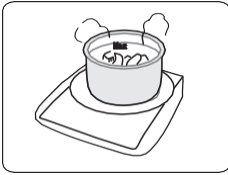

Не розміщуйте внутрішню чашу на будь-яких інших пристроях для нагрівання

- Це може призвести до її деформації або виходу з ладу.
- Використовуйте тільки внутрішню чашу, що постачається з цим приладом.

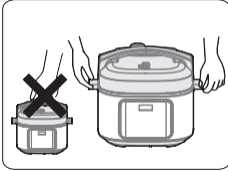

Під час переміщення скороварки використовуйте ручки на її корпусі

- Під час переміщення виробу не тримайте його безпосередньо за ручку верхньої кришки, щоб уникнути падіння кришки.



Уникайте розміщення приладу в наступних місцях

- Не використовуйте прилад на нестійких поверхнях.
- Не використовуйте прилад в місцях поблизу води або вогню.
- Не використовуйте прилад біля стін або меблів.
- Не використовуйте прилад в місцях, що піддаються впливу прямих сонячних променів і бризок олії.
- Не розташовуйте скороварку поруч із іншими предметами, щоб уникнути пожежі.



Очищення після використання

- Після кожного використання слід очистити прилад.
- Перед очищенням й обслуговуванням від'єднайте прилад від розетки та дайте йому охолонути.
- Зніміть верхню кришку й внутрішню чашу. Спочатку проведіть очищення за допомогою миючого засобу, потім добре ополосніть водою й витріть насухо м'якою тканиною.
- Очистіть внутрішню частину верхньої кришки водою. Ущільнююче кільце, кришку захисту від блокування, серцевину випускного клапана й поплавковий клапан можна зняти для промивання. Після промивання відразу правильно встановіть їх на місце, а потім протріть насухо тканиною внутрішню частину верхньої кришки.
- Протріть корпус скороварки тканиною. Не замочуйте корпус скороварки у воді й не розпилюйте на нього воду.

Усунення несправностей

Несправність	Причина	Спосіб усунення
Верхня кришка важко закривається	· Неправильно встановлено ущільнюоче кільце.	· Переконайтеся, що ущільнюоче кільце встановлено належним чином.
	· Поплавковий клапан затискається на штовхачі.	· Обережно натисніть штовхач.
Верхня кришка важко відкривається	· Поплавковий клапан знаходиться в піднятому положенні.	· Обережно натисніть на поплачковий клапан за допомогою дерев'яної палички.
	· Тиск всередині скороварки.	· Відкрийте кришку, коли тиск спаде повністю.
Верхня кришка пропускає пару	· Неправильно встановлено ущільнюоче кільце.	· Встановіть ущільнюоче кільце належним чином.
	· До ущільнюочого кільця прилипли залишки продуктів.	· Очистіть ущільнюоче кільце.
	· Ущільнюоче кільце пошкоджено.	· Замініть ущільнюоче кільце.
	· Верхня кришка закрита неправильно.	· Закрийте верхню кришку належним чином.
Поплавковий клапан пропускає пару.	· Залишки продуктів на ущільненні поплавкового клапана.	· Очистіть ущільнення поплавкового клапана.
	· Зношене ущільнення поплавкового клапана.	· Замініть ущільнення поплавкового клапана.
Поплавковий клапан не піднімається	· Недостатня кількість продуктів і води у внутрішній чаші.	· Додайте воду й продукти відповідно до рекомендованого рівня.
	· Верхня кришка або випускний клапан пропускає пару.	· Відправте прилад у сервісний центр для ремонту.
Steam comes out from exhaust valve non-stop.	· Exhaust valve not in sealing position	· Turn the exhaust valve to the sealing position

		· Pressure control fails	· Send to the service center · for repair
Power indicator doesn't light on.		· Power socket bad contact	· Please check the power socket
All indicators flas.	Display screen displays E1 / Display screen displays E2 Display screen displays E8	· Bottom sensor fault. · Pressure switch fault.	· Send to the service center for repair.
Rice half cooked or too hard.		· Too little water.	· Add water accordingly.
		· Lid opened prematurely.	· After cooking cycle completes, leave the lid on for 5 more minutes.
Rice too soft.		· Too much water.	· Reduce water accordingly.

ЗАХИСТ НАВКОЛИШНЬОГО СЕРЕДОВИЩА

Після завершення терміну служби не викидайте прилад з іншими побутовими відходами. Натомість віддайте його до авторизованої служби з утилізації. Це допоможе захистити навколишнє середовище.

ГАРАНТІЯ ТА РЕМОНТ

Щоб отримати додаткову інформацію, або в разі виникнення будь-яких проблем зверніться до центру підтримки споживачів Gorenje у вашій країні (номер телефону вказано в міжнародному гарантійному талоні). Якщо такого центру немає у вашій країні, зверніться до місцевого дилера Gorenje або до відділу з продажу дрібної побутової техніки Gorenje. Тільки для особистого користування!

GORENJE

БАЖАЄМО ІЗ ЗАДОВОЛЕННЯМ КОРИСТУВАТИСЯ ВАШИМ НОВИМ ПРИЛАДОМ.

Ми залишаємо за собою право на внесення будь-яких змін.

Dôležité bezpečnostné pokyny

Pred použitím tohto produktu si pozorne prečítajte používateľskú príručku.

1. Prečítajte si všetky pokyny.
2. Nepoužívajte ho vonku.
3. Toto zariadenie nesmú používať osoby so zníženými fyzickými, zmyslovými alebo mentálnymi schopnosťami alebo s nedostatočnými skúsenosťami a znalosťami, pokiaľ nebudú pod dozorom osoby zodpovednej za ich bezpečnosť alebo nebudú poučení o používaní zariadenia.
4. Spotrebič by nemali používať deti. Spotrebič a jeho kábel uchovávajte mimo dosahu detí.
5. Dozerajte na deti, aby sa so spotrebičom nehrali.
6. Spotrebič je určený na použitie v domácnosti alebo na podobných miestach, ako sú:
 7. Kuchynky pre zamestnancov v obchodoch, kanceláriách a iných pracovných prostrediach.
 8. Rodinné farmy.
 9. Ubytovacie jednotky pre hostí v hoteloch, motelloch a iných ubytovacích zariadeniach a zariadenia, ktoré ponúkajú nocľah s raňajkami.
10. Neponárajte žiadnu časť spotrebiča do vody alebo iných kvapalín.
11. Regulátory tlaku, ktoré umožňujú únik pary, by sa mali pravidelne kontrolovať, aby sa zaistilo, že nie sú zapchaté.
12. Tlakovú nádobu neotvárajte, pokiaľ tlak dostatočne neklesne.
13. Povrch ohrevného telesa je po použití vystavený zvyškovému teplu, nedotýkajte sa.
14. Varovanie: Zabráňte rozliatiu kvapaliny na konektor.
15. Varovanie: Nesprávne použitie môže potenciálne spôsobiť zranenie.
16. Tlakový hrniec nekladajte do vyhriatej rúry.
17. S tlakovým hrncom zaobchádzajte s maximálnou opatrnosťou. Nedotýkajte sa horúcich povrchov a vždy používajte dodané rukoväti a gombíky. V prípade potreby používajte vhodné ochranné pomôcky na zvýšenie bezpečnosti a ochrany.
18. Udržujte deti mimo dosahu tlakového hrnca, keď je v prevádzke.
19. Tlakový hrniec nepoužívajte na iný účel, než na ktorý je určený.

20. Tento spotrebič varí pod tlakom. Nesprávne použitie tlakového hrnca môže viesť k opareniu. Skôr ako tlakový hrniec zahrejete, uistite sa, že je správne uzavretý (pozri návod na použitie).
21. Nikdy tlakový hrniec neotvárajte násilím. Neotvárajte, pokiaľ sa vnútorný tlak úplne neuvoľní. Pozri návod na použitie.
22. Nikdy nepoužívajte tlakový hrniec bez prídania vody alebo jedla, pretože by to mohlo spôsobiť značné poškodenie.
23. Používajte určený zdroj tepla (zdroje) v súlade s dodanými pokynmi.
24. Pri varení mäsa s kožou (napr. volský jazyk), ktorá sa môže tlakom roztrhnúť, ju nikdy neprepichujte. Prepichnutie napuchnutej kože môže spôsobiť oparenie.
25. Pri príprave cestovitých pokrmov pred otvorením veka opatrne zatrasť varičom, aby ste zabránili náhlemu vysunutiu jedla.
26. Pred každým použitím sa uistite, že na ventiloch nie sú žiadne prekážky. Pozri návod na použitie.
27. USCHOVAJTE TIETO POKYNY NA BUDÚCE POUŽITIE.
28. Pred čistením, údržbou alebo premiestnením spotrebiča ho vypnite a odpojte od zásuvky. Okrem toho sa uistite, že je spotrebič vypnutý a vyťahnutý zo zásuvky, keď ho nepoužívate.
29. Nenapĺňajte hrniec na viac než 2/3 jeho kapacity. Pri varení potravín, ktoré sa počas varenia roztrhávajú, ako je ryža alebo dehydrovaná zelenina, nenapĺňajte hrniec na viac než polovicu jeho kapacity.
30. Nepoužívajte tlakový hrniec v jeho tlakovom režime na hlboké alebo jemné smaženie potravín.
31. V prípade poškodenia napájacieho kábla musí výmenu vykonať výrobca, jeho servisný zástupca alebo kvalifikovaní jednotlivci, aby sa predišlo akémukoľvek potenciálnemu nebezpečenstvu.
32. Spotrebič nie je určený na použitie s externým časovačom alebo samostatným systémom diaľkového ovládania.
33. Nemanipulujte so žiadnym z bezpečnostných systémov nad rámec pokynov na údržbu uvedených v návode na použitie.
34. Používajte iba náhradné diely od výrobcu pre príslušný model. Používajte najmä nádobu a veko od rovnakého výrobcu, ktoré sú označené ako kompatibilné.
35. Akékoľvek opravy musí vykonávať autorizovaný servis.
36. Nikdy nepoužívajte tlakový hrniec bez prídania vody, pretože by sa vážne poškodil.
37. Pri varení mäsa s kožou (napr. volský jazyk), ktorá sa môže tlakom roztrhnúť, ju nikdy neprepichujte. Prepichnutie napuchnutej kože môže spôsobiť oparenie.

Tento výrobok je označený v súlade s európskou smernicou 2012/19/EU o nakladaní s použitými elektrickými a elektronickými zariadeniami (Waste Electrical and Electronic Equipment - WEEE). Táto smernica stanoví jednotný európsky (EU) rámec pre spätný odber a recyklovanie použitých zariadení.

Špecifikácie

Model produktu	GMC6SBK
Kapacita	5,7L
Napájanie	220-240V~50/60Hz
Menovitý výkon	1000W
Pracovný tlak	70kPa
Teplota udržania tepla	60°C~ 80°C

Všeobecný popis

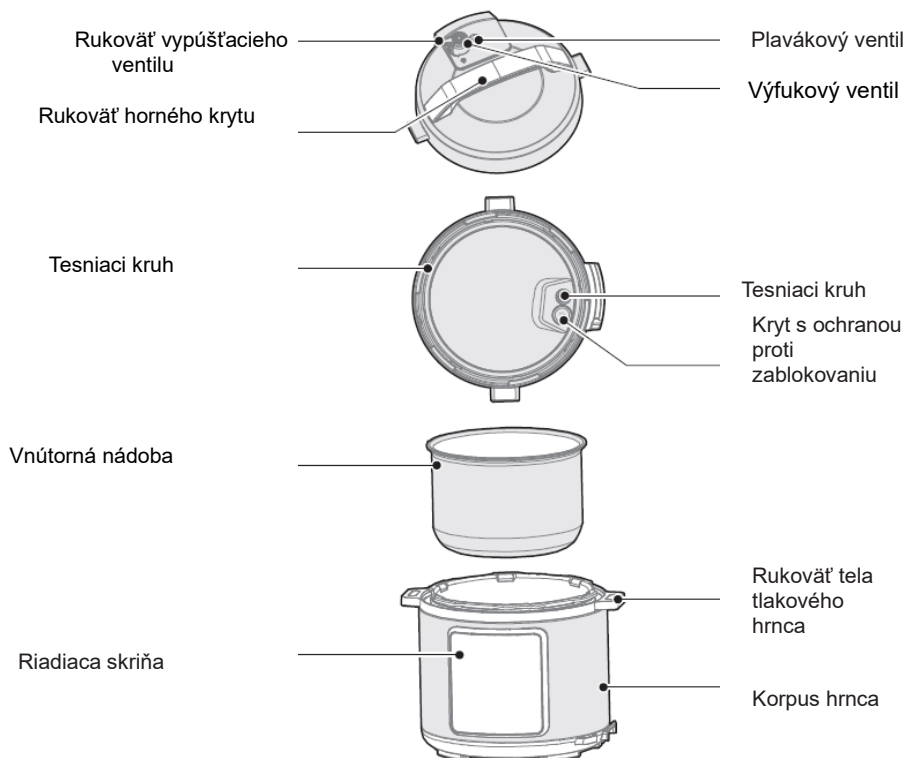

Príslušenstvo



Lýžica na ryžu



Polievková lyžica



Používateľská príručka



Odmerka



Parný kôš



Stojan na naparovanie

Stručná úvodná príručka

- Pri prenášaní spotrebiča používajte rukoväť na korpuse hrnca;
- Na odstránenie všetkej vody z krytu použite handričku.
- Vypúšťací ventil: Vytiahnite vypúšťací ventil z veka. Pomocou kefy a handričky najmenej raz mesačne vyčistite vnútrajšok výfukového ventilu, rovnako ako výfukový ventil a plavákový ventil na veku.
- Tesniaci kruh: Odstráňte olej a nečistoty z tesniaceho krúžku pomocou čistiaceho prostriedku a kefy.
- Nádržka na vodu: Po varení sa zvyšková para môže zhromažďovať vo vodnej nádržke vonkajšieho hrnca ako voda. Aby ste predišli nepríjemným pachom, očistite ho utrením čistou handričkou a odstráňte zvyšnú vodu.

Demontáž a inštalácia ochranného krytu a tesniaceho krúžku

Demontáž a inštalácia ochranného krytu:

- Pred každým použitím skontrolujte, či sú tesniaci krúžok a ochranný kryt správne nainštalované v hornom kryte.
- Po použití očistite tesniaci krúžok a oblasť okolo krytu odolného proti blokovaniu, aby ste zabránili vzpriecheniu krytu, udržiajte ho v čistote, aby ste predišli nepríjemným zápachom.

Kryt s ochranou proti zablokovaniu

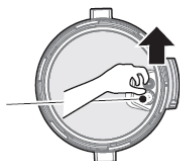

Demontáž: Vytiahnite ju smerom nahor Inštalácia: Zatlačte ho nadol a nainštalujte

Demontáž a inštalácia tesniaceho krúžku:

- Neťahajte za tesniaci krúžok, mohol by sa zdeformovať a zdeformovaný tesniaci krúžok by mohol ovplyvniť tesniaci a tlakový účinok.
- Ak je tesniaci krúžok poškodený, nepoužívajte ho a vymeňte ho v autorizovanom servisnom stredisku.

Tesniaci krúžok

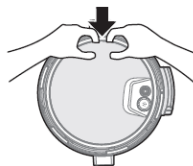
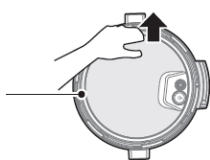

Demontáž: Vytiahnite ju smerom nahor Inštalácia: Zatlačte ho nadol a nainštalujte

Používanie a údržba vnútornej nádoby

- Nevyprázdňujte.
Ak ju necháte dlho prázdnu, môže to spôsobiť, že vnútorná nádoba zožltne a zašpiní sa alebo sa dno pokríví.
- Nepoužívajte ju na dlhodobé skladovanie kyslých, zásaditých a konzervovaných potravín. Hoci má vnútorná nádoba vynikajúce antikoročné vlastnosti, dlhodobé skladovanie môže do určitej miery viesť ku korózii. Odporúča sa, aby navrhovaný čas udržiavania v teple nepresiahol 2 hodiny.
- Udržujte ju v čistote, aby ste predĺžili jej životnosť.
Neponárajte ju na dlho do vody.
Vyčistite vnútornú nádobu mydlom, jemným čistiacim prostriedkom alebo teplou vodou, aby ste odstránili prach, olej a nečistoty.
- Nepoužívajte kovovú naberačku alebo iný tvrdý nástroj, pretože by došlo k poškodeniu vnútorného povrchu nádoby.

Príprava na varenie

- Ako správne otvoriť horný kryt.
Uchopte rukoväť horného krytu a otočte ju proti smeru hodinových ručičiek asi o 30°, pokým sa kryt neuvolní, potom zdvíhnite horný kryt.

Kryt odomknutý

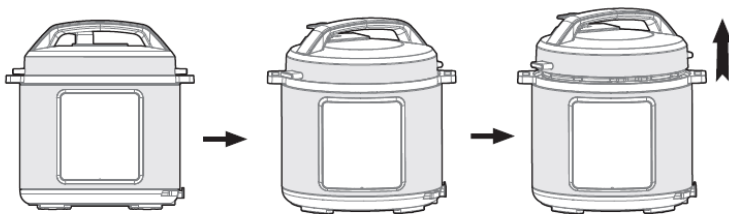
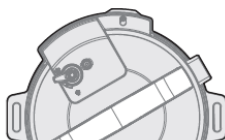

- Uistite sa, že diely krytu a príslušenstvo sú správne nainštalované.
Skontrolujte, či vo ventile plaváka a výfukovom ventile nie sú nejaké prekážky; overte, že tesniaci krúžok a ochranný kryt sú správne nainštalované.
- Vyberte vnútornú nádobu a pridajte do nej jedlo a vodu.
Uistite sa, že celkové množstvo jedla a vody nepresahuje značku Max na vnútornej nádobe (použiteľná kapacita sú 2/3 celkovej kapacity).

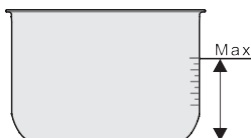

Použiteľná kapacita

- Vložte vnútornú nádobu späť do hrnca.
Utrite dočista vonkajší povrch vnútornej nádoby a uistite sa, že na vnútornom povrchu elektrického tlakového hrnca nie sú žiadne cudzie predmety alebo voda.
Otočte vnútornú nádobu doľava a doprava, aby ste zaistili správny kontakt s ohrevnou doskou.

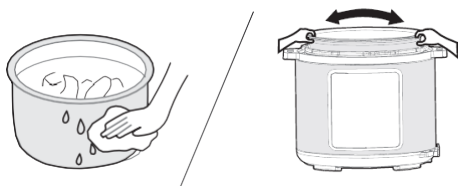

- Bezpečne zatvorte horný kryt.
Pred uzavretím horného krytu sa uistite, že je tesniaci krúžok správne nainštalovaný.
Uchopte rukoväť horného krytu a nastavte ho do polohy „Cover Unlocked“. Umiestnite horný kryt vodorovne na šasi hrnca a otočte horný kryt v smere hodinových ručičiek asi o 30° do uzamknutej polohy (Cover Locked).

Kryt uzamknutý

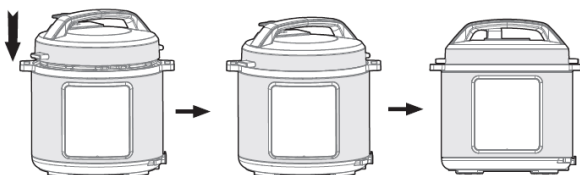
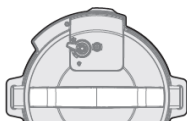

- Správne umiestnite výfukový ventil.
Počas prevádzky otočte výfukový ventil do tesniacej polohy. V tejto polohe bude elektrický tlakový hrniec pracovať v uzatvorenom režime.
Na ručné vypustenie pary otočte rukoväť výfukového ventilu do polohy pre vyfukovanie pary. Elektrický tlakový hrniec prejde do režimu odsávania. Pri vypúšťaní pary nekladte ruky ani tvár nad otvor/výfuk pary.

Schematický diagram tesnenia Schematický diagram výfuku

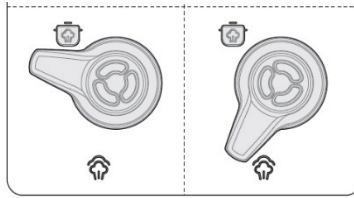

Pred spustením sporáka skontrolujte, či plavákový ventil spadol nadol (pred ohrevom je dole).

Všeobecná prevádzka

- Zapnite tlakový hrniec. Ak sú tlačidlá neaktívne, uistite sa, že je horný kryt správne uzavretý. Ak nie je horný kryt správne uzavretý, tlačidlá budú neaktívne.
- Po uvarení môže hrniec automaticky prejsť do stavu udržovania teploty. V tomto prípade sa na indikátore zobrazí „0H (0 hodín), 1H (1 hodina), 2H (2 hodiny) ...“ alebo „L0:00 (0 min), L0:01 (1 min)“.

Tipy:

- Keď je sporák v prevádzke, je normálne počuť zvuk klepania. To nie je dôvod na obavy.
- Pri varení malého množstva jedla sa môže pri otvorení horného krytu vnútorná nádoba nadvihnúť. V tomto prípade jemne zatrasť horným krytom, aby sa vnútorná nádoba vrátila späť do hrnca, a potom odstráňte horný kryt.

Bezpečné otvorenie horného krytu

- Odpojte zdroj napájania alebo odpojte napájací kábel
- Odsávací metóda
 - A: Rýchlo otvorte horný kryt (netekuté potraviny)
Otočte výfukový ventil do výfukovacej polohy stlačením tlačidla na vypúšťanie pary, pokiaľ plavákový ventil neklesne nadol.
 - B: Otvorte horný kryt bežným spôsobom
Elektrický tlakový hrniec nechajte prirodzene vychladnúť, pokiaľ plavákový ventil nespadne nadol.
- Otvorenie horného krytu
Ľavou rukou otáčajte horným krytom proti smeru hodinových ručičiek, pokiaľ nedosiahnete plne otvorenú polohu horného krytu, potom zdvihnite horný kryt pravou rukou. Neotvárajte horný kryt, pokiaľ tlak v hrnci úplne neklesne. Netlačte na horný kryt násilím, ak ho nie je možné otvoriť.
Pri otáčaní nevyťahujte výfukový ventil.
Po uvarení tekutých jedál (kaše a polievky) neotáčajte výfukovým ventilom ani nestláčajte tlačidlo na uvoľnenie pary. Pred otvorením horného krytu odpojte zdroj napájania, aby sa hrniec prirodzene ochladil, pokiaľ plavák neklesne.

Prehľad prevádzky



Prevádzka spotrebiča

Function	Operation Guidelines
Zrušiť (Cancel)	<ul style="list-style-type: none">• Stlačením tlačidla „Zrušiť“ zrušíte aktuálny pracovný stav a vrátite sa do pohotovostného stavu.
Udržiavanie v teple (Keep Warm)	<ul style="list-style-type: none">• V pohotovostnom stave stlačením tlačidla „Keep Warm“ spustíte funkciu udržiavania teploty. Kontrolka „Keep Warm“ svieti a digitálna obrazovka zobrazuje pracovný čas.
Štart (Start)	<ul style="list-style-type: none">• Začnite variť alebo varenie odložte.
Odklad (Delay)	<ul style="list-style-type: none">• Oneskorené varenie: Pred spustením programu stlačte tlačidlo „Odklad“. Na obrazovke sa zobrazí prednastavený čas začiatku. Potom stlačením tlačidla „+“ alebo „-“ nastavte čas oneskorenia. Stlačte tlačidlo „Štart“, jednotka spustí odpočítavanie času oneskorenia. Keď odpočítavanie do konca, program začne pracovať.• Poznámka: Funkcia Sauté, Keep Warm nedokáže nastaviť oneskorenie

<p> Tlakové varenie, dusené mäso/mäso, fazuľa/čili, polievka, ryža, para (Pressure Cook, Stew/Meat, Beans/Chili, Soup, Rice, Steam) </p>	<ul style="list-style-type: none"> • V pohotovostnom stave stlačte funkčné tlačidlo, kontrolka sa rozsvieti a digitálna obrazovka zobrazí predvolený čas tlaku. Stlačením tlačidla „+“ alebo „-“ upravíte čas tlaku. Stlačením tlačidla „Štart“ vstúpite do stavu varenia. Digitálna obrazovka spustí odpočítavanie hneď, ako tlak stúpne na pracovný tlak. Po ukončení práce vstupuje do udržiavania tepla.
<p> Pomalé varenie (Slow Cook) </p>	<ul style="list-style-type: none"> • V pohotovostnom režime stlačte funkčné tlačidlo, kontrolka sa rozsvieti a digitálna obrazovka zobrazí predvolený pracovný čas. Stlačením tlačidla „+“ alebo „-“ upravíte pracovný čas. Stlačením tlačidla „Štart“ vstúpite do stavu varenia. Digitálna obrazovka spustí odpočítavanie a jednotka sa spustí, aby sa udržala v teple, keď skončí prácu.
<p> Soté (Sauté) </p>	<ul style="list-style-type: none"> • V pohotovostnom režime stlačte tlačidlo „Sauté“, kontrolka sa rozsvieti a na digitálnom displeji sa zobrazí predvolený pracovný čas. Stlačením tlačidla „+“ alebo „-“ upravíte pracovný čas. Stlačením tlačidla „Štart“ vstúpite do stavu varenia. Spustí odpočítavanie a prejde do pohotovostného stavu, keď skončí prácu.
<p> Kaša/Hovädzie / Miešaná ryža/Hydina (Porridge/ Beef/ Mixed Rice/ Poultry) </p>	<ul style="list-style-type: none"> • V pohotovostnom režime stlačte tlačidlo „Pressure Cook“, kontrolka sa rozsvieti a digitálna obrazovka zobrazí predvolený čas tlaku. Stlačením tlačidla „+“ alebo „-“ upravíte čas tlaku podľa odporúčaného času. Stlačením tlačidla „Štart“ vstúpite do stavu varenia. Digitálna obrazovka spustí odpočítavanie hneď, ako tlak stúpne na pracovný tlak. Po ukončení práce vstupuje do udržiavania tepla.

Každodenná kontrola a údržba







S cieľom dosiahnuť bezpečné používanie a dlhšiu životnosť produkt dôkladne kontrolujte a udržiujte ho.

Ak nastane nasledujúce	Riešenie
<ul style="list-style-type: none"> · Napájací kábel a zástrčka sú natiiahnuté, zdeformované, poškodené a ich farba sa zmení. · Časť napájacieho kábla a zástrčky je teplejšia. · Napájací kábel je flexibilný s prerušovaným napájaním. · Elektrický tlakový hrniec sa abnormálne zahrieva a vydáva nepríjemný zápach. · Pri napájaní je počuť abnormálny hluk alebo vibrácie. 	<p>Prestaňte používať a nechajte jednotku opraviť v autorizovanom servisnom stredisku.</p>
<ul style="list-style-type: none"> · Na zástrčke alebo zásuvke je prach alebo nečistoty. 	<p>Odstráňte prach alebo nečistoty.</p>

Bezpečnostné opatrenia

Aby ste predišli zraneniu osôb a škodám na majetku, dodržujte nasledujúce bezpečnostné opatrenia.

Význam štítkov:

 Znamená „zakázané“ položky	 Všeobecne zakázané	 Demontáž zakázaná	 Nedotýkať sa mokrymi rukami
	 Nedotýkať sa	 Neoplachovať vodou	
 Znamená „povinné“ položky	 Vykonajte nutné opatrenia	 Vytiahnite napájaciu zástrčku	

Ak sa nasledujúce varovania budú ignorovať, existujú dve úrovne nebezpečenstva nesprávneho použitia.



VAROVANIE

Nedodržanie varovaní môže mať za následok smrť alebo vážne zranenie.



POZOR

Nedodržanie týchto upozornení môže mať za následok zranenie osôb alebo poškodenie majetku.

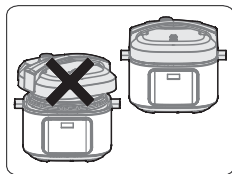
**Je prísne zakázané používať akýkoľvek iný horný kryt**

- Použitie akéhokoľvek iného horného krytu než originálneho na ohrev je prísne zakázané. Počas procesu zapínania spotrebiča nie je povolené použitie neoriginálneho horného krytu, pretože by mohlo dôjsť k úrazu elektrickým prúdom alebo ohrozeniu bezpečnosti.

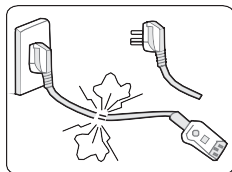
**Ak je napájací kábel poškodený, prestaňte ho používať**

- Vymeňte poškodený napájací kábel za špeciálny mäkký kábel alebo špeciálnu zostavu kúpenú u výrobcu alebo v autorizovanom servisnom stredisku.

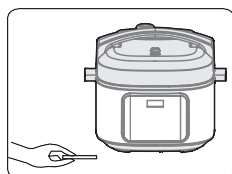
**Nevkladajte cudzie predmety**

- Vkladať kovové hobliny, ihly alebo iné cudzie predmety do medzery je prísne zakázané, pretože to môže viesť k úrazu elektrickým prúdom alebo abnormálnemu pohybu.

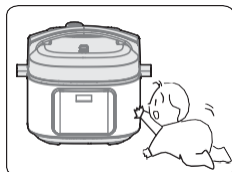
**Umiestnite spotrebič na miesto mimo dosahu malých detí**

- Umiestnite spotrebič na miesto mimo dosahu malých detí, aby nedošlo k úrazu elektrickým prúdom a opareniu.

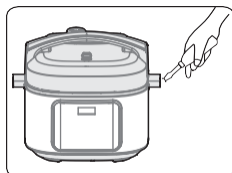
**Upravovanie je zakázané**

- Úpravy alebo opravy neprofesionálov sú prísne zakázané.
- Porušenie môže spôsobiť požiar alebo úraz elektrickým prúdom.
- Opravy alebo výmeny dielov je nutné vykonávať v určenom servisnom stredisku.

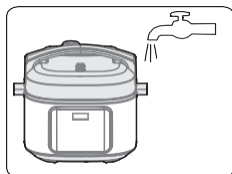
**Výrobky sa nesmú ponárať do vody alebo oplachovať**

- Mohlo by dôjsť k úrazu elektrickým prúdom a elektrickému skratu.



Upozornenia týkajúce sa otvorenia horného krytu

- Keď elektrický tlakový hrniec nie je v prevádzke, v hrnci nie je tlak, plavákový ventil je dole;
- Keď je elektrický tlakový hrniec v prevádzke, tlak v hrnci stúpa, plavákový ventil stúpa; neotvárajte násilím horný kryt, pokým tlak úplne neklesne;
- Ak je ťažké otvoriť horný kryt, neotvárajte ho násilím, pretože by mohlo dôjsť k opareniu alebo zraneniu.

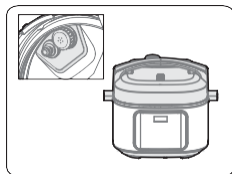

Pravidelne kontrolujte

- Nezabudnite pravidelne kontrolovať kryt a jadro výfukového ventilu, aby ste sa uistili, že nie sú zablokované;
- Nezakrývajte výfukový ventil ťažkými predmetmi ani ho nenahradzujte iným predmetom.



POZOR

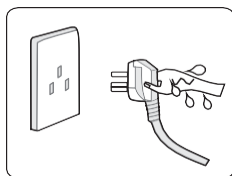

Nikdy neodpájajte jednotku mokrou rukou

- Mohlo by dôjsť k úrazu elektrickým prúdom.

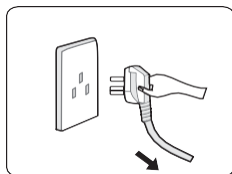

Pri vyťahovaní zástrčky ju musíte zovrieť

- Pri vyťahovaní zástrčky sa uistite, že ste zástrčku riadne stlačili;
- Neťahajte za napájací kábel, mohlo by dôjsť k poškodeniu kábla a úrazu elektrickým prúdom alebo skratu.

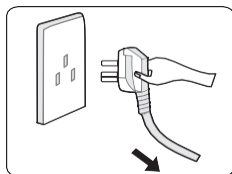

Odpojte, keď sa nepoužíva

- Ak tak neurobíte, môže dôjsť k úniku, požiaru alebo poruche.



Počas prevádzky nikdy nepribližujte ruky k výfukovému otvoru.

- Počas procesu varenia nikdy nepribližujte ruky k výfukovému otvoru, aby ste sa nepopáliili.
- Počas varenia nezakrývajte výfukový otvor látkou alebo inými predmetmi.



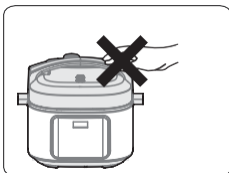

Nedotýkajte sa horného krytu, keď je hrniec v prevádzke

- Keď je sporák v prevádzke, horný kryt je horúci. Nedotýkajte sa ho, mohlo by dôjsť k opareniu.

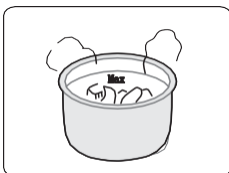

Celkové množstvo jedla a vody nesmie prekročiť hranicu Max

- Celkové množstvo jedla a vody nesmie prekročiť hranicu Max, inak by sa jedlo mohlo uvariť neznámym spôsobom alebo spôsobiť poruchu.

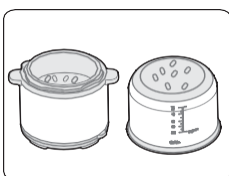

Nepoužívajte inú nádobu než tú na to určenú

- Ak sú na dne hrnca a na ohrevnej doske cudzie predmety, pred použitím ich odstráňte.
- Ak tak neurobíte, môže dôjsť k prehriatiu, abnormálnej prevádzke atď.

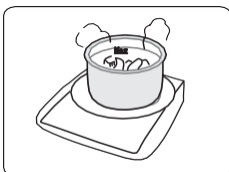

Nekladte vnútornú nádobu na iný spotrebič kvôli ohrevu

- Mohlo by dôjsť k deformácii alebo poruche.
- Použite na to určenú nádobu.

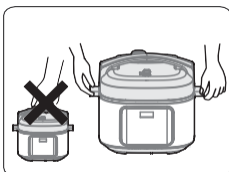

Pri premiestňovaní výrobku uchopte rukoväti na šasi hrnca

- Pri premiestňovaní produktu nedržte priamo rukoväť horného krytu, aby kryt nespadol.



Nepoužívajte na nasledujúcich miestach

- Nepoužívajte na nestabilných miestach.
- Nepoužívajte v blízkosti vody alebo ohňa.
- Nepoužívajte v blízkosti stien alebo nábytku.
- Nepoužívajte na miestach vystavených priamemu slnečnému žiareniu a striekajúcemu oleju.
- Nepribližujte sa k peci, aby nedošlo k požiaru.



Čistenie po použití

- Vyčistíte po každom použití.
- Pred čistením a údržbou odpojte spotrebič od zásuvky, pokým nevychladne.
- Odstráňte horný kryt a vnútornú nádobu, najprv očistite saponátom, potom dobre opláchnite vodou a utrite do sucha mäkkou handričkou.
- Vyčistíte vnútrajšok horného krytu vodou. Tesniaci krúžok, kryt odolný proti zablokovaniu, jadro výfukového ventilu a plavákový ventil je možné vybrať a umyť. Po umytí ich ihneď a správne nainštalujte a potom vnútrajšok horného krytu osušte handričkou.
- Šasi tlakového hrnca utrite handričkou – nenamáčajte ho vo vode ani ho neoplachujte.

Odstraňovanie problémov

Problém	Príčina	Riešenie
Horný kryt sa ťažko zatvára	• Tesniaci krúžok nie je správne nainštalovaný.	• Uistite sa, že je tesniaci krúžok správne umiestnený.
	• Plavákový ventil zvierá tlačnú osku.	• Jemne zatlačte na tlačnú osku.
Horný kryt sa ťažko otvára	• Plavákový ventil je vo zdvihnutej polohe.	• Jemne zatlačte plavákový ventil nadol pomocou jedárenskej paličky alebo špagle.
	• Vnútri hrnca je tlak.	• Otvorte veko, keď tlak úplne poklesne.
Z horného krytu uniká para	• Nesprávne nainštalovaný tesniaci krúžok.	• Nainštalujte tesniaci krúžok podľa potreby.
	• Zvyšky jedla prichytené k tesniacemu krúžku.	• Vyčistíte tesniaci krúžok.
	• Poškodený tesniaci krúžok.	• Vymeňte tesniaci krúžok.
	• Horný kryt nie je správne uzavretý.	• Zatvorte správne horný kryt.
Z plavákového ventilu uniká para.	• Zvyšky jedla na tesnení plavákového ventilu.	• Vyčistíte tesnenie plavákového ventilu.
	• Opatrebované tesnenie plavákového ventilu.	• Vymeňte tesnenie plavákového ventilu.
Plavákový ventil nestúpa	• Nedostatočné množstvo jedla a vody vo vnútornej nádobe.	• Pridajte vodu a jedlo podľa receptu.

		Z horného krytu alebo výfukového ventilu uniká para.	· Odošlite do servisného strediska na opravu.
Z výfukového ventilu nepretržite vychádza para.		· Výfukový ventil netesní	· Otočte výfukový ventil tak, aby tesnil
		· Zlyhala regulácia tlaku	· Zašlite do servisného strediska na opravu
Indikátor napájania nesvieti.		· Zlý kontakt sieťovej zásuvky	· Skontrolujte sieťovú zásuvku
Všetky indikátory blikajú.	Displej zobrazuje E1 /	· Porucha spodného snímača. · Porucha tlakového spínača.	· Zašlite do servisného strediska na opravu.
	Displej zobrazuje E2		
	Displej zobrazuje E8		
Ryža napoly uvarená alebo príliš tvrdá.		· Príliš málo vody.	· Pridajte odpovedajúce množstvo vody.
		· Veko bolo predčasne otvorené.	· Po dokončení cyklu varenia nechajte pokrievku nasadenú ešte 5 minút.
Príliš mäkká ryža.		· Príliš veľa vody.	· Odlejte odpovedajúce množstvo vody.

ŽIVOTNÉ PROSTREDIE

Po skončení životnosti spotrebič nevyhadzujte do ostatného domového odpadu. Zlikvidujte ho v autorizovanom recyklačnom stredisku. Týmto konaním pomôžete chrániť životné prostredie.

ZÁRUKA A SERVIS

Ak potrebujete informácie, alebo ak máte problém, sa spojte so strediskom pre starostlivosť o zákazníkov Gorenje vo vašej krajine (číslo telefónu nájdete na záručnom liste).

Ak sa vo vašej krajine nenachádza stredisko pre starostlivosť o zákazníkov, navštívte miestneho predajcu Gorenje, alebo sa spojte servisné oddelenie spoločnosti Gorenje domáce spotrebiče. Len pre použitie v domácnosti!

GORENJE

VÁM PRAJE VEĽA ZÁBAVY PRI POUŽÍVANÍ VÁŠHO SPOTREBIČA.

Vyhradujeme si právo na úpravy.

DŮLEŽITÉ BEZPEČNOSTNÍ POKYNY

Před použitím tohoto produktu si pečlivě přečtete uživatelskou příručku.

1. Přečtete si všechny pokyny.
2. Nepoužívejte zařízení venku.
3. Spotřebič nesmějí používat osoby s omezenými tělesnými, pohybovými či rozumovými schopnostmi nebo osoby s nedostatkem zkušeností či znalostí, pokud nejsou pod odpovídajícím dohledem, a s pokyny od osob odpovědných za jejich bezpečí.
4. Spotřebič nesmějí používat děti. Nenechávejte spotřebič a jeho přívodní kabel v dosahu dětí.
5. Dohlédněte na to, aby si se spotřebičem nehrály děti.
6. Tento spotřebič je určen k použití v domácnosti a podobných prostorech, jako jsou:
7. Kuchyňské prostory v obchodech, kancelářích a jiných pracovních prostředích.
8. Rodinné farmy.
9. Klienti v hotelech, motelech a jiných prostředích rezidenčního typu a zařízení typu Bed&Breakfast.
10. Neponořujte žádnou část spotřebiče do vody nebo jiných kapalin.
11. Regulátory tlaku, které umožňují únik páry, by měly být pravidelně kontrolovány, aby se zajistilo, že nejsou ucpané.
12. Tlakovou nádobu neotevírejte, dokud tlak dostatečně neklesne.
13. Povrch topného tělesa je po použití vystaven zbytkovému teplu, nedotýkejte se.
14. Varování: Zabraňte rozlití kapaliny na konektor.
15. Varování: Nesprávné použití může potenciálně způsobit zranění.
16. Tlakový hrnc nevkládejte do vyhřáté trouby.
17. S tlakovým hrncem zacházejte s maximální opatrností. Nedotýkejte se horkých povrchů a vždy používejte dodané rukojeti a knoflíky. V případě potřeby používejte vhodné ochranné pomůcky pro větší bezpečnost a ochranu.
18. Udržujte děti mimo dosah tlakového hrnce, když je v provozu.
19. Tlakový hrnc nepoužívejte k jinému účelu, než ke kterému je určen.
20. Tento spotřebič vaří pod tlakem. Nesprávné použití tlakového hrnce může vést k opaření. Než tlakový hrnc zahřejete ujistěte se, že je správně uzavřen, viz „Návod k použití“.
21. Nikdy tlakový hrnc neotevírejte násilím. Neotevírejte, dokud se vnitřní tlak úplně neuvolní. Viz „Návod k použití“.
22. Nikdy nepoužívejte tlakový hrnc bez přidání vody nebo jídla, protože by to mohlo způsobit značné poškození.

23. Použijte určený zdroj tepla (zdroje) v souladu s dodanými pokyny.
24. Při vaření masa s kůží (např. volský jazyk), která se může tlakem roztáhnout, ji nikdy nepropichujte. Propíchnutí oteklé kůže může způsobit opaření.
25. Při přípravě těstovitých pokrmů před otevřením víka opatrně zatřeste vařičem, abyste zabránili náhlému vyhřeznutí jídla.
26. Před každým použitím se ujistěte, že na ventilech nejsou žádné překážky. Viz Návod k použití.
27. USCHOVEJTE TYTO POKYNY PRO BUDOUCÍ POUŽITÍ.
28. Před čištěním, údržbou nebo přemístěním spotřebiče jej vypněte a odpojte ze zásuvky. Kromě toho se ujistěte, že je spotřebič vypnutý a vytažený ze zásuvky, jakmile jej nepoužíváte.
29. Nenaplňujte hrnec na více než 2/3 jeho kapacity. Při vaření potravin, které se během vaření roztahují, jako je rýže nebo dehydrovaná zelenina, nenaplňujte hrnec na více než polovinu jeho kapacity.
30. Nepoužívejte tlakový hrnec v jeho tlakovém režimu pro hluboké nebo jemné smažení potravin.
31. V případě poškození napájecího kabelu musí výměnu provést výrobce, jeho servisní zástupce nebo kvalifikovaní jednotlivci, aby se předešlo jakémukoli potenciálnímu nebezpečí.
32. Spotřebič není určen pro použití s externím časovačem nebo samostatným systémem dálkového ovládání.
33. Nemanipulujte s žádným z bezpečnostních systémů nad rámec pokynů pro údržbu uvedených v Návodu na použití.
34. Používejte pouze náhradní díly výrobce pro příslušný model. Používejte zejména nádobu a víko od stejného výrobce, které jsou označeny jako kompatibilní.
35. Jakékoli opravy musí provádět autorizovaný servis.
36. Nikdy nepoužívejte tlakový hrnec bez přidání vody, protože by se vážně poškodil.
37. Při vaření masa s kůží (např. volský jazyk), která se může tlakem roztáhnout, ji nikdy nepropichujte. Propíchnutí oteklé kůže může způsobit opaření.

Toto zařízení je označeno v souladu se směrnicí Evropského parlamentu a Rady 2012/19/EU o odpadních elektrických a elektronických zařízeních – WEEE. Směrnice vymezuje požadavky pro sběr a zacházení s odpadními elektrickými a elektronickými zařízeními s účinností pro celou Evropskou unii.

Specifikace modelu

Model produktu	GMC6SBK
Kapacita	5,7 l
Zdroj napájení	220-240 V~50/60 Hz
Jmenovitý výkon	1000 W
Provozní tlak	70 kPa
Udržovací teplota	60 °C~ 80 °C

Obecný popis

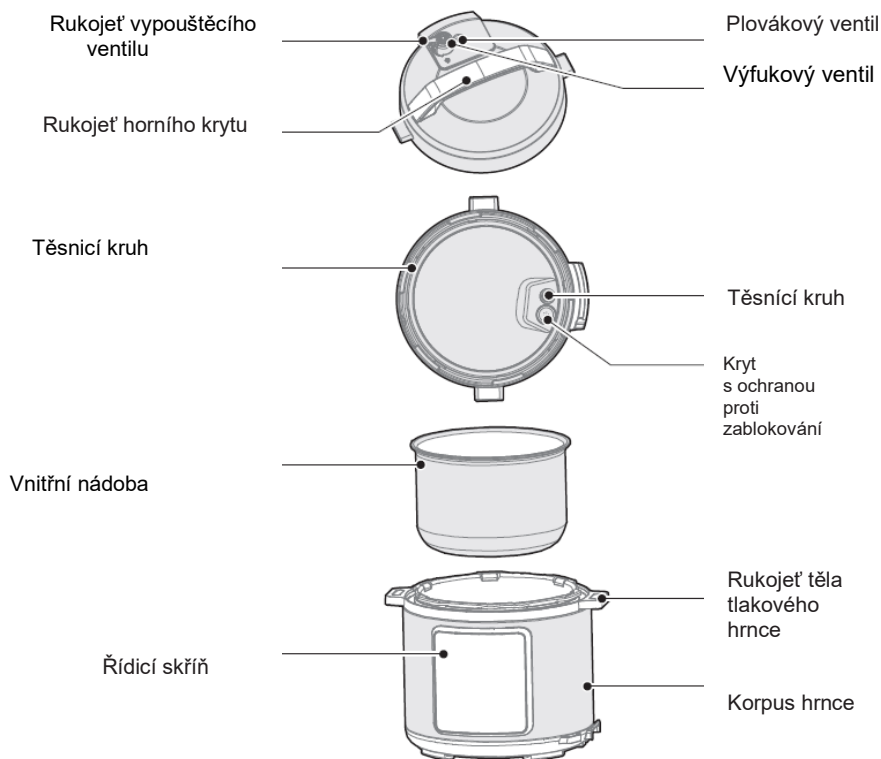

Příslušenství



Lžíce na rýži



Polévková lžíce



Uživatelská příručka



Odměrka



Napařovací koš



Stojan na napařování

Stručná úvodní příručka

- Při přenášení spotřebiče používejte rukojeť na korpusu hrnce;
- K odstranění veškeré vody z krytu použijte hadřík.
- Vypouštěcí ventil: Vytáhněte vypouštěcí ventil z víka. Nejméně jednou měsíčně vyčistěte vnitřek výfukového ventilu, stejně jako výfukový ventil a plovákový ventil na víku pomocí kartáče a hadříku.
- Těsnicí kruh: Odstraňte olej a nečistoty z těsnicího kroužku pomocí čistícího prostředku a kartáčku.
- Nádržka na vodu: Po vaření se zbytková pára může shromažďovat ve vodní nádržce vnějšího hrnce jako voda. Abyste předešli nepříjemným pachům, očistěte jej otřením čistým hadříkem a odstraňte zbývající vodu.

Demontáž a instalace ochranného krytu a těsnicího kroužku

Demontáž a instalace ochranného krytu:

- Před každým použitím zkontrolujte, zda jsou těsnicí kroužek a ochranný kryt správně nainstalovány v horním krytu.
- Po použití očistěte těsnicí kroužek a oblast kolem krytu odolného proti blokování, abyste zabránili vzpříčení krytu, udržujte jej v čistotě, abyste předešli nepříjemným zápachům.

Kryt s ochranou proti
zablokování

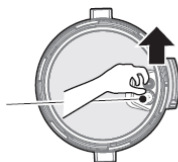

Demontáž: Vytáhněte ji směrem nahoru Instalace: Zatlačte jej dolů a nainstalujte

Demontáž a instalace těsnicího kroužku:

- Netahejte za těsnicí kroužek, mohl by se zdeformovat a zdeformovaný těsnicí kroužek by mohl ovlivnit těsnicí a tlakový účinek.
- Pokud je těsnicí kroužek poškozen, nepoužívejte jej a vyměňte jej v autorizovaném servisním středisku.

Těsnicí kroužek

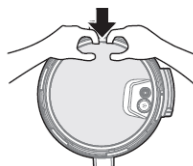
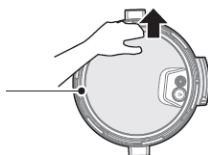

Demontáž: Vytáhněte ji směrem nahoru Instalace: Zatlačte jej dolů a nainstalujte

Používání a údržba vnitřní nádoby

- Nevyprazdňujte.
Pokud ji necháte dlouhou dobu prázdnou může to způsobit, že vnitřní nádoba zežloutne a ušpiní se nebo se dno pokříví.
- Nepoužívejte jej k dlouhodobému skladování kyselých, zásaditých a konzervovaných potravin.
Přestože má vnitřní nádoba vynikající antikoroziční vlastnosti, dlouhodobé skladování může do určité míry vést ke korozi. Doporučuje se, aby navrhovaná doba udržování v teple nepřesáhla 2 hodiny.
- Udržujte jej v čistotě, abyste prodloužili její životnost.
Neponořujte ji na delší dobu do vody.
Vyčistěte vnitřní nádobu mýdlem, jemným čisticím prostředkem nebo teplou vodou, abyste odstranili prach, olej a nečistoty.
- Nepoužívejte kovovou naběračku nebo jiný tvrdý nástroj, protože by došlo k poškození vnitřního povrchu nádoby.

Příprava na vaření

- Jak správně otevřít horní kryt.
Uchopte rukojeť horního krytu a otočte ji proti směru hodinových ručiček asi o 30°, dokud se kryt neuvolní, poté zvedněte horní kryt.

Kryt odemčen

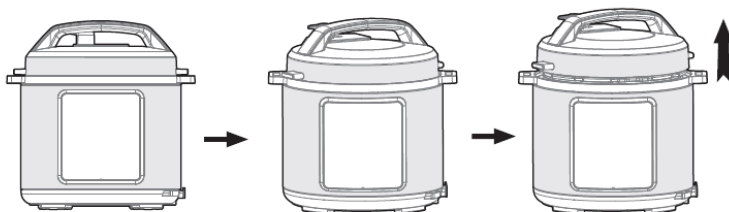
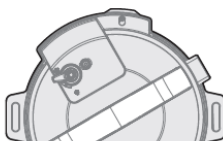

- Ujistěte se, že díly krytu a příslušenství jsou správně nainstalovány.
Zkontrolujte, zda ve ventilu plováku a výfukovém ventilu nejsou nějaké překážky; ověřte, že těsnící kroužek a ochranný kryt jsou správně nainstalovány.
- Vyměňte vnitřní nádobu a přidejte do něj jídlo a vodu.
Ujistěte se, že celkové množství jídla a vody nepřesahuje značku Max na vnitřní nádobě (použitelná kapacita je 2/3 celkové kapacity).



Použitelná kapacita

- Vložte vnitřní nádobu zpět do hrnce. Otřete dočista vnější povrch vnitřní nádoby a ujistěte se, že na vnitřním povrchu elektrického tlakového hrnce nejsou žádné cizí předměty nebo voda. Otočte vnitřní nádobu doleva a doprava, abyste zajistili správný kontakt s topnou deskou.

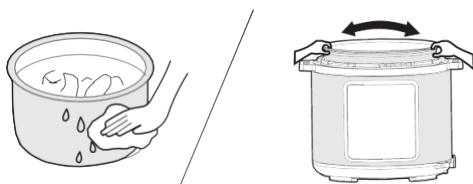

- Bezpečně zavřete horní kryt. Před uzavřením horního krytu se ujistěte, že je těsnicí kroužek správně nainstalován. Uchopte rukojeť horního krytu a nastavte jej do polohy „Cover Unlocked“. Umístěte horní kryt vodorovně na šasi hrnce a otočte horní kryt ve směru hodinových ručiček asi o 30° do uzamčené polohy ("Cover Locked").

Kryt uzamčen

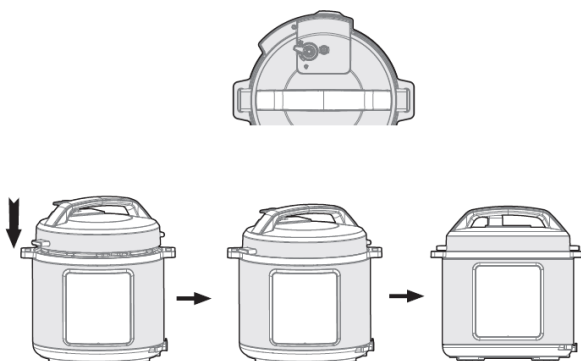

- Správně umístěte výfukový ventil. Během provozu otočte výfukový ventil do těsnicí polohy. V této poloze bude elektrický tlakový hrnce pracovat v uzavřeném režimu. Pro ruční vypuštění páry otočte rukojeť výfukového ventilu do polohy pro vyfukování páry. Elektrický tlakový hrnce přejde do režimu odsávání. Při vypuštění páry nepokládejte ruce ani obličej nad otvor/výfuk páry.

Schematický diagram těsnění Schematický diagram výfuku

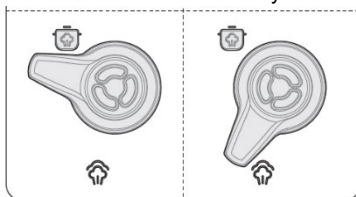

Před spuštěním sporáku zkontrolujte, zda plovákový ventil spadl dolů (před ohřevem je dole).

Obecný provoz

- Zapněte tlakový hrnec. Pokud jsou tlačítka neaktivní, ujistěte se, že je horní kryt správně uzavřen. Pokud není horní kryt správně uzavřen, tlačítka budou neaktivní.
- Po uvaření může hrnec automaticky přejít do stavu udržování teploty. V tomto případě se na indikátoru zobrazí "00:00(0 min), 00:01(1 min), 00:02(2 min)..."

Tipy:

- Když je hrnec v provozu, je normální slyšet zvuk „klepání“. To není důvod k obavám.
- Při vaření malého množství jídla se může při otevření horního krytu vnitřní nádoba nadzvednout. V tomto případě jemně zatřeste horním krytem, aby se vnitřní nádoba vrátila zpět do hrnce, a poté sejměte horní kryt.

Bezpečné otevření horního krytu

- Odpojte zdroj napájení nebo odpojte napájecí kabel
- Odsávací metoda
 - A: Rychle otevřete horní kryt (netekuté potraviny)
 - Otočte výfukový ventil do vyfukovací polohy stisknutím tlačítka pro vypouštění páry, dokud plovákový ventil neklesne dolů.
 - B: Otevřete horní kryt běžným způsobem
 - Elektrický tlakový hrnec nechte přirozeně vychladnout, dokud plovákový ventil nespadne dolů.
- Otevření horního krytu
 - Levou rukou otáčejte horním krytem proti směru hodinových ručiček, dokud nedosáhnete plně otevřené polohy horního krytu, poté zvedněte horní kryt pravou rukou.
 - Neotevírejte horní kryt, dokud tlak v hrnci úplně neklesne. Netlačte na horní kryt násilím, pokud jej nelze otevřít.
 - Při otáčení nevytahujte výfukový ventil.
 - Po uvaření tekutých jídel (kaše a polévky) neotáčejte výfukovým ventilem ani nemačkejte tlačítko pro uvolnění páry. Před otevřením horního krytu odpojte zdroj napájení, aby se hrnec přirozeně ochladil, dokud plovák neklesne.

Přehled provozu



Provoz spotřebiče

Function	Operation Guidelines
Zrušit (Cancel)	<ul style="list-style-type: none"> Stisknutím tlačítka „Storno“ zrušíte aktuální pracovní stav a vrátíte se do pohotovostního stavu.
Udržování teploty (Keep Warm)	<ul style="list-style-type: none"> V pohotovostním stavu stiskněte tlačítko „Keep Warm“ pro spuštění funkce udržování teploty. Kontrolka „Keep Warm“ svítí a digitální obrazovka ukazuje pracovní dobu.
Start	<ul style="list-style-type: none"> Začněte vařit nebo vaření odložte.
Opožděný start (Delay)	<ul style="list-style-type: none"> Odložení vaření: Před spuštěním programu stiskněte tlačítko „Odložení“. Na obrazovce se zobrazí přednastavený čas začátku. Poté stiskněte tlačítko „+“ nebo „-“ pro nastavení doby zpoždění. Stiskněte tlačítko „Start“, jednotka spustí odpočítávání doby zpoždění. Po odpočítávání do konce program začne pracovat. Poznámka: u funkce Sauté, Keep Warm nelze nastavit zpoždění

<p> Tlakové vaření, dušené maso/maso, fazole/chili, polévka, rýže, pára (Pressure Cook, Stew/Meat, Beans/Chili, Soup, Rice, Steam) </p>	<ul style="list-style-type: none"> • V pohotovostním stavu stiskněte funkční tlačítko, kontrolka se rozsvítí a na digitální obrazovce se zobrazí výchozí doba tlaku. Stisknutím tlačítka „+“ nebo „-“ upravte dobu tlaku. Stisknutím tlačítka „Start“ vstoupíte do stavu vaření. Digitální obrazovka začne odpočítávat, jakmile tlak stoupne na pracovní tlak. Po ukončení práce vstoupí do udržování tepla.
<p> Pomalé vaření (Slow Cook) </p>	<ul style="list-style-type: none"> • V pohotovostním stavu stiskněte funkční tlačítko, kontrolka se rozsvítí a na digitální obrazovce se zobrazí výchozí pracovní doba. Stisknutím tlačítka „+“ nebo „-“ upravte pracovní dobu. Stisknutím tlačítka „Start“ vstoupíte do stavu vaření. Digitální obrazovka zahájí odpočítávání a jednotka se přepne, aby se udržela v teple, když skončí práci.
<p> Soté (Sauté) </p>	<ul style="list-style-type: none"> • V pohotovostním stavu stiskněte tlačítko „Sauté“, kontrolka se rozsvítí a na digitální obrazovce se zobrazí výchozí pracovní doba. Stisknutím tlačítka „+“ nebo „-“ upravte pracovní dobu. Stisknutím tlačítka „Start“ vstoupíte do stavu vaření. Spustí odpočítávání a po dokončení práce přejde do pohotovostního stavu.
<p> Kaše/ Hovězí/ Míchaná rýže/ Drůbež (Porridge/ Beef/ Mixed Rice/ Poultry) </p>	<ul style="list-style-type: none"> • V pohotovostním stavu stiskněte tlačítko „Pressure Cook“, kontrolka se rozsvítí a na digitální obrazovce se zobrazí výchozí doba tlaku. Stisknutím tlačítka „+“ nebo „-“ upravíte dobu tlaku podle doporučené doby. Stisknutím tlačítka „Start“ vstoupíte do stavu vaření. Digitální obrazovka začne odpočítávat, jakmile tlak stoupne na pracovní tlak. Po ukončení práce vstoupí do udržování tepla.

Každodenní kontrola a údržba









Pro bezpečné používání a delší životnost prosím produkt pečlivě kontrolujte a udržujte jej.

Pokud nastane následující	Řešení
<ul style="list-style-type: none"> Napájecí kabel a zástrčka jsou natažené, zdeformované, poškozené a jejich barva se změnila. Část napájecího kabelu a zástrčky je teplejší. Napájecí kabel je flexibilní s přerušovaným napájením. Elektrický tlakový hrnec se abnormálně zahřívá a vydává nepříjemný zápach. Při napájení je slyšet abnormální hluk nebo vibrace. 	Přestaňte používat a nechte jednotku opravit v autorizovaném servisním středisku.
<ul style="list-style-type: none"> Na zástrčce nebo zásuvce je prach nebo nečistoty. 	Odstraňte prach nebo nečistoty.

Bezpečnostní opatření

Abyste předešli zranění osob a škodám na majetku, dodržujte následující bezpečnostní opatření.

Význam štítků:

 Znamená „zakázané“ položky	 Všeobecně zakázáno	 Demontáž zakázána	 Nedotýkat se mokryma rukama
	 Nedotýkat se	 Neoplachovat vodou	
 Znamená „povinné“ položky	 Provedte nezbytná opatření	 Vytáhněte napájecí zástrčku	

Pokud se následující varování budou ignorovat, existují dvě úrovně nebezpečí nesprávného použití.



VAROVÁNÍ

Nedodržení varování může mít za následek smrt nebo vážné zranění.



POZOR

Nedodržení těchto upozornění může mít za následek zranění osob nebo poškození majetku.

VAROVÁNÍ

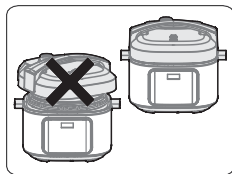

Je přísně zakázáno používat jakýkoli jiný horní kryt

- Použití jakéhokoli jiného horního krytu než originálního k ohřevu je přísně zakázáno. Během procesu zapínání spotřebiče není povoleno použití neoriginálního horního krytu, protože by mohlo dojít k úrazu elektrickým proudem nebo ohrožení bezpečnosti.

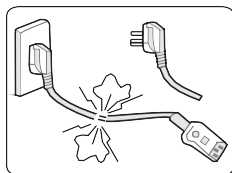

Pokud je napájecí kabel poškozen, přestaňte jej používat

- Vyměňte poškozený napájecí kabel za speciální měkký kabel nebo speciální sestavu zakoupenou u výrobce nebo v autorizovaném servisním středisku.

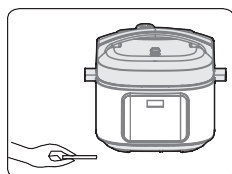

Nevkládejte cizí předměty

- Vkládání kovových hoblin, jehel nebo jiných cizích předmětů do mezery je přísně zakázáno, protože to může vést k úrazu elektrickým proudem nebo abnormálnímu pohybu.

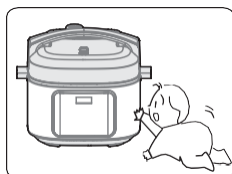

Umístěte spotřebič na místo mimo dosah malých dětí

- Umístěte spotřebič na místo mimo dosah malých dětí, aby nedošlo k úrazu elektrickým proudem a opaření.

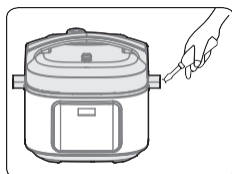

Upravování je zakázáno

- Úpravy nebo opravy neprofesionály jsou přísně zakázány.
- Porušení může způsobit požár nebo úraz elektrickým proudem.
- Opravy nebo výměny dílů musí být prováděny v určeném servisním středisku.

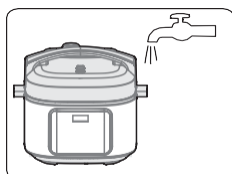

Výrobky nesmí být ponořeny do vody nebo oplachovány

- Mohlo by dojít k úrazu elektrickým proudem a elektrickému zkratu.



Upozornění týkající se otevření horního krytu

- Když elektrický tlakový hrnec není v provozu, v hrnci není tlak, plovákový ventil je dole;
- Když je elektrický tlakový hrnec v provozu, tlak v hrnci stoupá, plovákový ventil stoupá; neotvírejte násilím horní kryt, dokud tlak zcela neklesne;
- Pokud je obtížné otevřít horní kryt, neotvírejte jej násilím, protože by mohlo dojít k opaření nebo zranění.

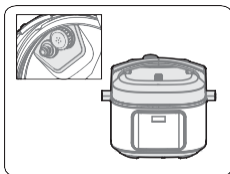

Pravidelně kontrolujte

- Nezapomeňte pravidelně kontrolovat kryt a jádro výfukového ventilu, abyste se ujistili, že nejsou zablokované;
- Nezakrývejte výfukový ventil těžkými předměty ani jej nenahrazujte jiným předmětem.



POZOR

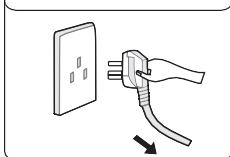
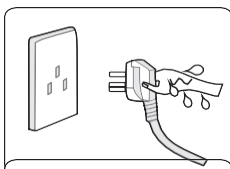

Nikdy neodpojujte jednotku mokrou rukou

- Mohlo by dojít k úrazu elektrickým proudem.



Při vytahování zástrčky ji musíte sevřít

- Při vytahování zástrčky se ujistěte, že jste zástrčku řádně stiskli;
- Netahejte za napájecí kabel, mohlo by dojít k poškození kabelu a úrazu elektrickým proudem nebo zkratu.

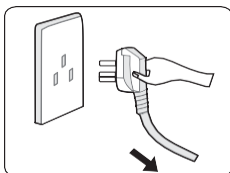

Odpojte, když se nepoužívá

- Pokud tak neučiníte, může dojít k úniku, požáru nebo poruše.



Během provozu nikdy nepřibližujte ruce k výfukovému otvoru.

- Během procesu vaření nikdy nepřibližujte ruce k výfukovému otvoru, abyste se nepopálili.
- Během vaření nezakrývejte výfukový otvor látkou nebo jinými předměty.

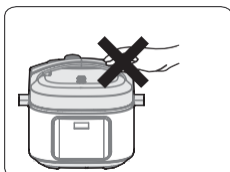

Nedotýkejte se horního krytu, když je hrnec v provozu

- Když je sporák v provozu, horní kryt je horký, nedotýkejte se ho, mohlo by dojít k opaření.



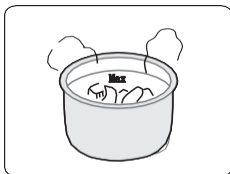

Celkové množství jídla a vody nesmí překročit hranici Max

- Celkové množství jídla a vody nesmí překročit hranici Max, jinak by se jídlo mohlo uvařit neznámým způsobem nebo způsobit poruchu.

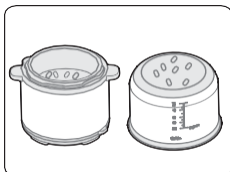

Nepoužívejte jinou nádobu než tu k tomu určenou

- Pokud jsou na dně hrnce a na topné desce cizí předměty, před použitím je odstraňte.
- Pokud tak neučiníte, může dojít k přehřátí, abnormálnímu provozu atd.

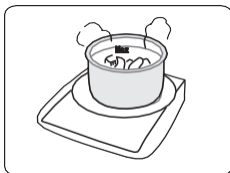

Nepokládejte vnitřní nádobu na jiný spotřebič kvůli ohřevu

- Mohlo by dojít k deformaci nebo poruše.
- Použijte prosím k tomu určenou nádobu.

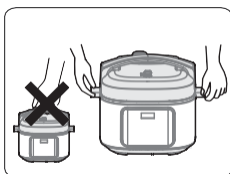

Při přemísťování výrobku uchopte rukojeti na šasi hrnce

- Při přemísťování produktu nadržte přímo rukojeť horního krytu, aby kryt nespadol.



Nepoužívejte na následujících místech

- Nepoužívejte na nestabilních místech.
- Nepoužívejte v blízkosti vody nebo ohně.
- Nepoužívejte v blízkosti zdi nebo nábytku.
- Nepoužívejte na místech vystavených přímému slunečnímu záření a stříkajícímu oleji.
- Nepřibližujte se ke kamnům, aby nedošlo k požáru.



Čištění po použití

- Vyčistěte po každém použití.
- Před čištěním a údržbou odpojte spotřebič ze zásuvky, dokud nevychladne.
- Odstraňte horní kryt a vnitřní nádobu, nejprve očistěte saponátem, poté dobře opláchněte vodou a otřete do sucha měkkým hadříkem.
- Vyčistěte vnitřek horního krytu vodou. Těsnicí kroužek, kryt odolný proti zablokování, jádro výfukového ventilu a plovákový ventil lze vyjmout a omýt. Po umytí je ihned a správně nainstalujte a poté vnitřek horního krytu osušte hadříkem.
- Šasi tlakového hrnce otřete hadříkem – nenamáčejte jej ve vodě ani ho neoplachujte.

Řešení problémů

Problém	Příčina	Řešení
Horní kryt se obtížně zavírá	• Těsnicí kroužek není správně nainstalován.	• Ujistěte se, že je těsnicí kroužek správně umístěn.
	• Plovákový ventil svírá tlačnou osku.	• Jemně zatlačte na tlačnou osku.
Horní kryt se obtížně otevírá	• Plovákový ventil je ve zvednuté poloze.	• Jemně zatlačte plovákový ventil dolů pomocí jídelní hůlky nebo špejle.
	• Uvnitř hrnce je tlak.	• Otevřete víko, jakmile tlak zcela poklesne.
Z horního krytu uniká pára	• Nesprávně nainstalovaný těsnicí kroužek.	• Nainstalujte těsnicí kroužek podle potřeby.
	• Zbytky jídla přichycené k těsnicímu kroužku.	• Vyčistěte těsnicí kroužek.
	• Poškozený těsnicí kroužek.	• Vyměňte těsnicí kroužek.
	• Horní kryt není správně uzavřen.	• Zavřete správně horní kryt.
Z plovákového ventilu uniká pára.	• Zbytky jídla na těsnění plovákového ventilu.	• Vyčistěte těsnění plovákového ventilu.
	• Opatřebené těsnění plovákového ventilu.	• Vyměňte těsnění plovákového ventilu.
Plovákový ventil nestoupá	• Nedostatečné množství jídla a vody ve vnitřní nádobě.	• Přidejte vodu a jídlo podle receptu.

		· Z horního krytu nebo výfukového ventilu uniká pára.	· Odešlete do servisního střediska k opravě.
Steam comes out from exhaust valve non-stop.		· Exhaust valve not in sealing position	· Turn the exhaust valve to the sealing position
		· Pressure control fails	· Send to the service center for repair
Power indicator doesn't light on.		· Power socket bad contact	· Please check the power socket
All indicators flas.	Display screen displays E1 / Display screen displays E2	· Bottom sensor fault.	· Send to the service center for repair.
	Display screen displays E8	· Pressure switch fault.	
Rice half cooked or too hard.		· Too little water.	· Add water accordingly.
		· Lid opened prematurely.	· After cooking cycle completes, leave the lid on for 5 more minutes.
Rice too soft.		· Too much water.	· Reduce water accordingly.

ŽIVOTNÍ PROSTŘEDÍ

Po skončení životnosti spotřebič nevyhazujte do ostatního domovního odpadu. Zlikvidujte jej v autorizovaném recyklačním středisku. To pomůže k zachování životního prostředí.

ZÁRUKA A SERVIS

Pokud potřebujete informace nebo máte problém, obraťte se na call centrum Gorenje ve vaší zemi (telefonní číslo je uvedeno v mezinárodním záručním listu). Pokud se takové centrum ve Vaší zemi nenachází, kontaktujte, prosím, místního prodejce značky Gorenje nebo oddělení malé domácí techniky Gorenje.

Pouze pro osobní použití!

GORENJE

VÁM PŘEJE HODNĚ RADOSTI PŘI POUŽÍVÁNÍ VAŠEHO ZAŘÍZENÍ.

Vyhrazujeme si právo na změny.

WAŻNE INSTRUKCJE BEZPIECZEŃSTWA

Przed rozpoczęciem korzystania z tego produktu należy uważnie przeczytać instrukcję obsługi.

1. Należy przeczytać całą instrukcję.
2. Nie używać na zewnątrz.
3. Niniejsze urządzenie nie jest przeznaczone do użytkowania przez osoby o ograniczonych zdolnościach fizycznych, sensorycznych lub umysłowych, lub z brakiem doświadczenia i wiedzy, chyba że zostały one poddane nadzorowi lub instruktażowi dotyczącemu użytkowania urządzenia przez osobę odpowiedzialną za ich bezpieczeństwo.
4. Niniejsze urządzenie nie jest przeznaczone do użytkowania przez dzieci. Przechowywać urządzenie i jego przewód zasilający poza zasięgiem dzieci.
5. Dzieci podczas użytkowania urządzenia powinny znajdować się pod opieką i nie należy im pozwolić, aby się bawiły urządzeniem.
6. Urządzenie jest przeznaczone do użytku domowego i podobnych zastosowań, np.:
7. Pomieszczenia kuchenne dla personelu w sklepach, biurach i innych środowiskach pracy.
8. Gospodarstwa rolnicze.
9. Przez klientów w hotelach, motelach i innych środowiskach mieszkalnych oraz zakwaterowania typu bed and breakfast.
10. Nie zanurzać żadnej części urządzenia w wodzie lub innych płynach.
11. Należy regularnie sprawdzać regulatory ciśnienia, które umożliwiają wydostawanie się pary, aby upewnić się, że nie są zablokowane.
12. Nie należy otwierać zbiornika ciśnieniowego, dopóki ciśnienie nie spadnie wystarczająco.
13. Powierzchnia elementu grzejnego jest narażona na ciepło resztkowe po użyciu, nie należy jej dotykać.
14. Ostrzeżenie: Unikaj rozlania płynu na złącze.
15. Ostrzeżenie: Niewłaściwe użytkowanie może spowodować potencjalne obrażenia.
16. Nie umieszczać szybkowaru w rozgrzanym piekarniku.
17. Szybko-war należy obsługiwać z najwyższą ostrożnością. Unikaj dotykania gorących powierzchni i zawsze używaj dołączonych uchwytów i pokręteł. W razie potrzeby należy stosować odpowiednią odzież ochronną.
18. W trakcie użytkowania szybkowaru dzieci nie powinny zbliżać się do urządzenia.
19. Nie używać szybkowaru niezgodnie z jego przeznaczeniem.

20. Urządzenie gotuje pod ciśnieniem. Nieprawidłowe użytkowanie szybkowaru może prowadzić do poparzeń. Przed rozpoczęciem gotowania należy upewnić się, że szybkowar jest prawidłowo zamknięty, patrz "Instrukcja obsługi".
21. Nigdy nie otwierać szybkowaru na siłę. Szybkowar należy otworzyć dopiero po całkowitym uwolnieniu ciśnienia wewnętrznego. Patrz "Instrukcja obsługi".
22. Nigdy nie używaj szybkowaru bez dodania wody lub żywności, ponieważ może to spowodować znaczne uszkodzenia.
23. Używaj przeznaczonych do tego źródeł ciepła zgodnie z podanymi instrukcjami.
24. Podczas gotowania mięsa ze skórą (np. ozór wołowy), która może się rozszerzyć pod wpływem ciśnienia, należy unikać przebijania nabrzmiałej skóry. Przebicie nabrzmiałej skóry może spowodować poparzenie.
25. Podczas przygotowywania potraw o konsystencji ciasta należy ostrożnie potrząsnąć garnkiem przed otwarciem pokrywy, aby zapobiec nagłemu wyrzuceniu potrawy.
26. Przed każdym użyciem należy upewnić się, że zawory są drożne. Należy zapoznać się z instrukcją użytkownika obsługi.
27. ZACHOWAJ NINIEJSZĄ INSTRUKCJĘ DO WYKORZYSTANIA W PRZYSZŁOŚCI.
28. Przed czyszczeniem, konserwacją lub przeniesieniem urządzenia należy je wyłączyć i odłączyć od zasilania. Ponadto należy pamiętać o wyłączaniu i odłączaniu urządzenia, gdy nie jest ono używane.
29. Nie napełniaj kuchenki do więcej niż 2/3 jej pojemności. Podczas gotowania produktów, które rozszerzają się podczas gotowania, takich jak ryż lub suszone warzywa, nie należy napełniać szybkowaru do więcej niż połowy jego pojemności.
30. Szybkowaru w trybie pracy pod ciśnieniem nie należy używać do głębokiego lub płytkiego smażenia potraw.
31. W przypadku uszkodzenia przewodu zasilającego, jego wymiana musi zostać przeprowadzona przez producenta, jego przedstawiciela serwisowego lub wykwalifikowane osoby, aby zapobiec potencjalnym zagrożeniom.
32. Urządzenie nie jest przeznaczone do użytku z zewnętrznym wyłącznikiem czasowym lub oddzielnym systemem zdalnego sterowania.
33. Nie należy ingerować w żaden z systemów bezpieczeństwa poza instrukcjami konserwacji podanymi w instrukcji obsługi.
34. Należy używać wyłącznie części zamiennych producenta dla danego modelu. W szczególności należy używać korpusu i pokrywy tego samego producenta, które są oznaczone jako kompatybilne.
35. Wszelkie naprawy muszą być wykonywane przez autoryzowany serwis.
36. Nigdy nie używaj szybkowaru bez dodawania wody, ponieważ może to spowodować jego poważne uszkodzenie.

37. Podczas gotowania mięsa ze skórą (np. ozór wołowy), która może się rozszerzyć pod wpływem ciśnienia, należy unikać przebijania nabrzmiącej skóry. Przebite nabrzmiącej skóry może spowodować poparzenie.

Produkt ten jest oznakowany zgodnie z europejską dyrektywą 2012/19/WE w sprawie zużytego sprzętu elektrycznego i elektronicznego - WEEE. Dyrektywa ta określa wymogi dotyczące zbierania i gospodarowania użytym sprzętem elektrycznym i elektronicznym obowiązujące w całej Unii Europejskiej.

Specyfikacje

Model produktu	GMC6SBK
Pojemność	5,7L
Zasilanie	220-240V~50/60Hz
Moc znamionowa	1000W
Ciśnienie robocze	70kPa
Temperatura utrzymywania ciepła	60°C~ 80°C

Opis ogólny

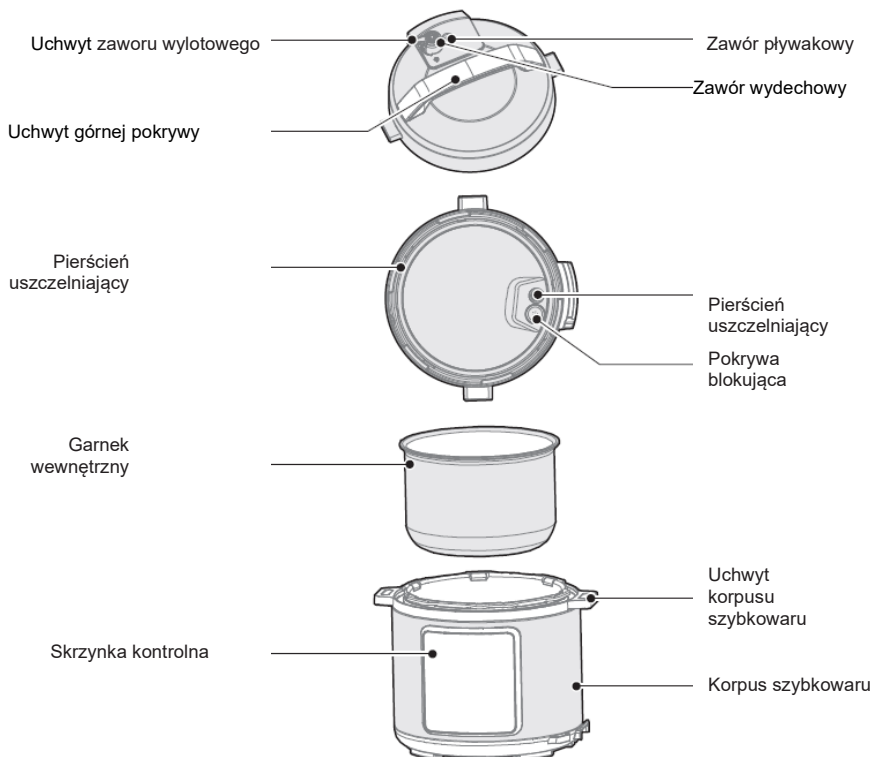

Akcesoria



Łyżka do ryżu



Łyżka do zupy



Instrukcja obsługi



Kubek pomiarowy



Kosz parowy



Stojak do gotowania na parze

a instrukcja obsługi

- Podczas przenoszenia urządzenia należy korzystać z uchwytu na korpusie szybkowaru;
- Aby usunąć wodę z pokrywy obudowy, należy użyć szmatki.
- Zawór wylotowy: Wyciągnij zawór wylotowy z pokrywy. Przynajmniej raz w miesiącu wyczyść wnętrze zaworu wylotowego, a także zawór wylotowy i zawór pływakowy na pokrywie za pomocą szczotki i szmatki.
- Pierścień uszczelniający: Usuń olej i brud z pierścienia uszczelniającego za pomocą detergentu i szczotki.
- Pojemnik na wodę: Po gotowaniu resztki pary mogą zbierać się w pojemniku na wodę w garnku zewnętrznym w postaci wody. Aby zapobiec powstawaniu nieprzyjemnych zapachów, należy go wyczyścić, przecierając czystą szmatką i usuwając resztki wody.

Demontaż i montaż pokrywy blokującej i pierścienia uszczelniającego

Zdemontuj i zamontuj pokrywę blokującą:

- Przed każdym użyciem należy sprawdzić, czy pierścień uszczelniający i pokrywa blokująca są prawidłowo zamontowane w górnej pokrywie.
- Po użyciu należy wyczyścić pierścień uszczelniający i obszar wokół pokrywy blokującej, aby zapobiec zakleszczeniu się pokrywy, a także należy utrzymywać ją w czystości w celu uniknięcia nieprzyjemnych zapachów.

Pokrywa blokująca

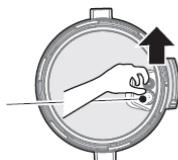

Demontaż: Wyciągnąć do góry Instalacja: Naciśnij w dół, aby zainstalować

Zdemontuj i zamontuj pierścień uszczelniający:

- Nie należy ciągnąć za pierścień uszczelniający, w przeciwnym razie zniekształcony pierścień uszczelniający może wpłynąć na działanie uszczelnienia i ciśnienia.
- Jeśli pierścień uszczelniający jest uszkodzony, nie należy go używać i należy go wymienić w autoryzowanym centrum serwisowym.

Pierścień uszczelniający

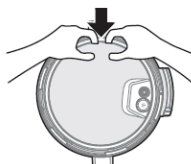
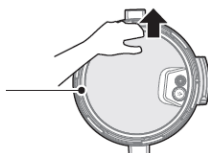

Demontaż: Wyciągnąć do góry Instalacja: Naciśnij w dół, aby zainstalować

Użytkowanie i konserwacja garnka wewnętrznego

- Nie opróżniaj.
Długotrwałe pozostawienie pustego pojemnika wewnętrznego może spowodować jego pożółknienie i poplamienie lub wypaczenie dna.
- Nie używaj go do przechowywania jedzenia kwasowego, zasadowego i konserw przez dłuższy czas.
Chociaż pojemnik wewnętrzny ma doskonałe właściwości antykorozyjne, długotrwałe przechowywanie może w pewnym stopniu prowadzić do korozji. Zaleca się, aby sugerowany czas utrzymywania w ciepłe nie przekraczał 2 godzin.
- Utrzymuj urządzenie w czystości, aby przedłużyć jego żywotność.
Nie zanurzaj urządzenia w wodzie na dłuższy czas.
Wyczyść wewnętrzny pojemnik mydłem, łagodnym detergentem lub ciepłą wodą, aby usunąć kurz, olej i brud.
- Nie używaj metalowego czerpaka lub innych twardych narzędzi, ponieważ może to uszkodzić wewnętrzną powierzchnię garnka.

Przygotowanie do gotowania

- Jak prawidłowo otworzyć górną pokrywę.
Przytrzymaj uchwyt górnej pokrywy i obróć go w kierunku przeciwnym do ruchu wskazówek zegara o około 30°, aż pokrywa zostanie odblokowana, a następnie podnieś górną pokrywę.

Pokrywa odblokowana

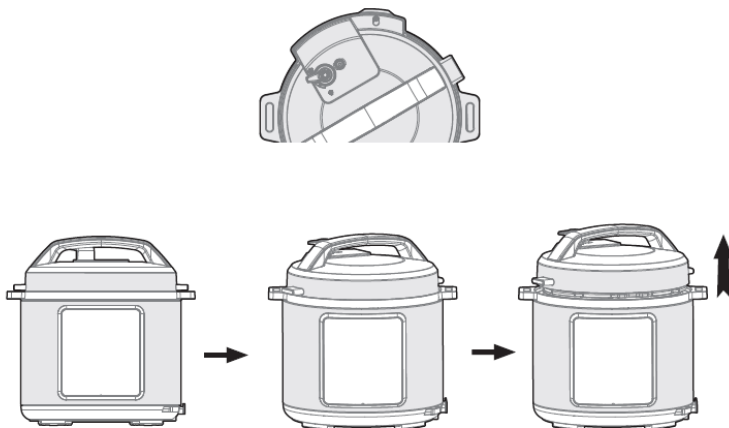

- Upewnij się, że części pokrywy i akcesoria są prawidłowo zamontowane.
Sprawdź, czy zawór pływakowy i zawór wylotowy nie są zablokowane; sprawdź, czy pierścień uszczelniający i pokrywa blokująca są prawidłowo zamontowane.
- Wymij garnek wewnętrzny i dodaj do niego żywność oraz wodę.
Upewnij się, że całkowita ilość żywności i wody nie przekracza oznaczenia Max w garnku wewnętrznym (pojemność użytkowa to 2/3 całkowitej pojemności).

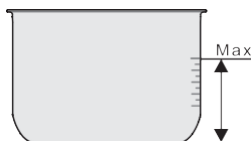

Pojemność użytkowa

- Umieść garnek wewnętrzny z powrotem w szybkowarze.
Wytrzyj zewnętrzną powierzchnię garnka wewnętrznego do czysta, upewniając się, że na wewnętrznej powierzchni szybkowaru elektrycznego nie znajdują się żadne ciała obce ani woda.
Obróć garnek wewnętrzny w lewo i w prawo, aby zapewnić prawidłowy kontakt z płytą grzejną.

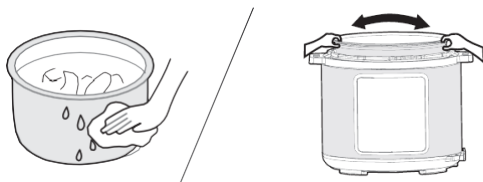

- Bezpiecznie zamknij górną pokrywę.
Przed zamknięciem górnej pokrywy należy upewnić się, że pierścień uszczelniający został prawidłowo zamontowany.
Przytrzymaj uchwyt górnej pokrywy i ustaw ją w pozycji "Pokrywa odblokowana". Umieść wierzchnią pokrywę poziomo na korpusie kuchenki i obróć górną pokrywę zgodnie z ruchem wskazówek zegara o około 30° do pozycji zablokowanej ("Pokrywa zablokowana").

Pokrywa zablokowana

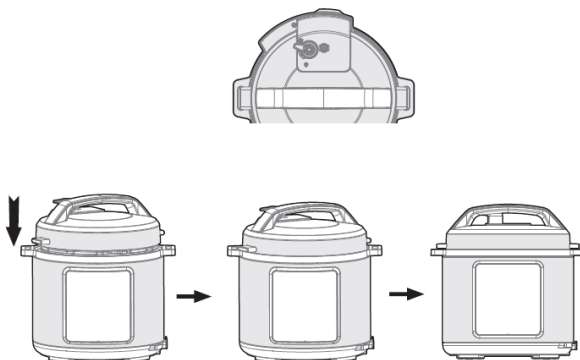

- Prawidłowo ustaw zawór wylotowy.
Podczas pracy należy przekreślić zawór wylotowy do pozycji uszczelniającej. W tej pozycji szybkowar elektryczny będzie pracował w trybie uszczelnienia.
W celu ręcznego wypuszczenia pary należy przekreślić uchwyt zaworu wylotowego do pozycji wypuszczania pary. Szybkowar elektryczny przejdzie w tryb wypuszczania pary.
Podczas wypuszczania pary nie należy umieszczać rąk ani twarzy nad wylotem pary.

Schemat uszczelnienia Schemat wypuszczania pary

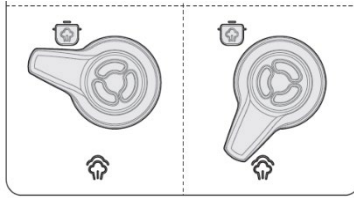

Przed uruchomieniem szybkowaru należy sprawdzić, czy zawór pływakowy opuszczył się (jest on opuszczony przed podgrzewaniem).

Ogólna obsługa

- Włącz szybkowar. Jeśli przyciski są nieaktywne, upewnij się, że górna pokrywa jest prawidłowo zamknięta. Jeśli górna pokrywa nie jest prawidłowo zamknięta, przyciski będą nieaktywne.
- Po zakończeniu gotowania szybkowar może automatycznie przejść w stan utrzymywania ciepła. W takim przypadku wskaźnik wyświetli "00:00(0 min), 00:01(1 min), 00:02(2 min)..."

Wskazówki:

- Podczas pracy kuchenki normalnym zjawiskiem jest słyszalny dźwięk "klekotania". Nie jest to powód do niepokoju.
- Podczas gotowania niewielkiej ilości żywności, garnek wewnętrzny może podnieść się po otwarciu górnej pokrywy. W takim przypadku należy delikatnie potrząsnąć górną pokrywą, aby opuścić garnek wewnętrzny z powrotem do korpusu kuchenki, a następnie zdjąć górną pokrywę.

Bezpieczne otwieranie górnej pokrywy

- Odłącz zasilanie lub odłącz przewód zasilający.
- Metoda wyciągu pary
A: Szybko otwórz górną pokrywę (żywność niepłynna).
Obróć zawór wylotowy do pozycji wylotowej, naciskając przycisk uwalniania pary, aż zawór pływakowy opadnie.
B: Normalnie otwórz górną pokrywę.
Pozostaw szybkowar do naturalnego ostygnięcia, aż zawór pływakowy opadnie.
- Otwieranie górnej pokrywy
Obróć górną pokrywę lewą ręką w kierunku przeciwnym do ruchu wskazówek zegara, aż do całkowitego otwarcia górnej pokrywy, a następnie podnieś górną pokrywę prawą ręką, aby ją otworzyć.
Nie otwieraj górnej pokrywy, dopóki ciśnienie w garnku całkowicie nie spadnie. Jeśli trudno jest otworzyć górną pokrywę, nie należy otwierać jej na siłę.
Nie wyciągaj zaworu wylotowego podczas jego obracania.
Po ugotowaniu płynnych potraw (owsianki i zupy) nie należy przekręcać zaworu wylotowego ani naciskać przycisku wypuszczania pary. Przed otwarciem górnej pokrywy należy odłączyć zasilanie, aby pozwolić garnkowi ostygnąć w naturalny sposób, aż pływak opadnie.

Przegląd działania



Wskazówki dotyczące obsługi

Function	Operation Guidelines
Anuluj (Cancel)	<ul style="list-style-type: none"> Naciśnij przycisk „Anuluj”, aby anulować bieżący stan pracy i powrócić do stanu gotowości.
Utrzymywanie ciepła (Keep Warm)	<ul style="list-style-type: none"> W trybie gotowości naciśnij przycisk „Keep Warm” (Utrzymywanie ciepła), aby uruchomić funkcję utrzymywania ciepła. Wskaźnik „Utrzymywanie ciepła” zaświeci się, a ekran cyfrowy pokaże czas pracy.
Start	<ul style="list-style-type: none"> Rozpoczęcie gotowania lub opóźnienie.
Opóźnienie (Delay)	<ul style="list-style-type: none"> Opóźnienie gotowania: Przed rozpoczęciem programu naciśnij przycisk „Delay” (Opóźnienie). Na ekranie zostanie wyświetlony ustawiony czas rozpoczęcia. Następnie naciśnij przycisk „+” lub „-”, aby ustawić czas opóźnienia. Po naciśnięciu przycisku „Start” urządzenie rozpocznie odliczanie czasu opóźnienia. Gdy odliczanie dobiegnie końca, program zacznie działać. Uwaga: Dla funkcji Smażenie w małej ilości tłuszczu, Utrzymywanie ciepła nie można ustawić opóźnienia.

<p>Gotowanie pod ciśnieniem, Gulasz/Mięso, Fasola/Chili, Zupa, Ryż, Para (Pressure Cook, Stew/Meat, Beans/Chili, Soup, Rice, Steam)</p>	<ul style="list-style-type: none"> • W trybie gotowości naciśnij przycisk funkcji, wskaźnik zaświeci się, a na ekranie cyfrowym zostanie wyświetlony domyślny czas gotowania pod ciśnieniem. Naciśnij przycisk „+” lub „-”, aby dostosować czas ciśnienia. Naciśnij przycisk „Start”, aby przejść do trybu gotowania. Ekran cyfrowy rozpocznie odliczanie, gdy tylko ciśnienie wzrośnie do ciśnienia roboczego. Po zakończeniu pracy urządzenie przejdzie w tryb utrzymywania ciepła.
<p>Wolne gotowanie (Slow Cook)</p>	<ul style="list-style-type: none"> • W trybie gotowości naciśnij przycisk funkcji, wskaźnik zaświeci się, a na ekranie cyfrowym zostanie wyświetlony domyślny czas pracy. Naciśnij przycisk „+” lub „-”, aby dostosować czas pracy. Naciśnij przycisk „Start”, aby przejść do trybu gotowania. Na ekranie cyfrowym rozpocznie się odliczanie, a po zakończeniu pracy urządzenie przejdzie w tryb utrzymywania ciepła.
<p>Smażenie w małej ilości tłuszczu (Sauté)</p>	<ul style="list-style-type: none"> • W trybie gotowości naciśnij przycisk funkcji „Sauté” (Smażenie w małej ilości tłuszczu), wskaźnik zaświeci się, a na ekranie cyfrowym zostanie wyświetlony domyślny czas pracy. Naciśnij przycisk „+” lub „-”, aby dostosować czas ciśnienia. Naciśnij przycisk „Start”, aby przejść do trybu gotowania. Rozpocznie odliczanie i przejdzie do stanu gotowości po zakończeniu pracy.
<p>Owsianka/ Wołowina/ Ryż mieszany/ Drób (Porridge/ Beef/ Mixed Rice/ Poultry)</p>	<ul style="list-style-type: none"> • W trybie gotowości naciśnij przycisk „Pressure Cook” (Gotowanie pod ciśnieniem), wskaźnik zaświeci się, a na ekranie cyfrowym zostanie wyświetlony domyślny czas gotowania pod ciśnieniem. Naciśnij przycisk „+” lub „-”, aby wyregulować czas ciśnienia zgodnie z zalecanym czasem. Naciśnij przycisk „Start”, aby przejść do trybu gotowania. Ekran cyfrowy rozpocznie odliczanie, gdy tylko ciśnienie wzrośnie do ciśnienia roboczego. Po zakończeniu pracy urządzenie przejdzie w tryb utrzymywania ciepła.

Codzienna kontrola i konserwacja

Aby zapewnić bezpieczne użytkowanie i dłuższą żywotność, należy dokładnie sprawdzać i konserwować produkt.

Jeśli wystąpi następująca sytuacja	Rozwiązanie
<ul style="list-style-type: none"> • Przewód zasilający i wtyczka są rozciągnięte, zdeformowane, uszkodzone, a ich kolor uległ zmianie. • Część przewodu zasilającego i wtyczki jest gorąca. • Przewód zasilający jest rozciągnięty i występują przerwy w zasilaniu. • Szybkiwar elektryczny nagrzewa się nieprawidłowo i wydziela nieprzyjemny zapach. • Podczas zasilania występują nietypowe dźwięki lub wibracje. 	<p>Należy przerwać użytkowanie i oddać urządzenie do naprawy w autoryzowanym serwisie.</p>









· Na wtyczce lub gnieździe znajduje się kurz lub brud

Usuń kurz lub brud.

Środki ostrożności

Aby zapobiec obrażeniom ciała i uszkodzeniom mienia, należy przestrzegać poniższych środków ostrożności.

Znaczenie etykiet:

 Oznacza przedmioty "Zabronione"	 Ogólnie zabronione	 Zabroniony demontaż	 Zabronione mokre ręce
	 Zabronione dotykanie	 Zabronione używanie wody w sprayu	
 Oznacza elementy "obowiązkowe"	 Podejmij niezbędne działania	 Wymij wtyczkę zasilania	

W przypadku zignorowania poniższych ostrzeżeń istnieją dwa poziomy zagrożenia wynikające z niewłaściwego użytkowania.



OSTRZEŻENIE

Niezastosowanie się do ostrzeżeń może spowodować śmierć lub poważne obrażenia ciała.



UWAGA

Niezastosowanie się do ostrzeżeń może spowodować obrażenia ciała lub uszkodzenie mienia.

⚠ OSTRZEŻENIE

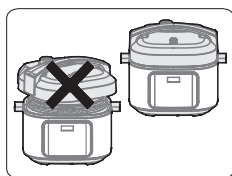

Surowo zabrania się używania jakiegokolwiek innej górnej osłony

· Surowo zabrania się używania do ogrzewania pokryw innych niż oryginalne. Podczas procesu włączania niedozwolone jest używanie nieoryginalnej pokrywy górnej, ponieważ może to spowodować porażenie prądem elektrycznym lub zagrożenie bezpieczeństwa.

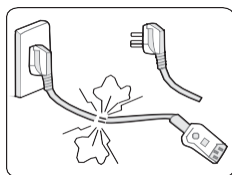

Dalsze użytkowanie w przypadku uszkodzenia przewodu zasilającego

· Wymień uszkodzony przewód zasilający na specjalny miękki przewód lub specjalne



części zakupione od producenta lub autoryzowanego centrum napraw.

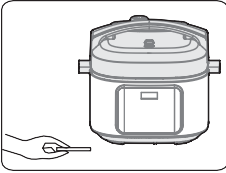

Nie wkładaj ciał obcych

- Wkładanie metalowych wiórów, igieł lub innych ciał obcych do szczeliny jest surowo zabronione, ponieważ może to prowadzić do porażenia prądem elektrycznym lub nieprawidłowych ruchów.

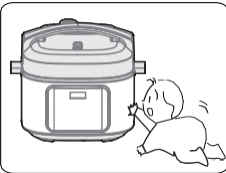

Urządzenie należy umieścić w miejscu niedostępnym dla niemowląt.

- Urządzenie należy umieścić w miejscu niedostępnym dla niemowląt, aby uniknąć porażenia prądem i poparzenia.



Modyfikacja jest zabroniona

- Modyfikowanie lub naprawianie urządzenia przez osoby niebędące profesjonalistami jest surowo zabronione.
- Naruszenie tego zakazu może spowodować pożar lub porażenie prądem elektrycznym.
- Naprawy lub wymiana części muszą być przeprowadzane w wyznaczonym centrum serwisowym.

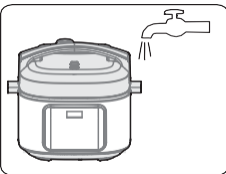

Produktów nie wolno zanurzać ani zraszać wodą

- Może to doprowadzić do porażenia prądem i zwarcia elektrycznego.



Ostrzeżenie dotyczące otwierania górnej pokrywy

- Gdy szybkowar elektryczny nie pracuje, nie ma w nim ciśnienia, a zawór pływakowy jest opuszczony;
- Gdy szybkowar pracuje, ciśnienie w garnku wzrasta, a zawór pływakowy podnosi się; nie należy otwierać górnej pokrywy na siłę przed całkowitym spadkiem ciśnienia;
- Jeśli trudno jest otworzyć górną pokrywę, nie należy otwierać jej na siłę, ponieważ może to spowodować poparzenie lub obrażenia ciała.



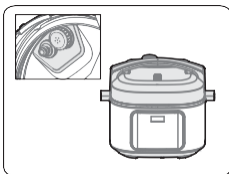

Okresowa kontrola

- Należy okresowo sprawdzać pokrywę blokującą i rdzeń zaworu wydechowego, aby upewnić się, że nie są one zablokowane;
- Nie przykrywaj zaworu wylotowego ciężkimi przedmiotami ani nie zastępuj go innymi przedmiotami.



! UWAGA

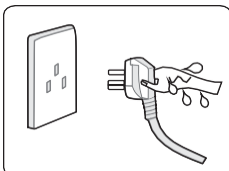

Nigdy nie odłączaj urządzenia mokrą ręką

- Może to spowodować porażenie prądem.

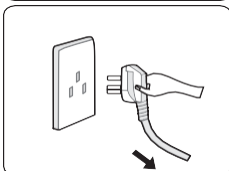

Podczas wyciągania wtyczki należy ją ścisnąć.

- Podczas wyciągania wtyczki należy pamiętać o jej ściśnięciu;
- Nie ciągnąć za przewód zasilający, ponieważ może to spowodować uszkodzenie przewodu i porażenie prądem lub zwarcie.

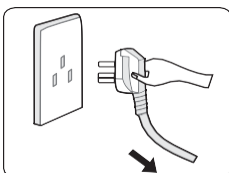

Nieużywane urządzenie należy odłączyć od zasilania

- Niezastosowanie się do tego zalecenia może spowodować wyciek, pożar lub awarię.

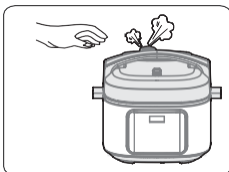

Podczas pracy urządzenia nigdy nie zbliżaj rąk do wylotu pary.

- Podczas gotowania nie zbliżaj rąk do otworu wylotowego, aby uniknąć poparzeń.
- Podczas gotowania nie wolno zakrywać otworu wentylacyjnego ściereczką ani innymi przedmiotami.

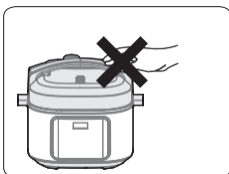

Nie dotykaj górnej pokrywy, gdy szybkowar jest włączony

- Podczas pracy szybkowaru górna pokrywa staje się gorąca, nie należy jej dotykać, gdyż może to spowodować poparzenie.



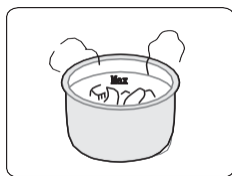

Całkowita ilość żywności i wody nie może przekroczyć wskaźnika poziomu max.

- Łączna ilość żywności i wody nie może przekraczać wskaźnika poziomu Max, w przeciwnym razie żywność może zostać ugotowana nieprawidłowo lub spowodować awarię.

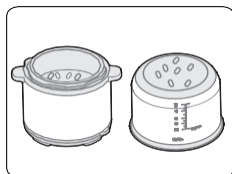

Nie należy używać garnka innego niż przeznaczony do tego celu

- Jeśli na dnie garnka lub na płycie grzewczej znajdują się ciała obce, należy je usunąć przed użyciem.
- Niezastosowanie się do tego zalecenia może spowodować przegrzanie, nieprawidłowe działanie itp.

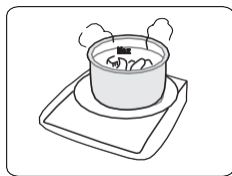

Nie należy umieszczać garnka wewnętrznego na innym urządzeniu w celu podgrzania.

- Może to spowodować deformację lub nieprawidłowe działanie.
- Należy używać przeznaczonego do tego garnka wewnętrznego.

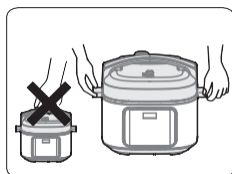

Podczas przenoszenia produktu należy trzymać za uchwyty korpusu szybkowaru

- Podczas przenoszenia produktu nie należy bezpośrednio chwytać za uchwyt górnej pokrywy, aby zapobiec jej upadkowi.



Nie używać w następujących miejscach

- Nie używać w następujących miejscach.
- Nie używać w pobliżu wody lub ognia.
- Nie używać w pobliżu ścian lub mebli.
- Nie używać w miejscach narażonych na bezpośrednie działanie promieni słonecznych i rozbryzgi oleju.
- Nie zbliżać się do kuchenki, aby uniknąć pożaru.



Czyszczenie po użyciu

- Czyścić po każdym użyciu.
- Przed przystąpieniem do czyszczenia i konserwacji należy odłączyć urządzenie od gniazdka ściennego, aż ostygnie.
- Zdejmij górną pokrywę i garnek wewnętrzny, najpierw wyczyść detergentem, a następnie dobrze spłucz wodą i wytrzyj do sucha miękką szmatką.

- Wyczyść wnętrze górnej pokrywy wodą. Pierścień uszczelniający, pokrywę blokującą, rdzeń zaworu wylotowego i zawór pływakowy można zdjąć w celu umycia. Po umyciu należy je niezwłocznie i prawidłowo zamontować, a następnie osuszyć wnętrze górnej pokrywy szmatką.
- Wytrzyj korpus szybkowaru do czysta za pomocą szmatki - nie zanurzaj korpusu kuchenki w wodzie ani nie spryskuj go wodą.

Rozwiązywanie problemów

Problem	Powód	Rozwiązanie
Trudno zamknąć górną pokrywę	• Pierścień uszczelniający nie został prawidłowo zamontowany.	• Upewnij się, że pierścień uszczelniający jest prawidłowo założony.
	• Zawór pływakowy zaciska się na popychaczu.	• Delikatnie popchnij popychacz.
Trudno otworzyć górną pokrywę	• Zawór pływakowy znajduje się w pozycji podniesionej.	• Delikatnie naciśnij zawór pływakowy za pomocą pałeczki.
	• Wewnątrz garnka znajduje się ciśnienie.	• Otwórz pokrywę, gdy ciśnienie całkowicie spadnie.
Para wydostaje się z górnej pokrywy	• Nieprawidłowo zamontowany pierścień uszczelniający.	• Zamontuj pierścień uszczelniający zgodnie z wymaganiami.
	• Na pierścieniu uszczelniającym znajdują się resztki jedzenia.	• Wyczyść pierścień uszczelniający.
	• Uszkodzony pierścień uszczelniający.	• Wymień pierścień uszczelniający.
	• Górna pokrywa nie jest prawidłowo zamknięta.	• Prawidłowo zamknij górną pokrywę.
Z zaworu pływakowego wycieka para.	• Resztki jedzenia na uszczelce zaworu pływakowego.	• Wyczyść uszczelkę zaworu pływakowego.
	• Uszczelka zaworu pływakowego jest zużyta.	• Wymień uszczelkę zaworu pływakowego.
Zawór pływakowy nie podnosi się	• Niewystarczająca ilość żywności i wody w garnku wewnętrznym.	• Dodaj wodę i żywność zgodnie z przepisem.
	• Para wycieka z górnej pokrywy lub zaworu wylotowego.	• Wyślij do centrum serwisowego w celu naprawy.

Para wydobywa się z zaworu wylotowego bez przerwy.		· Zawór wylotowy nie znajduje się w pozycji uszczelniającej	· Przekręć zawór wylotowy do pozycji uszczelniającej
		· Kontrola ciśnienia nie działa	· Wyślij do centrum serwisowego w celu naprawy
Wskaźnik zasilania nie świeci się.		· Zły styk w gnieździe zasilania	· Sprawdź gniazdo zasilania
Wszystkie wskaźniki migają.	Na ekranie wyświetlacza pojawia się E1/	· Błąd czujnika dolnego. · Błąd przełącznika ciśnienia.	· Wyślij do centrum serwisowego w celu naprawy.
	Na ekranie wyświetlacza pojawia się E2		
	Na ekranie wyświetlacza pojawia się E8		
Ryż w połowie ugotowany lub zbyt twardy.		· Za mało wody.	· Dodaj odpowiednią ilość wody.
		· Pokrywa otwarta przedwcześnie.	· Po zakończeniu cyklu gotowania pozostaw pokrywę założoną jeszcze przez 5 minut.
Ryż jest zbyt miękki.		· Za dużo wody.	· Zmniejsz odpowiednio ilość wody.

ŚRODOWISKO

Po zakończeniu okresu użytkowania nie należy wyrzucać urządzenia razem z innymi odpadami domowymi. Urządzenie należy oddać do autoryzowanego punktu recyklingu. Pomoże to w ochronie środowiska.

GWARANCJA I NAPRAWA

Aby uzyskać więcej informacji lub w przypadku problemów, należy skontaktować się z Telecentrum Gorenje w swoim kraju (numer telefonu podany w Międzynarodowej Karcie Gwarancyjnej). Jeśli w Twoim kraju nie ma takiego centrum, skontaktuj się z lokalnym dealerem firmy Gorenje lub działem małych urządzeń gospodarstwa domowego Gorenje.

Tylko do użytku osobistego!

GORENJE

ŻYCZY PAŃSTWU DUŻO PRZYJEMNOŚCI Z KORZYSTANIA Z URZĄDZENIA.

Zastrzegamy sobie prawo do wprowadzania zmian.

Важные указания по безопасности

Внимательно прочитайте инструкцию по эксплуатации перед использованием данного изделия.

1. Внимательно и полностью прочитайте инструкцию по эксплуатации.
2. Не используйте прибор на открытом воздухе.
3. Прибор не предназначен для использования людьми с ограниченными физическими, сенсорными и умственными способностями или с недостатком опыта или знаний, если они не находятся под присмотром или руководством лиц, ответственных за их безопасность.
4. Данный прибор не предназначен для использования детьми. Держите прибор и шнур питания прибора в недоступном для детей месте.
5. Следите за детьми, чтобы они не играли с прибором.
6. Прибор предназначен для использования в бытовых и аналогичных условиях, в частности:
 - в кухонных зонах для персонала в магазинах, офисах и прочих производственных условиях,
 - на сельскохозяйственных фермах,
 - постояльцами в гостиницах, отелях и прочей инфраструктуре жилого типа, а также
 - в местах ночлега и завтрака.
7. Не погружайте какие-либо части прибора в воду или другие жидкости.
8. Регулярно проверяйте, не заблокированы ли регуляторы давления, обеспечивающие выход пара.
9. Не открывайте крышку, пока давление не понизится до допустимого уровня.
10. Поверхность нагревательного элемента остается горячей после использования. Не прикасайтесь к нему.
11. Предупреждение! Не допускайте попадания жидкости в разъем.
12. Предупреждение! Неправильное использование может привести к травмам.
13. Не ставьте прибор в горячий духовой шкаф.
14. Если прибор находится под давлением, перемещайте его с максимальной осторожностью. Не прикасайтесь к горячим поверхностям. Используйте ручки и кнопки. При необходимости используйте средства защиты.
15. Не подпускайте детей к прибору во время его использования.
16. Не используйте прибор не по назначению.
17. Прибор готовит под давлением. Неправильное использование прибора может привести к ожогам. Перед включением нагрева убедитесь, что прибор закрыт. См. инструкцию по эксплуатации.
18. Не открывайте прибор с усилием. Не открывайте крышку, пока давление полностью не упадет. См. инструкцию по эксплуатации.

19. Не включайте прибор без добавления воды или продуктов, это может привести к серьезным повреждениям.
20. Используйте указанный(е) источник(и) нагрева в соответствии с прилагаемыми инструкциями.
21. При приготовлении мяса с кожей (например, говяжьего языка), которая может надуваться под воздействием давления, не прокалывайте кожу, так как это может привести к ожогам.
22. При приготовлении густых блюд осторожно встряхните прибор, перед тем как открывать крышку, чтобы пища не убежала и не разбрызгалась.
23. Перед каждым использованием проверяйте, чтобы клапаны не были засорены. См. инструкцию по эксплуатации.
24. **СОХРАНИТЕ ЭТУ ИНСТРУКЦИЮ ДЛЯ ДАЛЬНЕЙШЕГО ИСПОЛЬЗОВАНИЯ.**
25. Перед очисткой, обслуживанием и перемещением прибора обязательно выключите его и выньте вилку из розетки. Также обязательно выключайте и вынимайте вилку из розетки, когда прибор не используется.
26. Не наполняйте прибор более чем на 2/3 объема. При приготовлении продуктов, которые увеличиваются в объеме во время приготовления, например, риса или сушеных овощей, наполняйте прибор не более чем наполовину.
27. Не используйте прибор для жарки или жарки во фритюре.
28. Во избежание опасности замену шнура питания может производить производитель, авторизованный сервисный центр или квалифицированный специалист.
29. Прибор не предназначен для подключения к внешнему таймеру и внешнему блоку дистанционного управления.
30. Не вмешивайтесь в работу систем безопасности вне рамок разрешенных действий в рамках обслуживания, приведенных в инструкции по эксплуатации.
31. Используйте только запасные части производителя, предназначенные для вашей модели. В частности, используйте корпус и крышку того же производителя, которые указаны как совместимые.
32. Ремонт должен выполняться только в авторизованном сервисном центре.
33. Не используйте прибор без добавления воды, это может привести к серьезным повреждениям прибора.
34. При приготовлении мяса с кожей (например, говяжьего языка), которая может надуваться под воздействием давления, не прокалывайте кожу, так как это может привести к ожогам.

Это изделие маркировано в соответствии с Европейской директивой 2012/19/EU об отходах электрического и электронного оборудования (WEEE). Директива устанавливает требования к сбору и утилизации отходов электрического и электронного оборудования на территории Европейского союза.

Технические данные

Модель	GMC6SBK
Объем	5,7 л
Параметры электропитания	220-240 В~50/60 Гц
Номинальная мощность	1000 Вт
Рабочее давление	70 кПа
Температура в режиме поддержания температуры	60°C ~ 80°C

Общее описание

Ручка выпускного клапана

Ручка крышки

Уплотнительное кольцо

Чаша

Панель

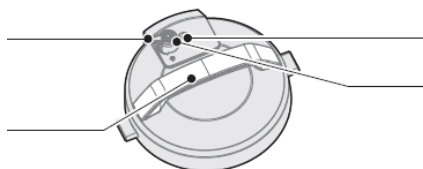

Поплавковый клапан

Выпускной клапан

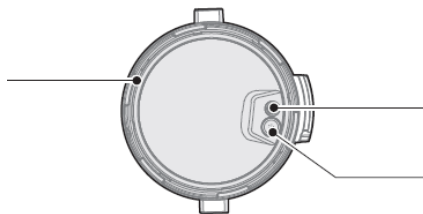

Уплотнительное кольцо

Защитная крышка

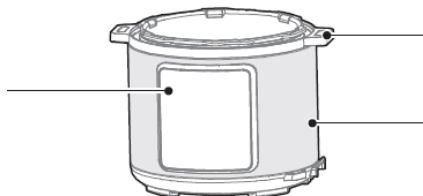
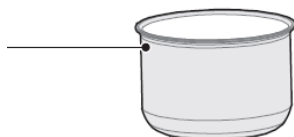

Ручка корпуса
скороварки

управления

Аксессуары



Ложка для
риса



Суповая ложка



Инструкция по
эксплуатации



Мерный стакан



Паровая чаша



Подставка для
приготовления на
пару

Краткое руководство

- При перемещении прибора пользуйтесь ручками на корпусе.
- Чтобы удалить воду с крышки корпуса, используйте ткань.
- Выпускной клапан: Извлеките выпускной клапан из крышки. Не реже одного раза в месяц очищайте внутреннюю часть выпускного клапана, а также выпускной клапан и поплавковый клапан на крышке с помощью щетки и ткани.
- Уплотнительное кольцо: Удалите масло и грязь с уплотнительного кольца с помощью мощного средства и щетки.
- Контейнер для воды: После приготовления остатки пара могут скапливаться в контейнере для воды внешней чаши в виде воды. Чтобы избежать неприятного запаха, очистите его, протерев чистой тканью и удалив остатки воды.

Снятие и установка защитной крышки и уплотнительного кольца

Снятие и установка защитной крышки

- Перед каждым использованием проверяйте, правильно ли установлены уплотнительное кольцо и защитная крышка на крышке.
- После использования очищайте уплотнительное кольцо и область вокруг защитной крышки, чтобы избежать засорения крышки и появления неприятного запаха.

Защитная крышка

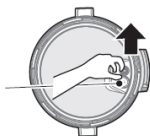

Снятие: Потяните вверх и снимите



Установка: Нажмите вниз до фиксации

Снятие и установка уплотнительного кольца

- Не тяните уплотнительное кольцо, так как это может привести к его деформации и повлиять на изоляционные свойства.
- Не используйте поврежденное уплотнительное кольцо. Замените поврежденное кольцо на новое в авторизованном сервисном центре.

Уплотнительное кольцо

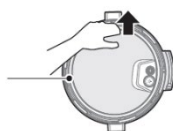

Снятие: Потяните вверх и снимите



Установка: Нажмите вниз до фиксации

Использование чаши и уход за ней

- Не держите чашу пустой.
При длительном хранении без воды внутренняя поверхность чаши может пожелтеть, на ней могут появиться пятна, а дно деформироваться.
- Не используйте чашу для длительного хранения кислых, щелочных и консервированных продуктов.
Чаша имеет антикоррозийную защиту, но длительное хранение таких продуктов может вызвать коррозию. Рекомендуемое время поддержания температуры блюда не должно превышать 2 часов.
- Содержите чашу в чистоте, чтобы продлить срок ее службы.
Не погружайте чашу в воду на долгое время.
Удаляйте с чаши пыль, жир и загрязнения с помощью мыла, мягкого моющего средства или теплой воды.
- Не используйте металлические лопатки и другие твердые кухонные принадлежности, так как это может повредить внутреннее покрытие чаши.

Подготовка к приготовлению

- Правильно откройте крышку.
Поверните ручку крышки против часовой стрелки на 30 градусов в открытое положение и поднимите.

Открытое положение

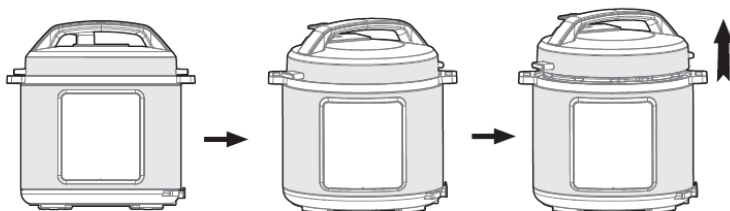
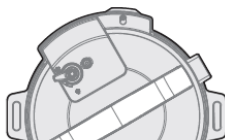

- Проверьте правильность установки всех деталей крышки.
Проверьте, нет ли препятствий в поплавковом клапане и выпускном клапане.
Убедитесь, что уплотнительное кольцо и защитная крышка правильно установлены.
- Выньте чашу и добавьте в нее продукты и воду.
Общий объем продуктов и воды не должен превышать отметку Max (Мак.) на внутренней стенке чаши. Рабочий объем составляет 2/3 от общего объема.

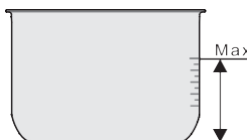

Рабочий объем

- Установите чашу в мультиварку.
Протрите чашу снаружи. Убедитесь, что в рабочей камере отсутствуют посторонние предметы или вода.
Установите чашу и поверните вправо и влево, чтобы обеспечить надлежащий контакт с нагревательной пластиной.

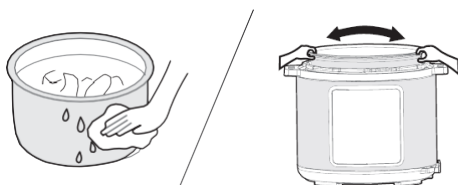

- Плотно закройте крышку.
Перед тем как закрыть крышку убедитесь, что уплотнительное кольцо правильно установлено.
Возьмите крышку за ручку. Установите крышку в открытое положение. Положите крышку горизонтально на мультиварку и поверните по часовой стрелке на 30 градусов в закрытое положение.

Закрытое положение

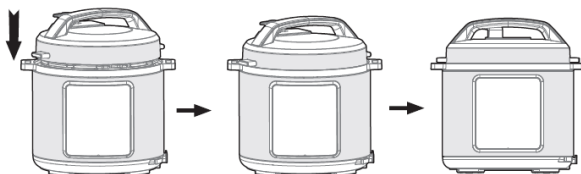
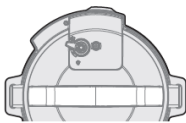

- Правильно установите выпускной клапан.
Во время работы поверните выпускной клапан в положение «Давление», если хотите готовить под давлением.
Чтобы выпустить пар вручную, поверните выпускной клапан в положение «Выход пара». Мультиварка начнет спускать пар. Во время спуска пара не приближайте руки и лицо к отверстиям для выхода пара.



Перед включением мультиварки убедитесь, что поплавковый клапан свободно перемещается вниз и вверх (перед нагревом поплавковый клапан находится в нижнем положении).

Общее описание работы

- Включите мультиварку. Если кнопки неактивны, убедитесь, что крышка правильно закрыта. Если крышка закрыта неправильно, кнопки неактивны.
- После приготовления мультиварка может автоматически переходить в режим поддержания температуры. В этом случае на дисплее отображается: "00:00(0 min), 00:01(1 min), 00:02(2 min)..."

Советы

- Во время работы мультиварка может издавать щелчки. Не волнуйтесь, это нормальная работа прибора.
- Во время приготовления небольшого количества продуктов чаша может немного приподниматься при открывании крышки. Встряхните крышку, чтобы чаша опустилась в мультиварку и затем откройте крышку.

Безопасное открывание крышки

- Отключите подачу электроэнергии или извлеките вилку из розетки.
- Сбросьте давление.
 - А. Быстрый сброс давления (для неожиданных продуктов)
Поверните выпускной клапан в положение «Выход пара». В некоторых моделях можно также нажать кнопку выпуска пара и удерживать, пока поплавковый клапан не опустится вниз.
 - Б. Естественный сброс давления
Дайте мультиварке остыть естественным образом, пока поплавковый клапан не опустится.
- Откройте крышку.
 - Поверните крышку левой рукой против часовой стрелки в открытое положение. Приподнимите крышку правой рукой и откройте.
 - Не открывайте крышку до полного сброса давления в мультиварке. Если крышка трудно открывается, не прилагайте усилия, чтобы ее открыть.
 - Не снимайте выпускной клапан при его повороте.
 - При приготовлении блюд с высоким содержанием жидкости (каш, супов) не выпускайте пар через выпускной клапан или кнопкой выпуска пара. Отключите подачу электроэнергии, дайте мультиварке остыть, пока не опустится поплавковый клапан, и затем откройте крышку.

Панель управления



Эксплуатация

Function	Operation Guidelines
Cancel (Отмена)	<ul style="list-style-type: none"> Нажмите кнопку Cancel, чтобы отменить текущую программу или функцию и вернуться в режим ожидания.
Keep Warm (Поддержание температуры)	<ul style="list-style-type: none"> В режиме ожидания нажмите кнопку Keep Warm для запуска режима поддержания температуры. Загорится индикатор Keep Warm, и на дисплее отобразится время работы режима по умолчанию.
Start (Старт)	<ul style="list-style-type: none"> Запуск программы/функции или отсрочки старта.
Delay (Отсрочка старта)	<ul style="list-style-type: none"> Запуск с отложенным стартом: перед запуском программы нажмите кнопку Delay. На дисплее отображается предустановленное время отсрочки старта. Нажмите кнопку «+» или «-» для изменения времени отсрочки старта. Нажмите кнопку Start, и прибор начнет обратный отсчет времени отсрочки старта. После завершения обратного отсчета программа автоматически начнет работу. Примечание. Для программ Sauté (Жарка) и Keep warm (Поддержание температуры) отсрочка старта не предусмотрена.

<p>Pressure Cook (Под давлением), Stew/Meat (Тушение/мясо), Beans/Chili (Фасоль/чили), Soup (Суп), Rice (Рис), Steam (На пару)</p>	<ul style="list-style-type: none"> В режиме ожидания нажмите соответствующую кнопку меню. Загорится индикатор, и на дисплее отобразится время программы по умолчанию. Кнопками «+» и «-» вы можете изменить время программы. Нажмите кнопку Start, чтобы запустить программу. Когда давление в мультиварке достигнет рабочего значения, на дисплее начнется обратный отсчет времени. После завершения приготовления автоматически включается функция Keep Warm (Поддержание температуры).
<p>Slow Cook (Медленное приготовление)</p>	<ul style="list-style-type: none"> В режиме ожидания нажмите соответствующую кнопку меню. Загорится индикатор, и на дисплее отобразится время программы по умолчанию. Кнопками «+» и «-» вы можете изменить время программы. Нажмите кнопку Start, чтобы запустить программу. На дисплее начнется обратный отсчет времени. После завершения приготовления автоматически включается функция Keep Warm (Поддержание температуры).
<p>Sauté (Жарка)</p>	<ul style="list-style-type: none"> В режиме ожидания нажмите кнопку Sauté. Загорится индикатор, и на дисплее отобразится время программы по умолчанию. Кнопками «+» и «-» вы можете изменить время программы. Нажмите кнопку Start, чтобы запустить программу. На дисплее начнется обратный отсчет времени. После завершения приготовления прибор автоматически переходит в режим ожидания.
<p>Porridge (Каша), Beef (Говядина), Mixed Rice (Смесь риса), Poultry (Птица)</p>	<ul style="list-style-type: none"> В режиме ожидания нажмите кнопку Pressure Cook (Под давлением). Загорится индикатор, и на дисплее отобразится время программы по умолчанию. Кнопками «+» и «-» вы можете изменить время программы в соответствии с рекомендуемым временем. Нажмите кнопку Start, чтобы запустить программу. Когда давление в мультиварке достигнет рабочего значения, на дисплее начнется обратный отсчет времени. После завершения приготовления автоматически включается функция Keep Warm (Поддержание температуры).

Ежедневная проверка и обслуживание

Чтобы прибор служил вам безопасно долгие годы, регулярно его проверяйте и обслуживайте.

Неисправность	Решение
<ul style="list-style-type: none"> • Шнур питания и вилка увеличены, деформированы, повреждены или их цвет изменился. • Часть шнура питания и вилка сильно нагреваются. • Шнур питания подвижный, и подача электроэнергии периодически прерывается. • Электрическая мультиварка сильно нагревается и издает неприятный запах. • При включении наблюдаются необычные звуки или вибрация. 	Прекратите использование прибора и обратитесь в сервисный центр.
<ul style="list-style-type: none"> • На вилке или разъеме есть пыль и грязь. 	Удалите пыль и грязь.

Меры безопасности

Во избежание травм и материального ущерба соблюдайте меры безопасности, описанные ниже.

Используемые обозначения

 Запрещено	 Полный запрет	 Не разбирать	 Не прикасаться мокрыми руками
	 Контакт запрещен (не прикасаться)	 Не подвергать воздействию брызг воды	
 Обязательно	 Обязательное действие	 Выньте вилку из розетки	

Опасность, вызванная ошибочным использованием в результате несоблюдения мер безопасности, делится на два класса.



ПРЕДУПРЕЖДЕНИЕ

Возможность летального исхода или серьезной травмы.



ВНИМАНИЕ

Возможность причинения вреда здоровью или материального ущерба.

▲ ПРЕДУПРЕЖДЕНИЕ

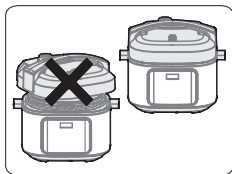

Категорически запрещается использовать другие крышки.

- Категорически запрещается использовать другие крышки для работы прибора, кроме оригинальной. Использование других крышек может привести к поражению электрическим током или нарушению техники безопасности.

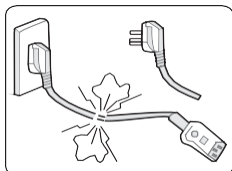

Прекратите использование прибора, если шнур питания поврежден.

- Замените поврежденный шнур питания специальным мягким шнуром или специальным комплектом, который можно приобрести у производителя или в авторизованном сервисном центре.

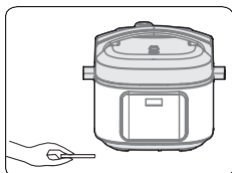

Не вставляйте в прибор посторонние предметы.

- Запрещается вставлять металлические опилки, иглы и другие предметы в щели или пазы прибора. Это может привести к поражению электрическим током или неполадкам в работе прибора.

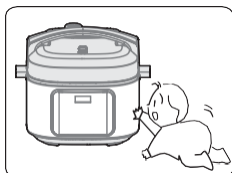

Размещайте прибор в недоступном для детей месте.

- Во избежание поражения электрическим током и ожогов размещайте прибор в недоступном для детей месте.

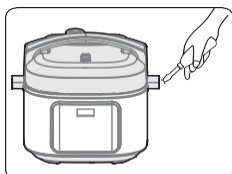

Запрещается вносить изменения в устройство прибора.

- Внесение изменений в устройство прибора и непрофессиональный ремонт запрещены.
- Несоблюдение этого предупреждения может привести к возгоранию или поражению электрическим током.
- Ремонт и замена деталей данного прибора может производиться только в специализированном сервисном центре.

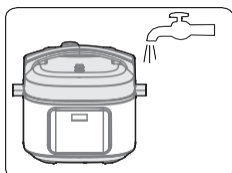

Не погружайте прибор в воду и не подставляйте под струю воды.

- Это может привести к поражению электрическим током и короткому замыканию.



Предупреждение относительно открывания крышки

- Когда мультиварка не работает, в ней нет давления, и поплавковый клапан опущен.
- Когда мультиварка работает, давление в ней повышается, и поплавковый клапан поднимается. В этом случае не пытайтесь открыть крышку, в том числе силой, пока давление не будет полностью сброшено.
- Если крышка трудно открывается, не открывайте ее силой, так как это может привести к ожогам или травмам.

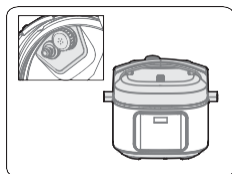

Периодически выполняйте проверку.

- Периодически проверяйте, не заблокированы ли защитная крышка и выпускной клапан.
- Не накрывайте выпускной клапан тяжелым предметом и не заменяйте его другим предметом.



ВНИМАНИЕ

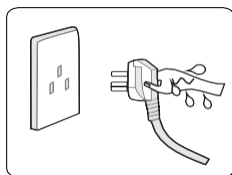

Никогда не беритесь за вилку влажными руками.

- Это может привести к поражению электрическим током.

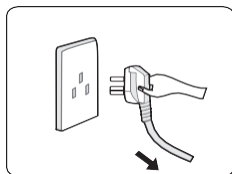

При извлечении вилки тяните вилку, а не шнур питания.

- Крепко держите вилку во время ее извлечения.
- Не тяните за шнур питания, так как это может привести к повреждению, поражению электрическим током и короткому замыканию.

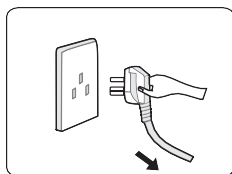

Отключайте прибор от электросети, когда он не используется.

- Несоблюдение этого требования может привести к утечке, возгоранию или поломке.

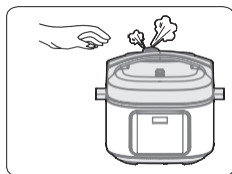

Во время работы не приближайте руки к отверстию для выхода пара.

- Во избежание ожогов во время приготовления никогда не приближайте руки к отверстию для выхода пара.
- Во время приготовления не накрывайте вентиляционное отверстие тканью и другими предметами.



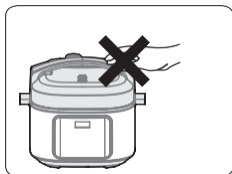

Не прикасайтесь к крышке во время работы прибора.

- Во время работы прибора крышка сильно нагревается, поэтому не прикасайтесь к ней во избежание ожога.

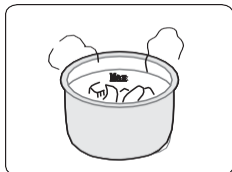

Общий объем продуктов и воды не должен превышать отметку Max (Макс.).

- Общий объем продуктов и воды не должен превышать отметку Max (Макс.), иначе пища может быть приготовлена неправильно или может произойти сбой в работе.

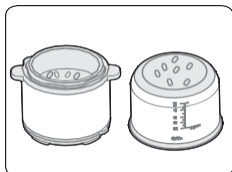

Используйте чашу, предназначенную для этой мультиварки.

- Если на дне чаши или на поверхности нагревательной пластины есть посторонние предметы, удалите их перед использованием.
- Несоблюдение этого требования может привести к перегреву, ненормальной работе и т. д.

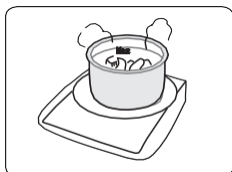

Не используйте чашу для приготовления с помощью других источников нагрева.

- Это может привести к деформации или неисправности.
- Используйте чашу, предназначенную для этой модели мультиварки.

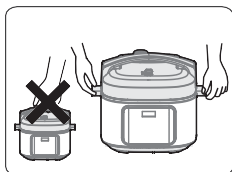

При перемещении прибора держите его за ручки на корпусе.

- Во избежание падения прибора не держите его за ручку крышки при перемещении.



Не используйте прибор в следующих местах:

- Не используйте на неустойчивых поверхностях.
- Не используйте вблизи воды и огня.
- Не используйте вблизи стен и мебели.
- Не используйте в местах, подверженных воздействию прямого солнечного света и брызг масла.
- Не используйте вблизи плиты во избежание пожара.



Очистка после использования

- Очищайте после каждого использования.
- Перед очисткой и обслуживанием отсоедините шнур питания от розетки и подождите, пока прибор остынет.
- Снимите крышку и извлеките чашу. Вымойте их мощным средством, промойте чистой водой и протрите насухо мягкой тканью.
- Вымойте внутреннюю поверхность крышки водой. Уплотнительное кольцо, защитная крышка, выпускной клапан и поплавковый клапан можно снять и промыть. Правильно установите все детали после мытья и протрите внутреннюю поверхность крышки тканью.
- Протирайте корпус мультиварки тканью. Не замачивайте и не погружайте корпус мультиварки в воду, а также не мойте под струей воды.

Устранение неисправностей

Неисправность	Причина	Устранение
Трудно закрыть крышку.	Уплотнительное кольцо установлено неправильно.	Правильно установите уплотнительное кольцо.
	Поплавковый клапан зажимает толкатель клапана.	Аккуратно нажмите на толкатель клапана.
Трудно открыть крышку.	Поплавковый клапан в верхнем положении.	Слегка надавите на поплавковый клапан с помощью тонкой палочки.
	Внутри мультиварки остается давление.	Откройте крышку после полного сброса давления.
Из-под крышки выходит пар.	Уплотнительное кольцо установлено неправильно.	Правильно установите уплотнительное кольцо.
	Остатки пищи на уплотнительном кольце.	Очистите уплотнительное кольцо.
	Уплотнительное кольцо повреждено.	Замените уплотнительное кольцо.
	Крышка закрыта неправильно.	Правильно закройте крышку.
Из поплавкового клапана выходит пар.	Остатки пищи на прокладке поплавкового клапана.	Очистите прокладку поплавкового клапана.
	Изношена прокладка поплавкового клапана.	Замените прокладку поплавкового клапана.
Поплавковый клапан не поднимается.	Слишком мало пищи и воды в чаше.	Добавьте воду и продукты в соответствии с рецептом.
	Пар выходит из-под крышки или через выпускной клапан.	Обратитесь в сервисный центр.

Из выпускного клапана постоянно выходит пар.	· Выпускной клапан не в положении «Давление».	· Поверните выпускной клапан в положение «Давление».
	· Сбой контроля давления.	· Обратитесь в сервисный центр для ремонта.
Индикатор питания не загорается.	· Плохой контакт в розетке.	· Проверьте, плотно ли вставлена вилка в розетку.
Все индикаторы мигают.	На дисплее отображается «E1».	· Обратитесь в сервисный центр для ремонта.
	На дисплее отображается «E2».	
	На дисплее отображается «E8».	
Рис недоварен или слишком жесткий.	· Мало воды.	· Добавьте воду.
	· Вы слишком рано открыли крышку.	· После завершения приготовления оставьте крышку закрытой на 5 минут.
Рис разварился.	· Много воды.	· Уменьшите количество воды.

ОКРУЖАЮЩАЯ СРЕДА

По окончании срока службы изделие не подлежит утилизации вместе с бытовыми отходами. Отслужившее изделие сдайте в пункт сбора электротехники. Это поможет защитить окружающую среду.

ГАРАНТИЯ И РЕМОНТ

Для получения дополнительной информации или в случае возникновения проблем обращайтесь в Службу поддержки Gorenje в вашей стране (номер телефона указан в международном гарантийном листе). Если такая служба в вашей стране отсутствует, обратитесь в местную торговую организацию Gorenje или отдел малой бытовой техники Gorenje. Только для личного пользования!

Импортер: ООО «Горенье БТ»
119180, Москва, Якиманская наб., 4, стр. 1



ГОРЕНЬЕ
ЖЕЛАЕТ, ЧТОБЫ ПОЛЬЗОВАНИЕ ПРИБОРОМ ДОСТАВИЛО ВАМ
УДОВОЛЬСТВИЕ!

Производитель оставляет за собой право на внесение изменений

Udhëzime të rëndësishme për sigurinë

Lexoni me kujdes manualin e përdorimit para se ta përdorni këtë produkt.

1. Lexoni të gjitha udhëzimet.
2. Mos e përdorni në mjedise të jashtme.
3. Kjo pajisje nuk është e paraparë të përdoret nga persona me aftësi të kufizuara fizike, ndijore ose mendore ose pa përvojë dhe njohuri, përveçse nëse mbikëqyren ose udhëzohen në lidhje me përdorimin e pajisjes nga një person përgjegjës për sigurinë e tyre.
4. Kjo pajisje nuk është e paraparë për t'u përdorur nga fëmijët. Mbani pajisjen dhe kabllon e saj larg fëmijëve.
5. Fëmijët duhet të mbikëqyren për t'u siguruar që të mos luajnë me pajisjen.
6. Kjo pajisje është e paraparë për përdorim në shtëpi dhe raste të ngjashme, të tilla si:
 7. Zona kuzhine për personelin në dyqane, zyra dhe mjedise të tjera pune.
 8. Shtëpi në ferma.
 9. Nga klientët në hotele, motele dhe mjedise të tjera banimi, si dhe Mjedise të tilla si akomodimet me mëngjes ("Bed and breakfast").
10. Mos e zhytni asnjë pjesë të pajisjes në ujë ose lëngje të tjera.
11. Rregullatorët e presionit që e lejojnë avullin të dalë, duhet të kontrollohen rregullisht për t'u siguruar që të mos bllokohen.
12. Mos e hapni enën me presion derisa presioni të ketë rënë mjaftueshëm.
13. Sipërfaqja e elementit nxehtë është e ekspozuar ndaj nxehtësisë së mbetur pas përdorimit, ndaj mos e prekni.
14. Paralajmërim: mos derdhni lëng në lidhës.
15. Paralajmërim: keqpërdorimi mund të shkaktojë dëmtime.
16. Mos e vendosni tenxheren me presion në një furrë të nxehtë.
17. Trajtoni tenxheren me presion me kujdesin maksimal. Shmangni prekjen e sipërfaqeve të nxehta dhe përdorni gjithmonë dorezat dhe çelësat e pajisur. Nëse është e nevojshme, përdorni pajisje mbrojtëse të përshtatshme për siguri dhe mbrojtje të shtuar.
18. Mbani fëmijët larg nga tenxherja me presion ndërsa është në përdorim.
19. Mos e përdorni tenxheren me presion për ndonjë qëllim tjetër përveç përdorimit të paraparë.
20. Kjo pajisje gatuan nën presion. Përdorimi jo i duhur i tenxheres me presion mund të rezultojë në djegie. Para se të aplikoni nxehtësi, sigurohuni që tenxherja të jetë e mbyllur siç duhet (shih "Manuali i përdorimit").
21. Mos e hapni asnjëherë me forcë tenxheren me presion. Mos e hapni derisa presioni i brendshëm të jetë liruar plotësisht. Shih "Manuali i përdoruesit".

22. Mos e përdorni asnjëherë tenxheren me presion pa shtuar ujë ose ushqim, pasi kjo mund të shkaktojë dëme të konsiderueshme.
23. Përdorni burimet e caktuara të nxehtësisë në përputhje me udhëzimet e dhëna.
24. Kur gatvani mish me lëkurë (p.sh., gjuhë kau) që mund të zgjerohet për shkak të presionit, shmangni shpimin e lëkurës së fryrë. Shpimi i lëkurës së fryrë mund të rezultojë në djegie.
25. Kur përgatitni ushqim të butë, tundeni me kujdes tenxheren para se të hapni kapakun, për të parandaluar ndonjë derdhje të papritur të ushqimit.
26. Para çdo përdorimi, sigurohuni që valvulat të mos kenë pengesa. Referojuni manualit të përdorimit.
27. **RUAJINI KËTO UDHËZIME PËR REFERENCË NË TË ARDHMEN.**
28. Para pastrimit, kryerjes së mirëmbajtjes ose zhvendosjes së pajisjes, sigurohuni që ta fikni dhe ta hiqni nga priza. Përveç kësaj, sigurohuni që ta fikni dhe ta hiqni pajisjen nga priza sa herë që nuk është në përdorim.
29. Mos e mbushni tenxheren me sasi më të madhe se 2/3 e kapacitetit të saj. Kur gatvani ushqime që zgjerohen gjatë gatimit, si orizi ose perimet e dehidratuara, mos e mbushni tenxheren me sasi më të madhe se gjysma e kapacitetit të saj.
30. Mos e përdorni tenxheren me presion në modalitetin e saj nën presion për skuqje të thellë ose të cekët të ushqimit.
31. Në rast të dëmtimit të kabllos së furnizimit, zëvendësimi duhet të kryhet nga prodhuesi, agjenti i tij i shërbimit ose individë të kualifikuar për të parandaluar ndonjë rrezik të mundshëm.
32. Pajisja nuk është paraparë për përdorim me një kohëmatës të jashtëm ose një sistem të veçantë të kontrollit në distancë.
33. Mos prekni asnjë nga sistemet e sigurisë përtej udhëzimeve të mirëmbajtjes të dhëna në manualin e përdorimit.
34. Përdorni vetëm pjesët rezervë të prodhuesit për modelin përkatës. Në veçanti, përdorni një trup dhe një kapak nga i njëjti prodhues, që tregohen si të pajtueshëm.
35. Çdo riparim duhet të kryhet nga një agjent shërbimi i autorizuar.
36. Mos e përdorni asnjëherë tenxheren me presion pa shtuar ujë, pasi kjo do ta dëmtojë seriozisht atë.
37. Kur gatvani mish me lëkurë (p.sh., gjuhë kau) që mund të zgjerohet për shkak të presionit, shmangni shpimin e lëkurës së fryrë. Shpimi i lëkurës së fryrë mund të rezultojë në djegie.

Ky produkt është etiketuar në përputhje me Direktivën Evropiane 2012/19/EC për Mbetjet e Pajisjeve Elektrike dhe Elektronike (Direktiva WEEE). Direktiva përcakton kërkesat për mbledhjen dhe menaxhimin e mbetjeve të pajisjeve elektrike dhe elektronike në të gjithë Bashkimin Evropian.

Specifikimi

Modeli i produktit	GMC6SBK
Kapaciteti	5,7L
Furnizimi me energji elektrike	220-240 V, 50/60 Hz
Fuqia nominale	1000 W
Presioni i punës	70 kPa
Mbani temperaturën e ngrohtë	60 °C~ 80 °C

Përshkrim i përgjithshëm

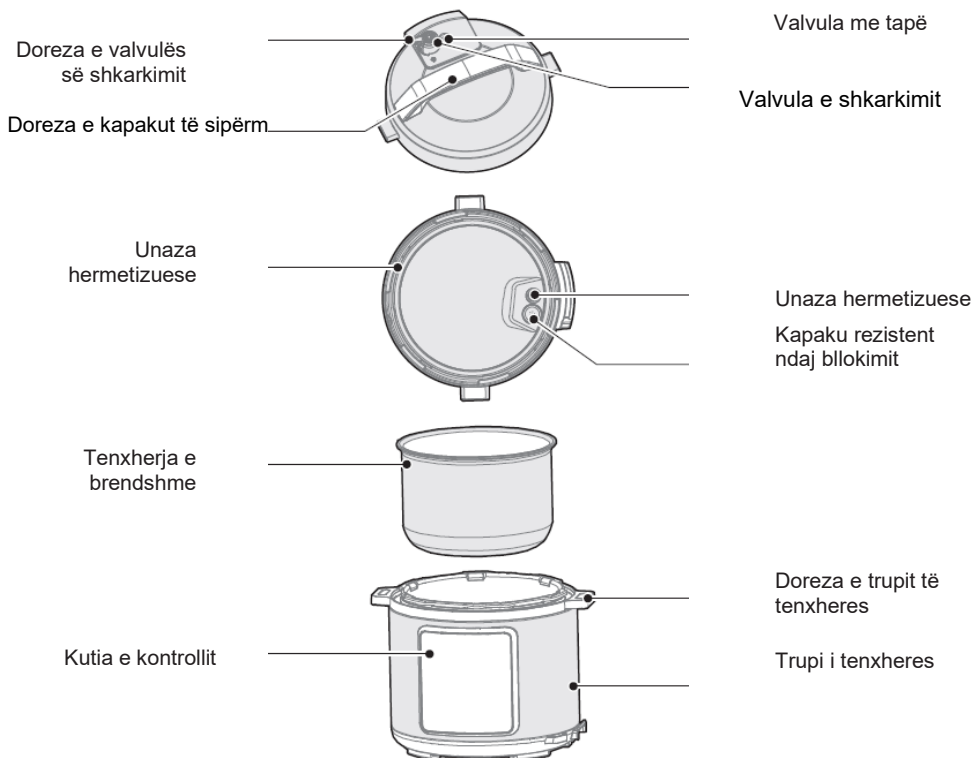

Aksesorët



Lugë orizi



Lugë supe



Manuali i përdoruesit



Gotë për matje



Avulluesi



Rafti i avullimit

Udhëzues i shkurtër i fillimit

- Kur të lëvizni pajisjen, përdorni dorezën në trupin e tenxheres;
- Përdorni leckë për të hequr ujin nga kapaku i kutisë.
- Valvula e shkarkimit: nxirrni valvulën e shkarkimit nga kapaku. Të paktën një herë në muaj, pastroni pjesën e brendshme të valvulës së shkarkimit, si dhe valvulën e shkarkimit dhe valvulën me tapë në kapak, me furçë dhe leckë.
- Unaza hermetizuese: hiqni vajin dhe papastërtitë nga unaza hermetizuese me detergjent dhe furçë.
- Kutia e ujit: pas gatimit, avulli i mbetur mund të mblidhet në kutinë e ujit të tenxheres së jashtme si ujë. Për të parandaluar erërat e pakëndshme, pastrojeni atë duke e fshirë me një leckë të pastër dhe duke hequr çdo ujë të mbetur.

Çmontoni dhe montoni kapakun rezistent ndaj bllokimit dhe unazën hermetizuese

Çmontoni dhe montoni kapakun rezistent ndaj bllokimit:

- Para çdo përdorimi, kontrolloni që unaza hermetizuese dhe kapaku rezistent ndaj bllokimit të jenë montuar siç duhet në kapakun e sipërm.
- Pas përdorimit, pastroni unazën hermetizuese dhe zonën rreth kapakut rezistent ndaj bllokimit për të parandaluar bllokimin e kapakut, mbajeni të pastër për të shmangur erërat e pakëndshme.

Kapaku rezistent ndaj bllokimit

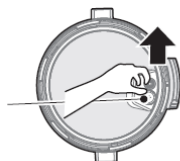

Çmontimi: Tërhiqeni lart



Montimi: Shtypeni poshtë për ta montuar

Çmontoni dhe montoni unazën hermetizuese:

- Mos e tërhiqni unazën hermetizuese, përndryshe unaza e shtrembëruar hermetizuese mund të ndikojë në efektin e hermetizimit dhe presionit.
- Nëse unaza hermetizuese është e dëmtuar, mos e përdorni dhe zëvendësojeni në një qendër shërbimi të autorizuar.

Unaza hermetizuese

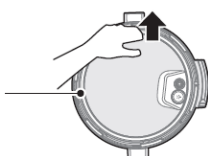

Çmontimi: Tërhiqeni lart

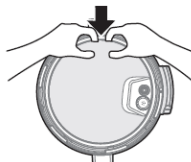

Montimi: Shtypeni poshtë për ta montuar

Përdorni dhe mirëmbani tenxheren e brendshme

- Mos e zbrazi.
nëse lihet bosh për një kohë të gjatë, mund të shkaktojë zverdhjen dhe njollosjen e tenxheres së brendshme ose deformimin e fundit të saj.
- Mos e përdorni për të ruajtur acid, alkali dhe ushqim të konservuar për një kohë të gjatë. Megjithëse tenxherja e brendshme ka mbrojtje të shkëlqyer kundër korrozionit, ruajtja e zgjatur mund të çojë në korrozion deri në një farë mase. Rekomandohet që koha e sugjeruar e mbajtjes ngrohtë të mos i kalojë 2 orë.
- Mbajeni të pastër për të zgjatur jetën e saj.
Mos e zhytni në ujë për një kohë të gjatë.
Pastroni tenxheren e brendshme me sapun, detergjent të butë ose ujë të ngrohtë për t'i hequr pluhurin, vajin dhe papastëritë.
- Mos përdorni lugë metalike ose një mjet tjetër të fortë, pasi do ta dëmtojë sipërfaqen e brendshme të tenxheres.

Përgatitu për gatim

- Si të hapni në mënyrën e duhur kapakun e sipërm.
Mbani dorezën e sipërme të kapakut dhe rrotullojeni në drejtim kundër akrepave të orës rreth 30° derisa kapaku të zhblokohet, pastaj ngrini kapakun e sipërm.

Kapaku është i zhblokuar

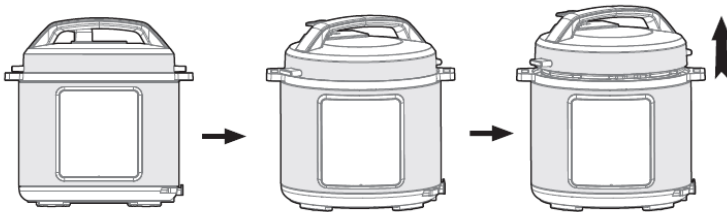
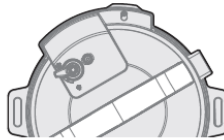

- Sigurohuni që pjesët dhe aksesorët e kapakut të jenë montuar siç duhet.
Kontrolloni se mos ka ndonjë pengesë në valvulën me tapë dhe në valvulën e shkarkimit; verifikoni që unaza hermetizuese dhe kapaku rezistent ndaj bllokimit të jenë instaluar siç duhet.
- Hiqni tenxheren e brendshme dhe shtoni ushqim dhe ujë në të.
Sigurohuni që sasia totale e ushqimit dhe ujit të mos tejkalojë shenjën maksimale në tenxheren e brendshme (kapaciteti i përdorshëm është 2/3 e kapacitetit total).

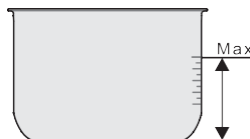

Kapaciteti i përdorshëm

- Vendosni tenxheren e brendshme përsëri në tenxhere.
Pastroni sipërfaqen e jashtme të tenxheres së brendshme, duke u siguruar që të mos ketë objekte të huaja ose ujë në sipërfaqen e brendshme të tenxheres elektrike me presion. Rrotulloni tenxheren e brendshme majtas dhe djathtas për të siguruar kontaktin e duhur me pllakën nxehtëse.

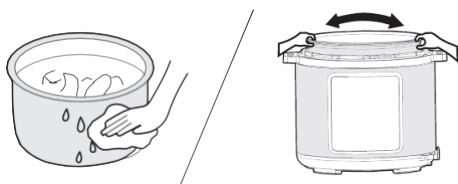

- Mbyllni mirë kapakun e sipërm.
Para se të mbyllni kapakun e sipërm, sigurohuni që unaza hermetizuese të jetë montuar siç duhet. Mbani dorezën e kapakut të sipërm dhe vendoseni në pozicionin "Cover Unlocked". Vendosni kapakun e sipërm horizontalisht në trupin e tenxheres dhe ktheni kapakun e sipërm në drejtim të akrepave të orës, me rreth 30° në pozicionin e kyçur ("Cover Locked").

Kapaku është i kyçur

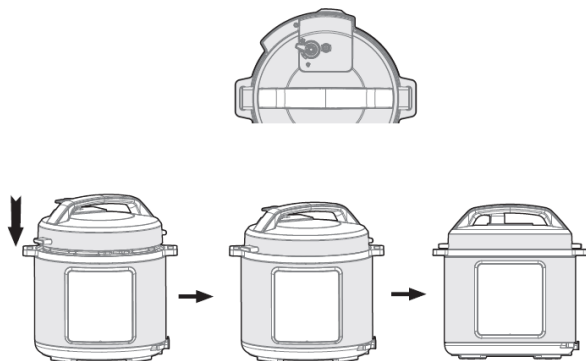

- Poziciononi siç duhet valvulën e shkarkimit.
Gjatë punës, rrotulloni valvulën e shkarkimit në pozicionin hermetizues. Në këtë pozicion, tenxherja elektrike me presion do të punojë në modalitetin e hermetizuar. Për të liruar manualisht avullin, ktheni dorezën e valvulës së shkarkimit në pozicionin e shkarkimit. Tenxherja elektrike me presion do të hyjë në modalitetin e shkarkimit. Kur të lironi avullin, mos i vendosni duart ose fytyrën mbi vrimën/shkarkimin e avullit.

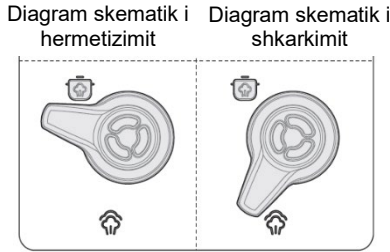

Sigurohuni që valvula me tapë të ketë rënë poshtë para se të përdorni tenxheren (ajo është poshtë para nxehjes).

Funksionimi i përgjithshëm

- Ndizni tenxheren me presion. Nëse butonat janë joaktivë, sigurohuni që kapaku i sipërm të jetë i mbyllur siç duhet. Nëse kapaku i sipërm nuk është mbyllur siç duhet, butonat do të jenë joaktivë.
- Pas gatimit, tenxherja mund të hyjë automatikisht në gjendjen e mbajtjes ngrohtë. Në këtë rast, treguesi do të shfaqë "00:00(0 min), 00:01(1 min), 00:02(2 min)..."

Këshilla:

- Kur tenxherja është në punë, është normale të dëgjoni një tingull si kuaçitje. Kjo nuk është arsye për t'u shqetësuar.
- Kur gatimi është i vogël, tenxherja e brendshme mund të ngrihet kur të hapni kapakun e sipërm. Në këtë rast, tundni butësisht kapakun e sipërm për të ulur tenxheren e brendshme prapa në trupin e tenxheres dhe më pas hiqni kapakun e sipërm.

Hapja e sigurt e kapakut të sipërm

- Shkëputni furnizimin me energji elektrike ose shkyçni kabllon e energjisë
- Metoda e shkarkimit
 A: Hapni shpejt kapakun e sipërm (ushqime jo të lëngshme)
 Ktheni valvulën e shkarkimit në pozicionin e shkarkimit, duke shtypur butonin e lirimit të avullit derisa valvula me tapë të bjerë poshtë.
 B: Hapni kapakun e sipërm normalisht
 Lëreni tenxheren elektrike me presion të ftohet në mënyrë të natyrshme derisa valvula me tapë të bjerë poshtë.
- Hapja e kapakut të sipërm
 Ktheni kapakun e sipërm me dorën e majtë në drejtim kundër akrepave të orës, derisa të arrini pozicionin e sipërm të kapakut plotësisht të hapur, pastaj ngrini kapakun e sipërm me dorën e djathtë për ta hapur.
 Mos e hapni kapakun e sipërm derisa presioni në tenxhere të ketë rënë plotësisht. Nëse kapaku i sipërm hapet me vështirësi, mos e hapni me forcë.
 Mos e nxirni valvulën e shkarkimit kur ta ktheni atë.
 Pas gatimit të ushqimeve të lëngshme (qull dhe supë), mos e ktheni valvulën e shkarkimit dhe mos e shtypni butonin e lirimit të avullit. Shkëputni furnizimin me energji elektrike për të lejuar që tenxherja të ftohet në mënyrë të natyrshme, derisa tapa të bjerë para hapjes së kapakut të sipërm.

Përmbledhje e përdorimit



Udhëzime për përdorimin

Funksioni	Udhëzime për përdorimin
Anulo (Cancel)	<ul style="list-style-type: none"> Shtypni butonin "Cancel" për të anuluar gjendjen aktuale të punës dhe për të kthyer gjendjen e gatishmërisë.
Mbajtje ngrohtë (Keep Warm)	<ul style="list-style-type: none"> Nën gjendjen e gatishmërisë, shtypni butonin "Keep Warm" për të nisur funksionin e mbajtjes ngrohtë. Drita treguese e funksionit të mbajtjes ngrohtë është e ndezur dhe ekrani digjital tregon kohën e punës.
Fillim (Start)	<ul style="list-style-type: none"> Filloni të gatuarit ose vonojeni.
Vonesë (Delay)	<ul style="list-style-type: none"> Vonesa e gatimit: para fillimit të programit, shtypni butonin "Delay". Ekrani shfaq kohën e paracaktuar të fillimit. Pastaj shtypni butonin "+" ose "-" për të rregulluar kohën e vonesës. Shtypni butonin "Start". Njësia fillon numërimin mbrapsht të kohës së vonesës. Kur të numërojë mbrapsht deri në fund, programi nis të punojë. Vini re: funksioni i skuqjes, mbajtjes ngrohtë nuk mund të vendosë vone
Gatim me presion, Çomlek/Mish, Fasule/Djegës, Supë, Oriz, Avull (Pressure Cook,	<ul style="list-style-type: none"> Në gjendjen e gatishmërisë, shtypni butonin e funksionit, drita treguese është e ndezur dhe ekrani digjital tregon kohën e paracaktuar të presionit. Shtypni butonin "+" ose "-" për të rregulluar kohën e presionit. Shtypni butonin "Start" për të hyrë në gjendjen e gatimit. Ekrani digjital fillon numërimin mbrapsht sapo presioni të rritet në presion pune. Hyn në gjendjen e mbajtjes ngrohtë kur mbaron punën.

Stew/Meat, Beans/Chili, Soup, Rice, Steam)	
Gatim i ngadalhtë (Slow Cook)	<ul style="list-style-type: none"> Në gjendjen e gatishmërisë, shtypni butonin e funksionit, drita treguese është e ndezur dhe ekrani digjital tregon kohën e paracaktuar të punës. Shtypni butonin "+" ose "-" për të rregulluar kohën e punës. Shtypni butonin "Start" për të hyrë në gjendjen e gatimit. Ekrani digjital fillon numërimin mbrapsht dhe njësia hyn në gjendjen e mbajtjes ngrohtë kur mbaron punën.
Skuqje (Sauté)	<ul style="list-style-type: none"> Në gjendjen e gatishmërisë, shtypni butonin "Sauté", drita treguese është e ndezur dhe ekrani digjital tregon kohën e paracaktuar të punës. Shtypni butonin "+" ose "-" për të rregulluar kohën e punës. Shtypni butonin "Start" për të hyrë në gjendjen e gatimit. Fillon numërimin mbrapsht dhe hyn në gjendjen e gatishmërisë kur mbaron punën.
Qull/ Mish viçi/ Oriz i përzier/ Pulë (Porridge/ Beef/ Mixed Rice/ Poultry)	<ul style="list-style-type: none"> Në gjendjen e gatishmërisë, shtypni butonin "Pressure Cook", drita treguese është e ndezur dhe ekrani digjital tregon kohën e paracaktuar të presionit. Shtypni butonin "+" ose "-" për të rregulluar kohën e presionit sipas kohës së rekomanduar. Shtypni butonin "Start" për të hyrë në gjendjen e gatimit. Ekrani digjital fillon numërimin mbrapsht sapo presioni të rritet në presion pune. Hyn në gjendjen e mbajtjes ngrohtë kur mbaron punën.

Kontrolli dhe mirëmbajtja e përditshme









Për përdorim të sigurt dhe jetëgjatësi më të madhe, kontrolloni dhe mirëmbani me kujdes produktin.

Nëse ndodh sa vijon:	Zgjidhja
<ul style="list-style-type: none"> Kabloja dhe spina e rrymës janë zgjatur, deformuar, dëmtuar dhe ngjyra e tyre është ndryshuar. Një pjesë e kablos dhe spinës së rrymës është më e nxehtë. Kabloja e rrymës është fleksibël me furnizim të energjisë me ndërprerje. Tenxherja elektrike me presion po nxehtet në mënyrë jonormale dhe po lëshon një erë të pakëndshme. Ka zhurmë ose dridhje jonormale kur furnizohet me energji elektrike. 	Ndërprisni përdorimin dhe dërgoni njësinë për riparim në një qendër shërbimi të autorizuar.
<ul style="list-style-type: none"> Ka pluhur ose papastërti në spinë ose prizë. 	Hiqni pluhurin ose papastërtitë.

Masa paraprake për sigurinë

Për të parandaluar lëndimin e personave dhe dëmtimin e pronës, sigurohuni që të respektoni masat e sigurisë në vijim.

Kuptimi i etiketave:

 Do të thotë artikuj "të ndaluar"	 Përgjithësisht e ndaluar	 Ndalohet çmontimi	 Ndalohen duart e lagura
	 Ndalohet kontakti	 Ndalohet spërkatja e ujit	
 Do të thotë artikuj "të detyrueshëm"	 Ndërmerr veprimet e nevojshme	 Hiqni spinën e rrymës	

Ekzistojnë dy nivele rreziku nga keqpërdorimi nëse shpërfillen paralajmërimet në vijim.



PARALAJMËRIM

Mosrespektimi i paralajmërimeve mund të rezultojë në vdekje ose lëndime serioze.



KUJDES

Mosrespektimi i paralajmërimeve mund të rezultojë në lëndime personale ose dëmtime të pronës.

⚠ PARALAJMËRIM

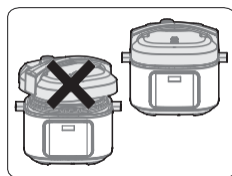

Ndalohet rreptësisht përdorimi i ndonjë kapaku tjetër të sipërm

- Ndalohet rreptësisht përdorimi i çdo kapaku të sipërm për nxehtë, përveç origjinalit. Gjatë procesit të ndezjes, nuk lejohet përdorimi i një kapaku të sipërm joorigjinal, pasi kjo mund të shkaktojë goditje elektrike ose rreziqe sigurie.

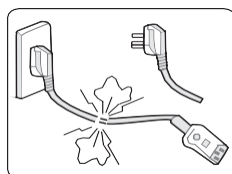

Ndërprisni përdorimin nëse kabloja e rrymës është e dëmtuar

- Zëvendësoni kabllo të dëmtuar të rrymës me një kablo të veçantë të butë ose një sistem të veçantë të blerë nga prodhuesi ose nga një qendër e autorizuar riparimi.



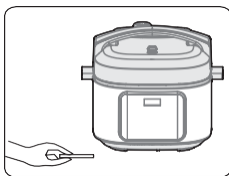

Mos futni objekte të huaja

- Ndalohet rreptësisht vendosja e ashklave metalike, gjilpërave ose objekteve të tjera të huaja në boshllëk, pasi kjo mund të çojë në goditje elektrike ose lëvizje jonormale.

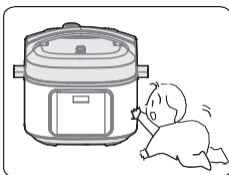

Vendoseni pajisjen në një vend që nuk mund të arrihet nga foshnjat

- Për të shmangur goditjen elektrike dhe djegien, vendoseni pajisjen në një vend që nuk mund të arrihet nga foshnjat.

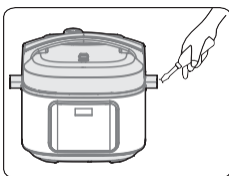

Ndalohet modifikimi

- Modifikimi ose riparimi nga joprofionistë është rreptësisht i ndaluar.
- Mosrespektimi kësaj mund të rezultojë në zjarr ose goditje elektrike.
- Riparimet ose zëvendësimi i pjesëve duhet të kryhen në një qendër të caktuar shërbimi.

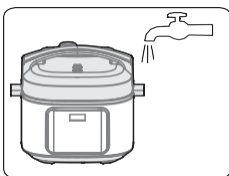

Produktet nuk mund të zhyten apo të spërkaten me ujë

- Bërja e kësaj mund të çojë në goditje elektrike dhe qarqe të shkurtra elektrike.



Paralajmërim në lidhje me hapjen e kapakut të sipërm

- Kur tenxherja elektrike me presion nuk është në punë, nuk ka presion në tenxhere, valvula me tapë është poshtë;
- Kur tenxherja elektrike me presion është në punë, presioni në tenxhere rritet, valvula me tapë ngrihet; mos hapni me forcë kapakun e sipërm para se presioni të ketë rënë plotësisht;
- Nëse e keni të vështirë të hapni kapakun e sipërm, mos e hapni me forcë, pasi kjo mund të rezultojë në djegie ose lëndime fizike.

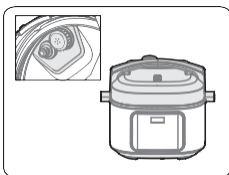

Kontrollojeni periodikisht

- Sigurohuni që të kontrolloni periodikisht kapakun rezistent ndaj bllokimit dhe thelbin e valvulës së shkarkimit për t'u siguruar që nuk janë të bllokuar;
- Mos e mbuloni valvulën e shkarkimit me objekte të rënda dhe mos e zëvendësoni atë me një objekt tjetër.



KUJDES

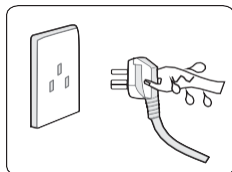

Mos e shkëputni asnjëherë njësinë nga priza me dorë të lagur

- Kjo mund të rezultojë në goditje elektrike.

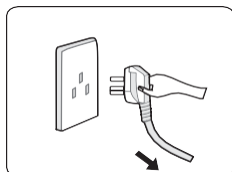

Kur të shkëputni spinën, duhet ta shtrëngoni me gishta

- Kur të shkëputni spinën, sigurohuni që ta shtrëngoni me gishta;
- Mos e tërhiqni kabllon e rrymës, pasi kjo mund ta dëmtojë kabllon dhe të shkaktojë goditje elektrike ose qark të shkurtër.

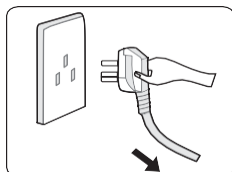

Shkëputeni nga priza kur nuk është në përdorim

- Mosbërja e kësaj mund të rezultojë në rrjedhje, zjarr ose avari.



Gjatë përdorimit, mos i mbani kurrë duart afër portës së shkarkimit.

- Gjatë procesit të gatimit, mos i mbani kurrë duart afër portës së shkarkimit për të shmangur djegiet.
- Mos e mbuloni ventilatorin me leckë ose objekte të tjera gjatë gatimit.

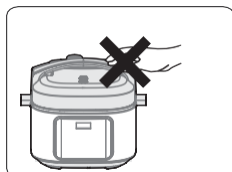

Mos e prekni kapakun e sipërm kur tenxherja është në punë

- Kur tenxherja është në punë, kapaku i sipërm nxehet. Mos e prekni, pasi mund të shkaktojë djegie.



Sasia totale e ushqimit dhe ujit nuk mund të tejkalojë shkallën maksimale

- Sasia totale e ushqimit dhe ujit nuk mund të tejkalojë shkallën maksimale, përndryshe ushqimi mund të gatuhet në mënyrë të çuditshme ose të shkaktohet mosfunksionim.



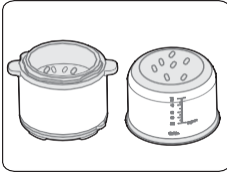

Mos përdorni asnjë tenxhere tjetër përveç asaj të caktuar

- Nëse ka lëndë të huaj në pjesën e poshtme të tenxheres dhe në pllakën e nxehtë, hiqeni atë para përdorimit.
- Mosbërja e kësaj mund të shkaktojë mbinxehje, funksionim jonormal etj.

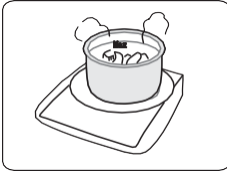

Mos e vendosni tenxheren e brendshme për nxehtë në një pajisje tjetër

- Bërja e kësaj mund të shkaktojë deformim ose mosfunksionim.
- Përdorni tenxheren e brendshme të caktuar.

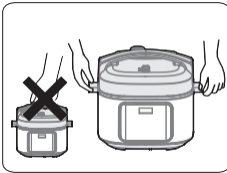

Kur të lëvizni produktin, mbani dorezat e trupit të tenxheres

- Kur të lëvizni produktin, mos e mbani drejtpërdrejt dorezën e sipërme të kapakut për të parandaluar rënien e kapakut.



Mos e përdorni në vendet në vijim

- Mos e përdorni në vende të paqëndrueshme.
- Mos e përdorni në vende pranë ujit ose zjarrit.
- Mos e përdorni pranë mureve ose mobilieve.
- Mos e përdorni në vende të ekspozuara ndaj rrezeve të drejtpërdrejta të diellit dhe spërkatjes me vaj.
- Mos iu afroni sobës për të shmangur zjarrin.



Pastrojeni pas përdorimit

- Pastrojeni pas çdo përdorimi.
- Para pastrimit dhe mirëmbajtjes, hiqeni pajisjen nga priza e murit derisa të ftohet.
- Hiqni kapakun e sipërm dhe tenxheren e brendshme, pastrojini fillimisht me detergjent, pastaj shpëlajeni mirë me ujë dhe thajeni me një leckë të butë.
- Pastroni pjesën e brendshme të kapakut të sipërm me ujë. Unaza hermetizuese, kapaku rezistent ndaj bllokimit, bërthama e valvulës së shkarkimit dhe valvula me tapë mund të hiqen për larje. Pas larjes, rivendosini menjëherë dhe në mënyrë të duhur dhe pastaj thani pjesën e brendshme të kapakut të sipërm me leckë.
- Fshini trupin e tenxheres me leckë – mos e zhytni trupin e sobës në ujë dhe mos spërkatni ujë mbi të.

Zgjidhja e problemeve

Problemi	Arsyeja	Zgjidhja
Kapaku i sipërm mbyllet me vështirësi	· Unaza hermetizuese nuk është montuar siç duhet.	· Sigurohuni që unaza hermetizuese të jetë e pozicionuar siç duhet.
	· Valvula me tapë po mbërthen shufrën e shtytjes.	· Shtyni butësisht shufrën e shtytjes.
Kapaku i sipërm hapet me vështirësi	· Valvula me tapë është në pozicionin e ngritur.	· Shtypni butësisht poshtë valvulën me tapë duke përdorur një shkop.
	· Ka presion brenda tenxheres.	· Hapni kapakun kur presioni të jetë ulur plotësisht.
Ka ikje avulli nga kapaku i sipërm	· Unaza hermetizuese është montuar në mënyrë jo të duhur.	· Montoni unazën hermetizuese sipas nevojës.
	· Mbeturina ushqimi janë ngjitur në unazën hermetizuese.	· Pastroni unazën hermetizuese.
	· Unaza hermetizuese është dëmtuar.	· Zëvendësoni unazën hermetizuese.
	· Kapaku i sipërm nuk është mbyllur siç duhet.	· Mbyllni kapakun e sipërm siç duhet.
Ka ikje avulli nga valvula me tapë	· Mbetje ushqimi në rondelën e valvulës me tapë.	· Pastroni rondelën e valvulës me tapë.
	· Rondela e valvulës me tapë është ngrënë.	· Zëvendësoni rondelën e valvulës me tapë.
Valvula me tapë nuk ngrihet	· Sasi e pamjaftueshme ushqimi dhe uji në tenxheren e brendshme.	· Shtoni ujë dhe ushqim sipas recetës.
	· Ka ikje avulli nga kapaku i sipërm ose nga valvula e shkarkimit.	· Dërgojeni në qendrën e shërbimit për riparim.
Nga valvula e shkarkimit, avulli del pa u ndalur.	· Valvula e shkarkimit nuk është në pozicion hermetizimi	· Ktheni valvulën e shkarkimit në pozicionin e hermetizimit

		· Kontrolli i presionit dështon	· Dërgojeni në qendrën e shërbimit · për riparim
Treguesi i ndezjes nuk ndizet.		· Priza e rrymës kontakt i dobët	· Kontrolloni prizën e rrymës
Të gjithë treguesit pulsojnë.	Ekрани shfaq E1 / Ekрани shfaq E2 Ekрани shfaq E8	· Defekt i sensorit të poshtëm. · Defekti i çelësit të presionit.	Të gjithë treguesit pulsojnë.
Oriz gjysmë i gatuar ose shumë i fortë.		· Shumë pak ujë.	· Shtoni ujë sipas nevojës.
		· Kapaku u hap para kohe.	· Pasi cikli i gatimit të përfundojë, lëreni kapakun për 5 minuta të tjera.
Oriz shumë i butë.		· Shumë ujë.	· Zvogëloni sasinë e ujit sipas nevojës.

MJEDISI

Në fund të jetës së tij të dobishme, mos e hidhni pajisjen me mbeturina të tjera shtëpiake. Hidhjeni atë në një qendër të autorizuar riciklimi. Kjo do të ndihmojë në mbrojtjen e mjedisit.

GARANCIA DHE RIPARIMI

Për më shumë informacion ose në rast problemesh, kontaktoni qendrën e kujdesit për klientin të Gorenje në vendin tuaj (numri i telefonit i shënuar në fletëpalosjen ndërkombëtare të garancisë). Nëse nuk ka një qendër të tillë në vendin tuaj, kontaktoni me shitësin lokal të Gorenje ose departamentin e pajisjeve të vogla shtëpiake të Gorenje. Vetëm për përdorim personal!

GORENJE

JU URON TA PËRDORNI ME SHUMË KËNAQËSI PAJISJEN TUAJ.

Ne rezervojmë të drejtën për të bërë modifikime.

Consignes de sécurité importantes

Veillez lire attentivement le manuel d'utilisation avant d'utiliser ce produit.

1. Lisez l'ensemble des instructions.
2. Ne pas utiliser l'appareil à l'extérieur.
3. Cet appareil n'est pas destiné à être utilisé par des personnes dont les capacités physiques, sensorielles ou mentales sont réduites, ou qui manquent d'expérience et de connaissances, à moins qu'elles soient surveillées ou formées à l'utilisation de l'appareil par une personne responsable de leur sécurité.
4. Cet appareil n'est pas destiné à être utilisé par des enfants. Placez l'appareil et son cordon d'alimentation hors de la portée des enfants.
5. Les enfants doivent être surveillés afin de s'assurer qu'ils ne jouent pas avec l'appareil.
6. Cet appareil est destiné à une utilisation domestique et à des applications similaires, telles que :
7. Les cuisines destinées au personnel dans les commerces, les bureaux et d'autres environnements de travail.
8. Fermes.
9. Par les clients des hôtels et autres établissements hôteliers ainsi que des chambres d'hôtes.
10. N'immergez pas les pièces de l'appareil dans l'eau ou tout autre liquide.
11. Les régulateurs de pression qui permettent à la vapeur de s'échapper doivent être contrôlés régulièrement pour s'assurer qu'ils ne sont pas bloqués.
12. N'ouvrez pas le récipient sous pression tant que la pression n'a pas suffisamment baissé.
13. La surface de l'élément chauffant est soumise à une chaleur résiduelle après utilisation, ne la touchez pas.
14. Avertissement : ne versez pas de liquide sur le connecteur.
15. Avertissement : une utilisation incorrecte peut provoquer des blessures.
16. Ne placez pas l'autocuiseur dans un four chauffé.
17. Manipulez l'autocuiseur avec la plus grande prudence. Évitez de toucher les surfaces chaudes et utilisez toujours les poignées et boutons prévus à cet effet. Si nécessaire, utilisez un équipement de protection approprié pour plus de sécurité et de protection.
18. Tenez les enfants à l'écart de l'autocuiseur pendant son utilisation.
19. N'utilisez pas l'autocuiseur à d'autres fins que celles prévues.

20. Cet appareil permet une cuisson sous pression. Une mauvaise utilisation de l'autocuiseur peut entraîner des brûlures. Assurez-vous que l'autocuiseur est correctement fermé avant la chauffe, consultez le « Manuel d'utilisation ».
21. Ne forcez jamais l'ouverture de l'autocuiseur. N'ouvrez pas l'appareil tant que la pression interne n'a pas été complètement évacuée. Consultez le « Manuel d'utilisation ».
22. N'utilisez jamais votre autocuiseur sans y ajouter d'eau ou d'aliments, cela pourrait causer d'importants dommages.
23. Utilisez la (les) source(s) de chaleur appropriée(s) en suivant les instructions fournies.
24. Lors de la cuisson de viandes dont la peau (par exemple, la langue de bœuf) peut se dilater sous l'effet de la pression, évitez de perforer la peau gonflée. Le fait de perforer la peau gonflée peut entraîner des brûlures.
25. Lors de la préparation d'aliments à base de pâte, il convient de remuer prudemment l'autocuiseur avant d'ouvrir le couvercle afin d'éviter toute projection soudaine d'aliments.
26. Avant chaque utilisation, assurez-vous que les vannes ne sont pas obstruées. Reportez-vous au manuel d'utilisation.
27. CONSERVER CES INSTRUCTIONS POUR TOUTE RÉFÉRENCE ULTÉRIEURE.
28. Avant toute opération de nettoyage, d'entretien ou de déplacement de l'appareil, veillez à l'éteindre et à le débrancher. De plus, assurez-vous d'éteindre et de débrancher lorsqu'il qu'il n'est pas utilisé.
29. Ne remplissez pas l'autocuiseur à plus de 2/3 de sa capacité. Ne remplissez pas l'autocuiseur à plus de la moitié de sa capacité lors de la cuisson d'aliments susceptibles de se dilater, tels que le riz ou les légumes déshydratés.
30. N'utilisez pas l'autocuiseur en mode pressurisé pour faire frire des aliments en profondeur ou en surface.
31. Si le cordon d'alimentation est endommagé, son remplacement doit être effectué par le fabricant, son distributeur ou des personnes qualifiées afin d'éviter tout risque potentiel.
32. L'appareil n'est pas conçu pour être utilisé avec une minuterie externe ou un système de commande à distance séparé.
33. Les systèmes de sécurité ne doivent pas être manipulés autrement que dans le cadre des instructions d'entretien figurant dans le manuel d'utilisation.
34. N'utilisez que les pièces de rechange produites par le fabricant pour le modèle concerné. Il faut notamment utiliser un corps et un couvercle provenant du même fabricant et désignés comme compatibles.
35. Toute réparation doit être effectuée par un distributeur agréé.

36. N'utilisez jamais votre autocuiseur sans ajouter d'eau, car cela l'endommagerait gravement.
37. Lors de la cuisson de viandes dont la peau (par exemple, la langue de bœuf) peut se dilater sous l'effet de la pression, évitez de perforer la peau gonflée. Le fait de perforer la peau gonflée peut entraîner des brûlures.

Ce produit est étiqueté conformément à la directive européenne 2012/19/CE relative aux déchets d'équipements électriques et électroniques (DEEE). La directive définit les exigences relatives à la collecte et à la gestion des déchets d'équipements électriques et électroniques au sein de l'Union européenne.

Spécifications

Modèle de produit	GMC6SBK
Capacité	5,7 L
Alimentation électrique	220-240 V / 50-60 Hz
Puissance Nominale	1000 W
Pression de travail	70 kPa
Température de maintien au chaud	60 °C ~ 80 °C

Description générale

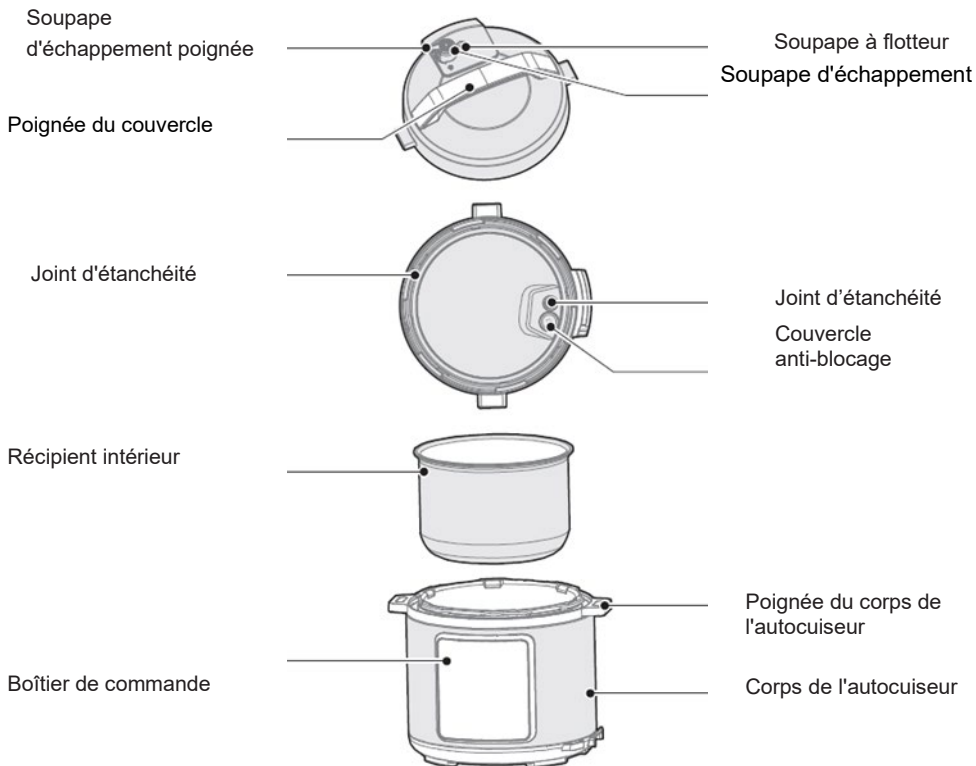

Accessoires



Guide de démarrage rapide

- Pour déplacer l'appareil, utilisez la poignée située sur le corps de l'autocuiseur ;
- Utilisez un chiffon pour retirer l'eau du couvercle du boîtier.
- Soupape d'échappement : retirez la soupape d'échappement du couvercle. Nettoyez la soupape d'échappement et sa partie intérieure ainsi que la soupape à flotteur du couvercle à l'aide d'une brosse et d'un chiffon, au moins une fois par mois.
- Joint d'étanchéité : retirez l'huile et les salissures du joint d'étanchéité en utilisant un détergent et une brosse.
- Bac à eau : après la cuisson, la vapeur résiduelle peut s'accumuler dans le bac à eau du récipient extérieur sous la forme d'eau. Pour éviter les mauvaises odeurs, nettoyez-le en l'essuyant avec un chiffon propre et en retirant toute trace d'eau.

Démontage et installation du couvercle anti-blocage et du joint d'étanchéité

Démontage et installation du couvercle anti-blocage :

- Avant chaque utilisation, vérifiez que le joint d'étanchéité et le couvercle anti-blocage sont correctement en place dans le couvercle supérieur.
- Après utilisation, veuillez nettoyer le joint d'étanchéité et la zone autour du couvercle anti-blocage afin d'éviter que le couvercle ne se bloque, et veillez à ce qu'il reste propre afin d'éviter les odeurs désagréables.

Couvercle anti-blocage



Démontage : tirez vers le haut



Installation : pressez le couvercle pour l'installer

Démontage et installation du joint d'étanchéité

- Veuillez ne pas tirer sur le joint d'étanchéité, sous peine de le déformer et de compromettre l'étanchéité et l'effet de pression.
- Si le joint d'étanchéité est endommagé, ne l'utilisez pas et faites-le remplacer auprès d'un distributeur agréé.

Joint d'étanchéité

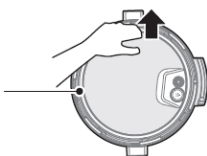

Démontage : tirez vers le haut

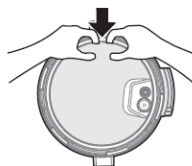

Installation : pressez le couvercle pour l'installer

Utilisation et entretien du récipient intérieur

- Ne le videz pas.
Le récipient intérieur pourrait jaunir et se tacher ou le fond risquerait de se déformer s'il était laissé vide pendant une longue période.
- Ne l'utilisez pas pour stocker des acides, des produits alcalins ou des conserves pendant une longue période.

Malgré les excellentes propriétés anticorrosion du récipient intérieur, un stockage prolongé peut entraîner une légère corrosion. Il est recommandé de ne pas maintenir à température pendant plus de 2 heures.

- Veillez à sa propreté pour prolonger sa durée de vie.
Ne le plongez pas dans l'eau pendant une longue période.
Nettoyez le récipient intérieur avec du savon, un détergent doux ou de l'eau chaude pour éliminer la poussière, l'huile et la saleté.
- N'utilisez pas de cuillère en métal ou d'autres outils en matériau dur, car cela endommagerait la surface intérieure du récipient.

Préparation de la cuisson

- Comment ouvrir correctement le couvercle supérieur.
Tenez la poignée du couvercle supérieur et tournez-la d'environ 30° dans le sens inverse des aiguilles d'une montre jusqu'à ce que le couvercle soit déverrouillé, puis soulevez le couvercle supérieur.

Couvercle déverrouillé

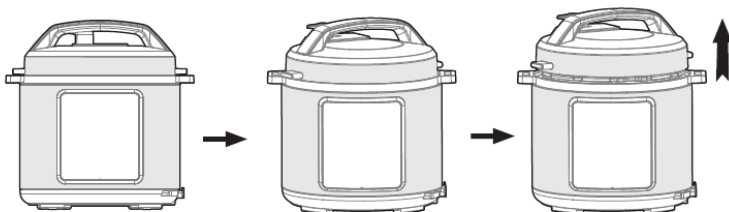
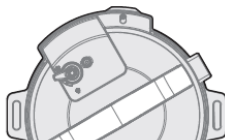

- Veillez à ce que les pièces du couvercle et les accessoires soient correctement installés.
Assurez-vous qu'il n'y a pas d'obstruction au niveau de la soupape à flotteur et de la soupape d'échappement ; vérifiez que le joint d'étanchéité et le couvercle anti-blocage sont correctement installés.
- Retirez le récipient intérieur et ajoutez-y les aliments et l'eau.
Assurez-vous que la quantité totale d'aliments et d'eau ne dépasse pas la marque Max figurant sur le récipient intérieur (la capacité utilisable équivaut à 2/3 de la capacité totale).



Capacité utilisable

- Replacez le récipient intérieur dans l'autocuiseur.
Essuyez la surface extérieure du récipient intérieur, en veillant à ce qu'il n'y ait pas de corps étrangers ou d'eau sur la surface intérieure de l'autocuiseur électrique.
Tournez le récipient intérieur vers la gauche et la droite pour assurer un contact approprié avec la plaque chauffante.

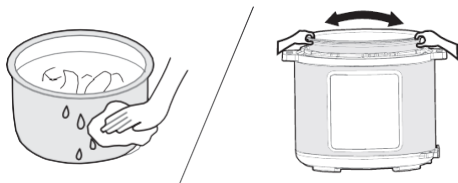

- Fermez soigneusement le couvercle supérieur.
Avant de fermer le couvercle supérieur, assurez-vous que le joint d'étanchéité est bien en place.
Tenez la poignée du couvercle supérieur et placez-la en position « Couvercle déverrouillé ». Placez le couvercle supérieur horizontalement sur le corps de l'autocuiseur et tournez le couvercle supérieur dans le sens des aiguilles d'une montre d'environ 30° vers la position de verrouillage (« Couvercle verrouillé »).

Couvercle verrouillé

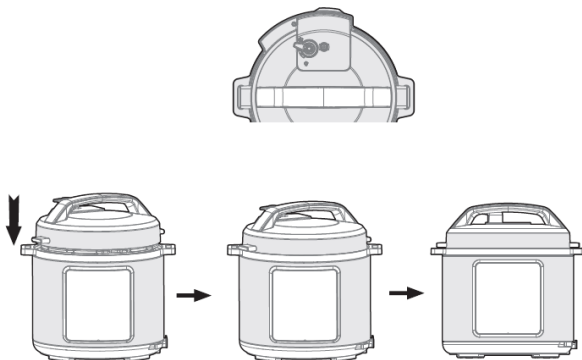

- Positionnez correctement la soupape d'échappement.
Pendant le fonctionnement, tournez la soupape d'échappement de façon à ce qu'elle soit en position de fermeture hermétique. Dans cette position, l'autocuiseur électrique fonctionnera en mode étanche.
Pour libérer manuellement la vapeur, veuillez tourner la poignée de la soupape d'échappement en position d'échappement. L'autocuiseur électrique passera en mode échappement. Ne placez pas vos mains ou votre visage au-dessus de l'évent ou de l'échappement de vapeur lorsque vous libérez de la vapeur.

Schéma d'étanchéité
diagramme

Schéma d'échappement
diagramme

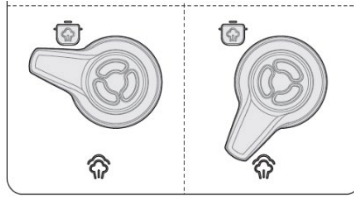

Vérifiez que la soupape à flotteur est abaissée avant de faire fonctionner l'autocuiseur (elle doit être abaissée avant la chauffe).

Utilisation générale

- Allumage de l'autocuiseur. Si les boutons sont inactifs, assurez-vous que le couvercle supérieur est correctement fermé. Les boutons sont inactifs si le couvercle supérieur n'est pas correctement fermé.
- Après la cuisson, l'autocuiseur peut entrer automatiquement en mode de maintien au chaud. Dans ce cas, l'indicateur affiche "00:00(0 min), 00:01(1 min), 00:02(2 min)..."

Conseils :

- Lorsque l'autocuiseur est en fonctionnement, il est normal d'entendre un bruit comparable à un glissement. Cela est tout à fait normal.
- En cas de cuisson d'une petite quantité d'aliments, le récipient intérieur peut se soulever lorsque vous ouvrez le couvercle supérieur. Il convient alors de secouer doucement le couvercle supérieur pour faire rentrer le récipient intérieur dans le corps de l'autocuiseur, puis de retirer le couvercle supérieur.

Ouverture sécurisée du couvercle supérieur

- Déconnectez l'alimentation électrique ou débranchez le cordon d'alimentation
- Méthode d'échappement
A : ouvrez rapidement le couvercle supérieur (aliments non liquides)
Mettez la soupape d'échappement en position d'échappement en appuyant sur le bouton d'évacuation de la vapeur jusqu'à ce que la soupape à flotteur s'abaisse.
B : Ouvrez le couvercle supérieur normalement
Laissez l'autocuiseur électrique refroidir normalement jusqu'à ce que la soupape à flotteur s'abaisse.
- Ouverture du capot supérieur
Tournez le couvercle supérieur dans le sens inverse des aiguilles d'une montre avec votre main gauche jusqu'à ce que vous atteigniez la position d'ouverture complète de celui-ci, puis relevez-le couvercle supérieur avec votre main droite pour l'ouvrir.
N'ouvrez pas le couvercle supérieur tant qu'il reste de la pression dans le récipient. Ne forcez pas l'ouverture du couvercle supérieur si celle-ci s'avère difficile.
Ne tirez pas sur la soupape d'échappement lorsque vous la tournez.
Après la cuisson d'aliments liquides (bouillie et soupe), ne tournez pas la soupape d'échappement et n'appuyez pas sur le bouton d'évacuation de la vapeur. Veuillez débrancher l'alimentation électrique pour permettre au récipient de refroidir progressivement jusqu'à ce que le flotteur s'abaisse avant d'ouvrir le couvercle supérieur.

Aperçu du fonctionnement



Consignes d'utilisation

Fonction	Consignes d'utilisation
Annuler (Cancel)	<ul style="list-style-type: none"> Appuyez sur le bouton « Cancel » pour annuler la tâche en cours et revenir en mode veille.
Maintien au chaud (Keep Warm)	<ul style="list-style-type: none"> En mode veille, appuyez sur la touche « Keep Warm » pour démarrer la fonction de maintien au chaud. Le voyant « Keep Warm » est allumé et l'écran numérique affiche la durée de cuisson.
Démarrer (Start)	<ul style="list-style-type: none"> Démarrer ou différer la cuisson.
Départ différé (Delay)	<ul style="list-style-type: none"> Cuisson différée : appuyez sur la touche « Delay » avant le démarrage du programme. L'écran affiche l'heure de démarrage prédéfinie. Appuyez ensuite sur les boutons « + » ou « - » pour définir le démarrage différé. En appuyant sur le bouton « Start », le compte à rebours du démarrage différé commence. À la fin du compte à rebours, le programme démarre. Remarque : les fonctions de cuisson Sautée et de Maintien au chaud ne sont pas compatibles avec la fonction démarrage différé.

<p>Cuisson à l'autocuiseur, Ragoût/Viande, Haricots/Chili, Soupe, Riz, Vapeur</p> <p>(Pressure Cook, Stew/Meat, Beans/Chili, Soup, Rice, Steam)</p>	<ul style="list-style-type: none"> • En mode veille, appuyez sur le bouton « Fonction », le voyant lumineux s'allume et l'écran numérique affiche la durée de cuisson sous pression par défaut. Appuyez sur les boutons « + » ou « - » pour régler la durée de cuisson sous pression. Appuyez sur le bouton « Start » pour démarrer la cuisson. L'écran numérique affiche un compte à rebours dès que le niveau de pression atteint sa valeur de fonctionnement. À la fin du programme, ce dernier passe en mode « Maintien au chaud ».
<p>Cuisson lente (Slow Cook)</p>	<ul style="list-style-type: none"> • En mode veille, appuyez sur le bouton « Fonction », le voyant lumineux s'allume et l'écran numérique affiche la durée de cuisson par défaut. Appuyez sur le bouton « + » ou « - » pour régler la durée de cuisson. Appuyez sur le bouton « Start » pour démarrer la cuisson. L'écran numérique affiche le début du compte à rebours et l'appareil passe en mode maintien au chaud à la fin du programme.
<p>Cuisson sautée (Sauté)</p>	<ul style="list-style-type: none"> • En mode veille, appuyez sur le bouton « Sauté », le voyant lumineux s'allume et l'écran numérique affiche la durée de cuisson par défaut. Appuyez sur le bouton « + » ou « - » pour régler la durée de cuisson. Appuyez sur le bouton « Start » pour démarrer la cuisson. Le compte à rebours démarre et l'appareil passe en mode veille à la fin du programme.
<p>Porridge/ Bœuf/ Mélange de riz/ Volaille (Porridge/ Beef/ Mixed Rice/ Poultry)</p>	<ul style="list-style-type: none"> • En mode veille, appuyez sur le bouton « Cuisson sous pression », le voyant lumineux s'allume et l'écran numérique affiche la durée de cuisson sous pression par défaut. Appuyez sur les boutons « + » ou « - » pour régler la durée de cuisson sous pression en fonction de la durée recommandée. Appuyez sur le bouton « Start » pour démarrer la cuisson. L'écran numérique affiche un compte à rebours dès que le niveau de pression atteint sa valeur de fonctionnement. À la fin du programme, ce dernier passe en mode « Maintien au chaud ».

Contrôle et entretien au quotidien









Pour une utilisation sûre et une durée de vie plus longue, veuillez contrôler et entretenir soigneusement le produit.

Dans les cas suivants	Solution
<ul style="list-style-type: none"> Le cordon d'alimentation et la fiche sont distendus, déformés, endommagés et leur couleur a changé. Une partie du cordon d'alimentation et de la fiche chauffe plus fortement. Le cordon d'alimentation est flexible et l'alimentation est irrégulière. L'autocuiseur électrique chauffe anormalement et dégage une odeur désagréable. Des bruits ou des vibrations anormaux se produisent lorsque l'appareil est sous tension. 	Cessez d'utiliser l'appareil et faites-le réparer par un distributeur agréé.
<ul style="list-style-type: none"> La fiche ou la prise est poussiéreuse ou sale. 	Retirez la poussière ou la saleté.

Consignes de sécurité

Pour éviter les blessures et les dommages matériels, veuillez à respecter les consignes de sécurité suivantes.

Signification des étiquettes :

 Désigne les articles « interdits »	 Généralement interdits	 Démontage interdit	 Interdiction d'utiliser avec des mains humides
	 Contact interdit	 Interdiction de pulvériser de l'eau	
 Désigne les éléments « Obligatoires »	 Prendre les mesures nécessaires	 Retirez la fiche d'alimentation	

Une mauvaise utilisation peut présenter deux niveaux de danger si les avertissements suivants sont ignorés.



ATTENTION

Le non-respect des avertissements peut entraîner la mort ou des blessures graves.



ATTENTION

Le non-respect des consignes peut entraîner des blessures ou des dommages matériels.

ATTENTION

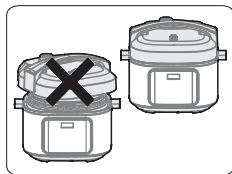

Il est strictement interdit d'utiliser un couvercle supérieur différent

- L'utilisation d'une couverture supérieure autre que celle d'origine pour le chauffage est strictement interdite. Lors de la mise sous tension, l'utilisation d'un couvercle supérieur différent de celui d'origine n'est pas autorisée, car cela peut provoquer des chocs électriques ou des dangers pour votre sécurité.

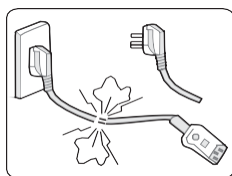

Cessez d'utiliser l'appareil si le cordon d'alimentation est endommagé

- Remplacez le cordon d'alimentation endommagé par un cordon souple spécial ou un assemblage spécial provenant du fabricant ou d'un distributeur agréé.

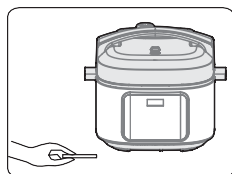

N'insérez pas de corps étrangers

- Il est strictement interdit d'introduire des copeaux de métal, des aiguilles ou d'autres objets étrangers dans l'interstice, car cela peut entraîner des chocs électriques ou des mouvements incontrôlés.

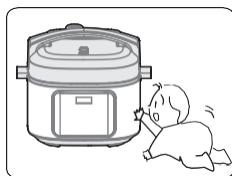

Placez l'appareil dans un endroit hors de portée des enfants

- Placez l'appareil dans un endroit hors de portée des enfants en bas âge pour éviter les chocs électriques et les brûlures.

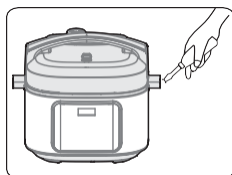

Toute modification est interdite

- Toute modification ou réparation effectuée par des non-professionnels est strictement interdite.
- Toute transgression peut entraîner un incendie ou une électrocution.
- Les réparations ou le remplacement de pièces doivent être effectués auprès d'un distributeur agréé.



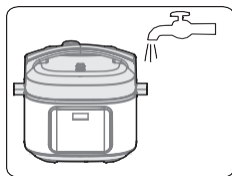

Les produits ne doivent pas être immergés ou exposés à l'eau

- Cela pourrait entraîner des chocs électriques et des courts-circuits.



Avertissement concernant l'ouverture du couvercle supérieur

- Lorsque l'autocuiseur électrique ne fonctionne pas, il n'y a pas de pression dans l'autocuiseur, la soupape à flotteur est abaissée ;
- Lorsque l'autocuiseur électrique fonctionne, la pression dans l'autocuiseur augmente, la soupape à flotteur remonte ; ne forcez pas l'ouverture du couvercle supérieur avant que la pression ne soit complètement retombée ;
- Si l'ouverture du couvercle supérieur est difficile, ne la forcez pas, car vous risqueriez de vous ébouillanter ou de vous blesser.

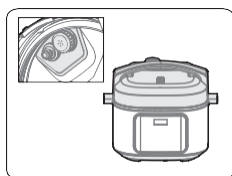

À vérifier régulièrement

- Veillez à vérifier régulièrement le couvercle anti-blocage et le centre de la soupape d'échappement afin de vous assurer qu'ils ne sont pas obstrués ;
- Ne placez pas d'objets lourds sur la soupape d'échappement et ne la remplacez pas par un autre élément.



ATTENTION

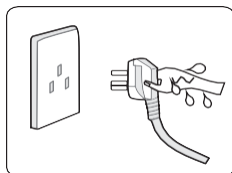

Ne débranchez jamais l'appareil avec les mains mouillées

- Cela peut entraîner une décharge électrique.

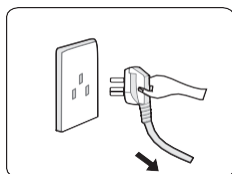

Saisissez la fiche au moment de la débrancher

- Lorsque vous retirez la fiche, veillez à la saisir ;
- Ne tirez pas sur le cordon d'alimentation, vous risqueriez de l'endommager et de provoquer un choc électrique ou un court-circuit.

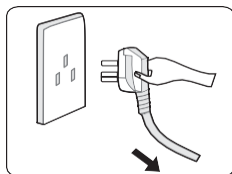

Débranchez l'appareil lorsqu'il n'est pas utilisé

- Le non-respect de cette consigne peut entraîner des fuites, un incendie ou une panne.



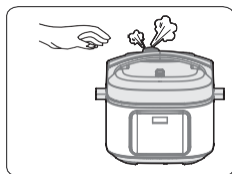

Pendant le fonctionnement, n'approchez jamais vos mains de la bouche d'échappement

- Pendant la cuisson, n'approchez jamais vos mains de la bouche d'échappement afin d'éviter les brûlures.
- Ne recouvrez pas l'évent avec un chiffon ou d'autres objets pendant la cuisson.

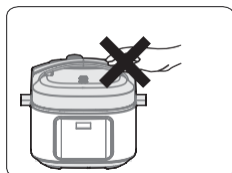

Ne touchez pas le couvercle supérieur lorsque l'autocuiseur est en marche

- Lorsque l'autocuiseur fonctionne, le couvercle supérieur devient chaud, ne le touchez pas, car vous risquez de vous ébouillanter.

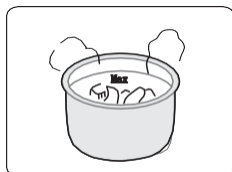

La quantité totale d'aliments et d'eau ne doit pas dépasser la limite maximale

- La quantité totale d'aliments et d'eau ne doit pas dépasser le niveau maximal, faute de quoi les aliments risquent de ne pas être cuits correctement ou de provoquer un dysfonctionnement.

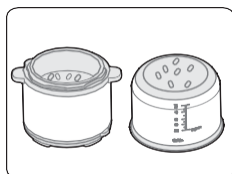

N'utilisez pas d'autre récipient que celui prévu à cet effet

- Si des corps étrangers se trouvent au fond du récipient et sur la plaque chauffante, ils doivent être retirés avant l'utilisation.
- Le non-respect de cette consigne peut entraîner une surchauffe, un fonctionnement anormal, etc.

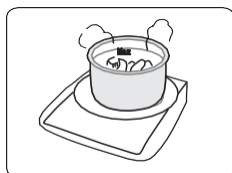

Ne placez pas le récipient intérieur sur une autre source de chaleur

- Cela peut entraîner une déformation ou un dysfonctionnement.
- Veuillez utiliser le récipient intérieur prévu à cet effet.

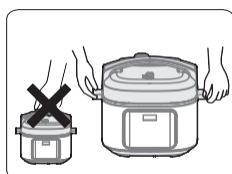

Lorsque vous déplacez l'appareil, saisissez les poignées situées sur le corps de celui-ci

- Lorsque vous déplacez l'appareil, ne le soutenez pas directement par la poignée du couvercle supérieur afin d'éviter qu'il ne tombe.



Ne pas utiliser l'appareil dans les endroits suivants

- Ne pas utiliser sur des surfaces instables.
- Ne pas utiliser à proximité d'une source d'eau ou d'un feu.
- Ne pas utiliser près des murs ou des meubles.
- Ne pas utiliser dans des endroits exposés à la lumière directe du soleil et aux projections d'huile.
- Ne vous approchez pas de la cuisinière pour éviter tout risque d'incendie.



Nettoyer après utilisation

- Nettoyez l'appareil après chaque utilisation
- Avant de procéder au nettoyage et à l'entretien, débranchez l'appareil de la prise murale en attendant qu'il ait refroidi.
- Retirez le couvercle supérieur et le récipient intérieur, nettoyez-les d'abord avec du détergent, puis rincez-les soigneusement à l'eau et essuyez-les avec un chiffon doux.
- Nettoyez l'intérieur du couvercle supérieur avec de l'eau. Le joint d'étanchéité, le couvercle anti-blocage, le centre de la soupape d'échappement et la soupape à flotteur peuvent être retirés pour être nettoyés. Réinstallez-les rapidement et de manière appropriée après le lavage, puis séchez l'intérieur du couvercle supérieur à l'aide d'un chiffon.
- Nettoyez le corps de l'autocuiseur à l'aide d'un chiffon. Ne plongez pas le corps de l'autocuiseur dans l'eau et ne vaporisez pas d'eau sur ce dernier.

Dépannage

Problème	Cause	Solution
Couvercle supérieur difficile à fermer	· Le joint d'étanchéité n'est pas installé correctement.	· Assurez-vous que le joint d'étanchéité est correctement positionné.
	· La soupape à flotteur est bloquée sur la tige de poussée.	· Poussez doucement la tige de poussée.
Couvercle supérieur difficile à ouvrir	· La soupape à flotteur est en position relevée.	· Appuyez délicatement sur la soupape du flotteur à l'aide d'une baguette.
	· Il y a de la pression à l'intérieur de l'autocuiseur.	· Ouvrez le couvercle lorsque la pression est totalement retombée.
De la vapeur s'échappe du couvercle supérieur	· Le joint d'étanchéité n'a pas été installé correctement.	· Installez le joint d'étanchéité conformément aux instructions.
	· Présence de résidus alimentaires sur le joint d'étanchéité.	· Nettoyez le joint d'étanchéité.
	· Joint d'étanchéité endommagé.	· Remplacez le joint d'étanchéité.
	· Le couvercle supérieur n'est pas fermé correctement.	· Fermez le couvercle supérieur.
De la vapeur s'échappe de la soupape à flotteur	· Présence de résidus alimentaires sur le joint de la soupape à flotteur.	· Nettoyez le joint de la soupape à flotteur.
	· Le joint de la soupape à flotteur est usé.	· Remplacez le joint de la soupape à flotteur.
La soupape à flotteur ne monte pas	· Quantité insuffisante d'aliments et d'eau dans le récipient intérieur.	· Ajoutez l'eau et les aliments en suivant la recette.
	· De la vapeur s'échappe du couvercle supérieur ou de la soupape d'échappement.	· Envoyez l'appareil au centre de service pour réparation.
De la vapeur s'échappe de la soupape sans discontinuer.	· La soupape d'échappement est mal positionnée pour assurer l'étanchéité	· Tournez la soupape d'échappement en position de fermeture hermétique
	· Défaillance du système de	· Renvoyez l'appareil au service après-vente

		contrôle de la pression	· pour réparation
Le voyant d'alimentation ne s'allume pas.		· Mauvais contact de la prise électrique	· Veuillez vérifier la prise de courant
Tous les voyants clignotent	L'écran affiche E1 / L'écran affiche E2 · L'écran affiche E8	· Défaut du capteur inférieur. · Défaut du pressostat.	Tous les voyants clignotent.
Riz pas assez cuit ou trop ferme.		· Quantité d'eau insuffisante.	· Ajoutez la quantité d'eau nécessaire.
		· Couvercle ouvert prématurément.	· Une fois le cycle de cuisson terminé, laissez le couvercle fermé pendant 5 minutes supplémentaires.
Riz trop tendre.		· Quantité d'eau trop importante.	· Réduisez la quantité d'eau en conséquence.

ENVIRONNEMENT

Lorsque l'appareil est en fin de vie, ne le jetez pas avec les autres déchets ménagers. Déposez-le dans un centre de recyclage agréé. Ces mesures contribueront à protéger l'environnement.

GARANTIE ET RÉPARATION

Pour plus d'informations ou en cas de problème, veuillez contacter le centre d'appels Gorenje de votre pays (le numéro de téléphone est indiqué dans la fiche de garantie internationale). S'il n'existe pas de tel centre dans votre pays, veuillez contacter le revendeur Gorenje local ou le service des petits appareils ménagers Gorenje.

Réservé à un usage personnel !

GORENJE

**VOUS SOUHAITE BEAUCOUP DE PLAISIR DANS
L'UTILISATION DE VOTRE APPAREIL.**



Nous nous réservons le droit d'apporter toute modification à ce manuel !

Instrucciones de seguridad importantes

Por favor, lea cuidadosamente este manual del usuario antes de utilizar el producto.

1. Lea todas las instrucciones.
2. No use este aparato en exteriores.
3. Este aparato no está diseñado para que lo utilicen personas con capacidades físicas, sensoriales o mentales reducidas (incluyendo niños), o con falta de experiencia o conocimiento, a menos que estén bajo la vigilancia de una persona responsable de su seguridad o que se les informe adecuadamente sobre un uso seguro.
4. Este aparato no está diseñado para que lo utilicen niños. Mantenga el aparato y su cable fuera del alcance de los niños.
5. Se debe supervisar a los niños para garantizar que no jueguen con el aparato.
6. Este aparato está diseñado para su uso en el hogar y en aplicaciones similares, tales como:
 7. Áreas de cocina para el personal en tiendas, oficinas y otros entornos laborales.
 8. Casas rurales.
 9. Para los clientes en hoteles, moteles y otros entornos de tipo residencial, así como en establecimientos del tipo «Bed and Breakfast».
10. No sumerja ninguna parte del artefacto en agua u otros líquidos.
11. Deben revisar regularmente los reguladores de presión que permiten que el vapor escape para garantizar que no estén bloqueados.
12. No abra el recipiente a presión hasta que la presión haya bajado lo suficiente.
13. La superficie del elemento calefactor conserva cierta cantidad de calor residual después de su uso, no la toque.
14. Advertencia: Evite derramar líquidos en el conector.
15. Advertencia: El mal uso puede causar lesiones.
16. No coloque la olla a presión dentro de un horno caliente.
17. Manipule la olla a presión con máximo cuidado. Evite tocar las superficies calientes y utilice siempre las asas y perillas proporcionadas. Si es necesario, y para una mayor seguridad, use un equipo de protección adecuado.
18. Mantenga a los niños alejados de la olla a presión mientras está en uso.
19. No utilice esta olla a presión para ningún otro propósito que no sea el previsto.
20. Este electrodoméstico sirve para cocinar a presión. El uso incorrecto de la olla a presión puede provocar quemaduras. Asegúrese de que el dispositivo esté

- correctamente cerrado antes de aplicar calor, consulte el «Manual del usuario».
21. Nunca abra la olla a presión a la fuerza. Procure no abrir el recipiente hasta que la presión interna se haya liberado por completo. Consulte el «Manual del usuario».
 22. Nunca ponga en funcionamiento la olla a presión sin agua o alimentos en su interior, ya que esto podría causar importantes daños.
 23. Utilice las fuentes de calor designadas de acuerdo con las instrucciones proporcionadas.
 24. Cuando cocine carnes con piel (p. ej., lengua de buey) que puedan expandirse debido a la presión, evite perforar la piel hinchada. Perforar la piel hinchada podría provocar quemaduras.
 25. Al preparar comidas con masa, agite cuidadosamente la olla antes de abrir su tapa para evitar la expulsión repentina de los alimentos.
 26. Asegúrese de que las válvulas estén libres de obstrucciones antes de cada uso. Consulte el «Manual del usuario».
 27. CONSERVE ESTAS INSTRUCCIONES PARA FUTURAS CONSULTAS.
 28. Apague y desenchufe el aparato antes de realizar tareas de limpieza o mantenimiento, o de cambiarlo de lugar. También debe apagar y desenchufar el aparato siempre que no esté en uso.
 29. No llene la olla a más de 2/3 de su capacidad. Al cocinar alimentos que se expanden durante la cocción, como el arroz o las verduras deshidratadas, no llene la olla a más de la mitad de su capacidad.
 30. No utilice la olla a presión en su modo presurizado para freír o saltear alimentos.
 31. En caso de observar daños en el cable de alimentación, debe ser reemplazado por el fabricante, su agente de servicio o personas calificadas, para evitar cualquier peligro potencial.
 32. Este aparato no está diseñado para su uso con un temporizador externo o un sistema de control remoto independiente.
 33. No manipule ninguno de los sistemas de seguridad más allá de las instrucciones de mantenimiento proporcionadas en el «Manual del usuario».
 34. Utilice únicamente piezas de repuesto del fabricante para el modelo correspondiente. En particular, utilice un cuerpo y una tapa del mismo fabricante y que estén indicados como compatibles.
 35. Toda reparación debe ser realizada por un agente de servicio autorizado.
 36. Nunca utilice la olla a presión sin añadir agua, ya que esto puede causar daños graves.

37. Cuando cocine carnes con piel (p. ej., lengua de buey) que puedan expandirse debido a la presión, evite perforar la piel hinchada. Perforar la piel hinchada podría provocar quemaduras.

Este producto está etiquetado de conformidad con la Directiva europea 2012/19/EC sobre residuos de aparatos eléctricos y electrónicos (RAEE). Esta Directiva establece los requisitos para la recogida y el tratamiento de los residuos de aparatos eléctricos y electrónicos en toda la Unión Europea.

Especificaciones

Modelo del producto	GMC6SBK
Capacidad	5,7 litros
Alimentación	220-240 V ~ 50/60 Hz
Potencia nominal	1000 W
Presión de trabajo	70 kPa
Mantener la temperatura	60 °C ~ 80 °C

Descripción general

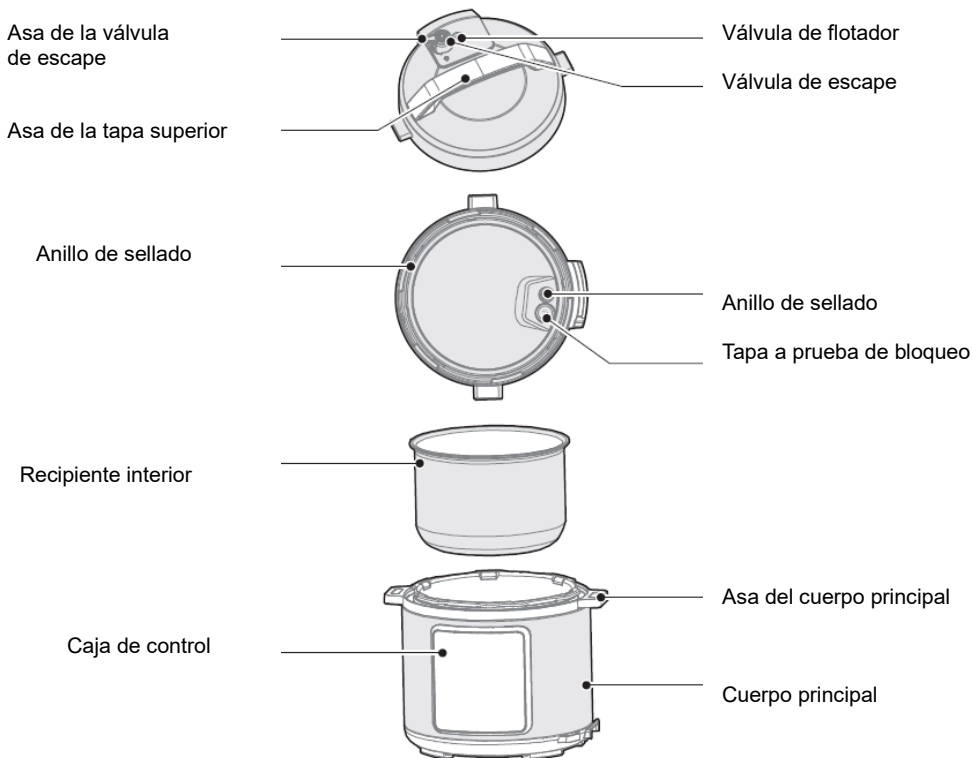

Accesorios

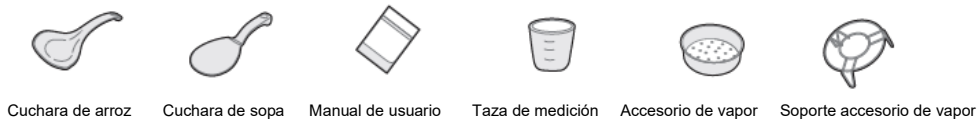

Guía de inicio rápido

- Cuando mueva el aparato, sujételo del asa del cuerpo principal.
- Para eliminar el agua de la cubierta, use un paño.

- Válvula de escape: Extraiga la válvula de escape de la tapa. Al menos una vez al mes, limpie el interior y el exterior de la válvula de escape, así como la válvula de flotador que se encuentra en la tapa, usando un cepillo y un paño.
- Anillo de sellado: Para limpiar el aceite y la suciedad del anillo de sellado, use detergente y un cepillo.
- Depósito de agua: Después de cocinar, es posible que se condense vapor residual en el depósito de agua. Para evitar olores desagradables, límpielo con un paño limpio y elimine el agua residual.

Desmonte e instale la cubierta a prueba de bloqueo y el anillo de sellado

Desmonte e instale la cubierta a prueba de bloqueo:

- Antes de cada uso, compruebe que el anillo de sellado y la cubierta a prueba de bloqueo estén correctamente colocados en la tapa superior.
- Después de usar el aparato, limpie el anillo de sellado y el área que rodea la tapa a prueba de bloqueo para prevenir que se atasque; manténgala limpia para evitar olores desagradables.

Tapa a prueba de bloqueo



Quitar: Tire hacia arriba Colocar: Presione hacia abajo

Quitar y colocar el anillo de sellado:

- No tire del anillo de sellado; si se deforma, puede perjudicar el efecto de sellado y presión.
- No use el anillo de sellado si está dañado; solicite su reemplazo en un centro de servicio autorizado.

Anillo de sellado



Quitar: Tire hacia arriba Colocar: Presione hacia abajo

Uso y mantenimiento del recipiente interior

- No lo utilice vacío.
Si se deja vacío durante mucho tiempo, el recipiente interior puede mancharse y volverse amarillento, o su fondo puede deformarse.
- No lo use para almacenar sustancias ácidas o alcalinas, o alimentos enlatados durante mucho tiempo.
Aunque el recipiente interior es anticorrosivo, el almacenamiento prolongado de estas sustancias puede provocar cierta corrosión. Se recomienda no superar las 2 horas de mantenimiento de la temperatura.
- Mantenga limpio el aparato para prolongar su vida útil.

No lo sumerja en agua durante mucho tiempo.

Lave el recipiente interior con jabón, detergente suave o agua tibia para eliminar el polvo, el aceite y la suciedad.

- No utilice cucharas de metal u otras herramientas duras, ya que dañarán la superficie interior del recipiente.

Prepararse para cocinar

- Cómo abrir correctamente la tapa superior.
Sujete el asa de la tapa superior y gírela unos 30° en sentido antihorario hasta desbloquear la tapa y luego levántela.

Tapa desbloqueada

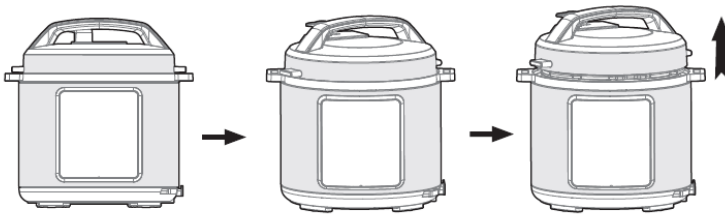
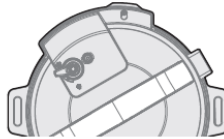

- Asegúrese de que las piezas y los accesorios de la tapa estén colocados correctamente. Compruebe que no haya obstrucciones en la válvula de flotador y la válvula de escape; verifique que el anillo de sellado y la tapa a prueba de bloqueo estén colocados correctamente.
- Extraiga el recipiente interior y añada alimentos y agua en su interior. Asegúrese de que la cantidad total de alimentos y agua no exceda la marca de Máx. del recipiente interior (la capacidad utilizable es 2/3 de la capacidad total).

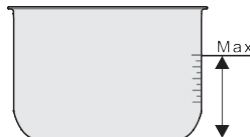

Capacidad utilizable

- Vuelva a colocar el recipiente interior en la olla a presión.
Limpie la superficie externa del recipiente interior, para asegurarse de que no haya objetos extraños o agua en la superficie interna de la olla eléctrica a presión.
Gire el recipiente interior hacia la izquierda y hacia la derecha para garantizar el contacto adecuado con la placa calefactora.

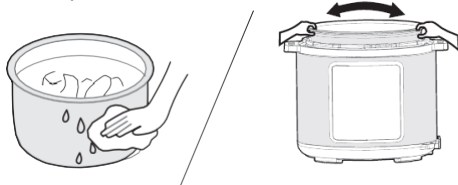

- Cierre la tapa superior.
Antes de cerrar la tapa superior, asegúrese de que el anillo de sellado esté correctamente colocado.
Sujete el asa de la tapa superior y colóquela en la posición de «Tapa desbloqueada».
Coloque la tapa superior en posición horizontal sobre el cuerpo principal y gírela en sentido horario unos 30° hasta la posición de bloqueo («Tapa bloqueada»).

Tapa bloqueada

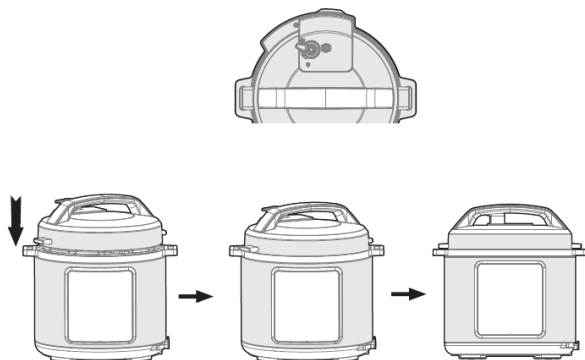

- Coloque la válvula de escape correctamente.
Durante el funcionamiento, gire la válvula de escape hasta su posición de sellado. Cuando la válvula está en esta posición, la olla eléctrica a presión funciona en modo sellado.
Para liberar el vapor manualmente, gire el asa de la válvula de escape hasta la posición de escape. La olla eléctrica a presión entrará en modo de escape. Cuando libere vapor, procure no colocar las manos o la cara por encima de la ventilación/escape de vapor.

Esquema de sellado Esquema de escape
diagrama diagrama

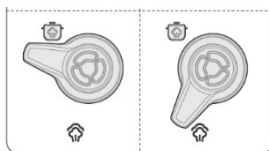

Compruebe que la válvula de flotador haya bajado antes de poner en funcionamiento la olla a presión (debe estar baja antes de calentar).

Funcionamiento general

- Encienda la olla a presión. Si los botones están inactivos, asegúrese de que la tapa superior esté correctamente cerrada. Si la tapa superior no está bien cerrada, los botones estarán inactivos.
- Al finalizar la cocción, la olla puede entrar automáticamente en estado de mantener caliente. En este caso, el indicador mostrará "00:00(0 min), 00:01(1 min), 00:02(2 min)..."

Consejos:

- Es normal escuchar «clics» cuando la olla está en funcionamiento. No debe preocuparse por esto.
- Cuando cocine cantidades pequeñas de alimentos, es posible que el recipiente interior se levante cuando abra la tapa superior. En tal caso, agite suavemente la tapa superior para volver a colocar el recipiente interior en el cuerpo principal y, a continuación, retire la tapa superior.

Abrir la tapa superior de forma segura

- Desconecte la fuente de alimentación o desenchufe el cable de alimentación
- Método de escape
A: Abra rápidamente la tapa superior (en caso de alimentos que no sean líquidos)
Gire la válvula de escape hasta la posición de escape presionando el botón de liberación de vapor hasta que la válvula de flotador baje.
B: Abra la tapa superior normalmente
Deje que la olla eléctrica a presión se enfríe por sí misma hasta que la válvula de flotador baje.
- Abrir la tapa superior
Gire la tapa superior en sentido antihorario con la mano izquierda hasta su posición de completamente abierta, luego levántela con la mano derecha para abrirla.
No abra la tapa superior hasta que la presión de la olla haya bajado por completo. No fuerce la tapa superior si es difícil abrirla.
No tire de la válvula de escape al girarla.
Después de cocinar alimentos líquidos (como gachas o sopa), no gire la válvula de escape ni presione el botón de liberación de vapor. Antes de abrir la tapa superior, desconecte la fuente de alimentación para permitir que la olla se enfríe por sí misma hasta que la válvula de flotador baje.

Resumen operativo



Guías de operación

Función	Guías de funcionamiento
Cancel (Cancelar)	<ul style="list-style-type: none"> • Pulse el botón «Cancel» para cancelar el estado actual y volver al estado de espera.
Keep Warm (Mantener caliente)	<ul style="list-style-type: none"> • En estado de espera, presione el botón «Keep Warm» para iniciar la función de mantener caliente. La luz indicadora de «Keep Warm» se encenderá y la pantalla digital mostrará el tiempo de funcionamiento.
Start (Iniciar)	<ul style="list-style-type: none"> • Iniciar la cocción o el tiempo diferido.
Delay (Diferido)	<ul style="list-style-type: none"> • Para retrasar la cocción, antes de que comience un programa, presione el botón «Delay». La pantalla mostrará la hora de inicio preestablecida. A continuación, presione el botón «+» o «-» para ajustar el tiempo de retraso. Presione el botón «Start»; la unidad iniciará la cuenta regresiva del tiempo de retraso. Cuando finalice la cuenta regresiva, el programa comenzará a funcionar. • Nota: En las funciones Sauté y Keep Warm no se puede configurar un tiempo diferido.

<p>Pressure Cook (Cocción a presión), Stew/Meat (Estofado/Carne), Beans/Chili (Frijoles/Chile), Soup (Sopa), Rice (Arroz), Steam (Vapor)</p>	<ul style="list-style-type: none"> • En estado de espera, pulse el botón de la función; la luz indicadora se encenderá y la pantalla digital mostrará el tiempo de presión predeterminado. Pulse el botón «+» o «-» para ajustar el tiempo de presión. Presione el botón «Start» para ingresar en el estado de cocción. La pantalla digital iniciará una cuenta regresiva tan pronto como la presión suba al nivel de trabajo. Cuando finaliza la cocción, ingresará a la función «Mantener caliente».
<p>Slow Cook (Cocción lenta)</p>	<ul style="list-style-type: none"> • En estado de espera, pulse el botón de la función; la luz indicadora se encenderá y la pantalla digital mostrará el tiempo de cocción predeterminado. Presione el botón «+» o «-» para ajustar el tiempo de trabajo. Presione el botón «Start» para ingresar en el estado de cocción. La pantalla digital iniciará la cuenta regresiva; cuando finalice la cocción, la unidad entrará en la función «Mantener caliente».
<p>Sauté (Salteado)</p>	<ul style="list-style-type: none"> • En estado de espera, pulse el botón «Sauté»; la luz indicadora se encenderá y la pantalla digital mostrará el tiempo de cocción predeterminado. Presione el botón «+» o «-» para ajustar el tiempo de trabajo. Presione el botón «Start» para ingresar en el estado de cocción. Iniciaré una cuenta regresiva y, al finalizar la cocción, entrará en estado de espera.
<p>Porridge (Gachas) / Beef (Ternera) / Mixed Rice (Arroz mixto) / Poultry (Aves)</p>	<ul style="list-style-type: none"> • En estado de espera, pulse el botón «Pressure Cook»; la luz indicadora se encenderá y la pantalla digital mostrará el tiempo de presión predeterminado. Pulse el botón «+» o «-» para ajustar el tiempo de presión según lo recomendado. Presione el botón «Start» para ingresar en el estado de cocción. La pantalla digital iniciará una cuenta regresiva tan pronto como la presión suba al nivel de trabajo. Cuando finaliza la cocción, ingresará a la función «Mantener caliente».

Comprobación y mantenimiento diarios









Para un uso seguro y una vida útil más extensa, revise y mantenga cuidadosamente el producto.

Si ocurre esto	Solución
<ul style="list-style-type: none"> · El cable de alimentación y el enchufe están estirados, deformados, averiados y su color ha cambiado. · Una parte del cable de alimentación y el enchufe se calienta más. · El cable de alimentación es muy flexible y la alimentación se interrumpe. · La olla eléctrica a presión se está calentando de forma anormal y emite un olor desagradable. · Hay ruido o vibraciones anormales al suministrar energía. 	<p>Suspenda el uso y solicite la reparación de la unidad en un centro de servicio autorizado.</p>
<ul style="list-style-type: none"> · Hay polvo o suciedad en el enchufe. 	<p>Elimine el polvo o la suciedad.</p>

Precauciones de seguridad

Para evitar lesiones personales y daños a la propiedad, asegúrese de observar las siguientes precauciones de seguridad.

Significados de las etiquetas:

 Significa artículos «prohibidos»	 Generalment e prohibido	 Prohibido desmontar	 Prohibido tocar con manos mojadas
	 Prohibido tocar	 Prohibido rociar con agua	
 Significa elementos «obligatorios»	 Tomar medidas necesarias	 Desenchufe de la alimentación	

Existen dos niveles de peligro por mal uso si se ignoran las siguientes advertencias.



ADVERTENCIA

El incumplimiento de las advertencias puede provocar lesiones graves o la muerte.



PRECAUCIÓN

El incumplimiento de las precauciones puede resultar en lesiones personales o daños a la propiedad.

⚠ ADVERTENCIA

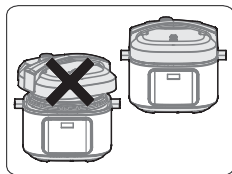

Está estrictamente prohibido utilizar cualquier otra tapa superior

- Está estrictamente prohibido el uso de cualquier tapa superior que no sea la original durante el calentamiento. No se permite el uso de una tapa superior no original durante el proceso de encendido, ya que podría provocar descargas eléctricas o riesgos de seguridad.

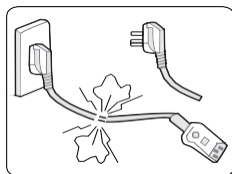

Si el cable de alimentación está dañado, deje de usar el aparato

- Reemplace el cable de alimentación dañado por un cable flexible especial o un conjunto especial comprado al fabricante o a un centro de reparación autorizado.

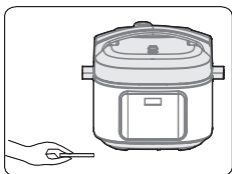

No introduzca objetos extraños en el aparato

- Está estrictamente prohibido insertar virutas de metal, agujas u otros objetos extraños en los espacios del aparato, ya que podría provocar una descarga eléctrica o movimientos anormales.

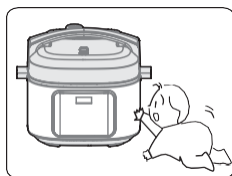

Coloque el aparato en un lugar fuera del alcance de los niños

- Coloque el aparato en un lugar fuera del alcance de los niños para evitar descargas eléctricas y quemaduras.

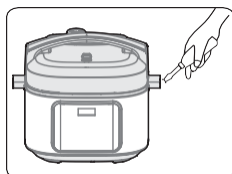

Está prohibido realizar modificaciones en el aparato

- Las modificaciones o reparaciones realizadas por no profesionales están estrictamente prohibidas.
- Infringir esta advertencia puede provocar incendios o descargas eléctricas.
- Las reparaciones o el reemplazo de piezas deben realizarse en un centro de servicio designado.



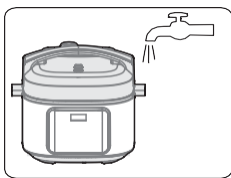

Está prohibido sumergir o rociar con agua el producto

- Esto puede provocar descargas eléctricas y cortocircuitos.



Advertencia sobre la apertura de la tapa superior

- Cuando la olla eléctrica a presión no está en funcionamiento, no hay presión en su interior y la válvula de flotador está baja.
- Cuando la olla eléctrica a presión está en funcionamiento, la presión en su interior aumenta y la válvula de flotador se eleva; no fuerce la tapa superior para abrirla antes de que la presión haya bajado por completo.
- Si le cuesta abrir la tapa superior, no aplique fuerza, ya que esto puede provocar quemaduras o lesiones físicas.

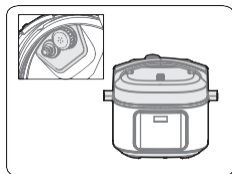

Revisión periódica

- Asegúrese de revisar periódicamente la tapa a prueba de bloqueo y el centro de la válvula de escape para asegurarse de que no estén bloqueados.
- No cubra la válvula de escape con objetos pesados ni la reemplace por otro objeto.



⚠ PRECAUCIÓN

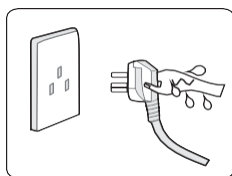

Nunca desenchufe la unidad con las manos mojadas

- Esto puede provocar descargas eléctricas.

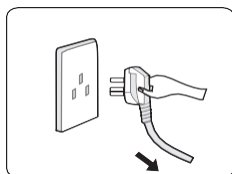

Al desconectar el aparato, sujete bien el enchufe

- Cuando desenchufe el aparato, asegúrese de sujetar el enchufe;
- No tire del cable de alimentación, ya que esto puede dañarlo y causar descargas eléctricas o cortocircuitos.

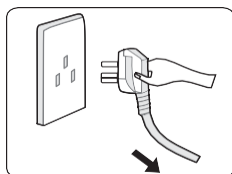

Desenchufe el aparato cuando no lo use

- Si no lo hace, pueden producirse fugas, incendios o averías.



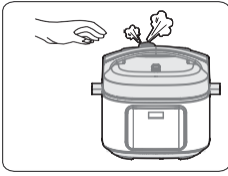

Nunca acerque las manos al puerto de escape durante el funcionamiento.

- Nunca acerque las manos al puerto de escape durante el proceso de cocción para evitar quemaduras.
- No cubra la ventilación con paños u otros objetos durante la cocción.



No toque la tapa superior cuando el aparato esté en funcionamiento

- Cuando el aparato está en funcionamiento, la tapa superior se calienta; no la toque, ya que puede causarle quemaduras.

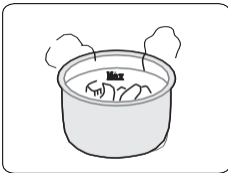

La cantidad total de alimentos y agua no debe exceder la marca de Máx.

- La cantidad total de alimentos y agua no puede exceder la marca de Máx., de lo contrario los alimentos podrían cocinarse de forma no prevista o podría producirse un mal funcionamiento del aparato.

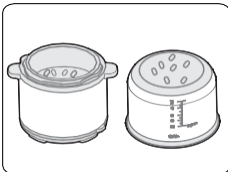

No use ningún otro recipiente que no sea el designado

- Si hay elementos extraños en el fondo del recipiente y sobre la placa calefactora, retírelos antes de usarla.
- Si no lo hace, puede producirse un sobrecalentamiento, funcionamiento anormal, etc.

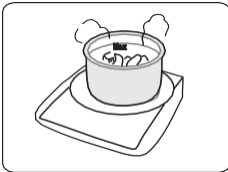

No coloque el recipiente interior dentro otro aparato para calentarlo

- Hacerlo puede causar su deformación o un mal funcionamiento.
- Utilice el recipiente interior designado.

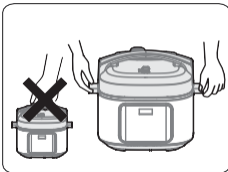

Cuando necesite mover el producto, sujételo de las asas del cuerpo principal

- Cuando necesite mover el producto, no lo sujete del asa de la tapa superior, ya que podría caerse.



No utilice este aparato en las siguientes ubicaciones

- No utilizar en lugares inestables.
- No utilizar cerca de agua o fuego.



- No utilizar cerca de paredes o muebles.
- No utilizar en lugares expuestos a la luz solar directa y a salpicaduras de aceite.
- No lo acerque a estufas para evitar incendios.

Limpiar después de usar

- Limpie el aparato después de cada uso.
- Antes de realizar tareas de limpieza y mantenimiento, desenchufe el aparato de la toma de corriente y espere a que se enfríe.
- Retire la tapa superior y el recipiente interior; lave con detergente, enjuague bien con agua y seque con un paño suave.
- Lave el interior de la tapa superior con agua. Puede quitar el anillo de sellado, la tapa a prueba de bloqueo, el núcleo de la válvula de escape y la válvula de flotador para lavarlos. Después de lavarlos, vuelva a colocarlos correctamente de inmediato, y seque el interior de la tapa superior con un paño.
- Limpie el cuerpo principal con un trapo; no lo sumerja en agua ni rocíe agua sobre él.

Resolución de problemas

Problema	Razón	Solución
Es difícil cerrar la tapa superior	• El anillo de sellado no está colocado correctamente.	• Asegúrese de que el anillo de sellado esté colocado correctamente.
	• La válvula de flotador está presionando la varilla de empuje.	• Empuje suavemente la varilla de empuje.
Es difícil abrir la tapa superior	• La válvula de flotador está elevada.	• Presione suavemente la válvula de flotador con un palillo.
	• Hay presión dentro de la olla.	• Espere a que la presión haya bajado por completo para abrir la tapa.
Sale vapor de la tapa superior	• El anillo de sellado está mal colocado.	• Coloque correctamente el anillo de sellado.
	• Hay restos de alimentos pegados al anillo de sellado.	• Limpie el anillo de sellado.
	• El anillo de sellado está averiado.	• Reemplace el anillo de sellado.
	• La tapa superior no está bien cerrada.	• Cierre bien la tapa superior.
Sale vapor de la válvula de	• Hay restos de alimentos en la junta de la válvula de flotador.	• Limpie la junta de la válvula de flotador.

flotador		· La junta de la válvula de flotador está desgastada.	· Reemplace la junta de la válvula de flotador.
La válvula de flotador no se eleva		· Hay poca cantidad de alimentos y agua en el recipiente interior.	· Añada más agua y alimentos siguiendo la receta.
		· Sale vapor por la tapa superior o la válvula de escape.	· Envíe el producto a un centro de servicio para su reparación.
El vapor sale de la válvula de escape sin parar.		· La válvula de escape no está en posición de sellado.	· Gire la válvula de escape hasta la posición de sellado.
		· Fallo en el control de presión	· Envíe el producto a un centro de servicio técnico para su reparación
No se enciende la luz del indicador de encendido.		· Contacto incorrecto en la toma de corriente	· Compruebe la toma de corriente
Todos los indicadores parpadean.	La pantalla muestra E1 / La pantalla muestra E2 La pantalla muestra E8	· Fallo en el sensor del botón. Fallo en el presostato.	Todos los indicadores parpadean.
El arroz queda a medio cocer o demasiado duro.		1. Añadió muy poca agua.	2. Añada la cantidad de agua adecuada.
		3. Abrió la tapa antes de tiempo.	· Después de finalizar un ciclo de cocción, deje la tapa colocada durante 5 minutos más.
El arroz sale demasiado blando.		1. Añadió demasiada agua.	2. Reduzca la cantidad de agua en consecuencia.

MEDIOAMBIENTE

No deseche este aparato junto con otros residuos domésticos al finalizar su vida útil. Líevelo en un centro de reciclaje autorizado. De esta forma, estará contribuyendo a proteger el medioambiente.

GARANTÍA Y REPARACIÓN

Si desea obtener más información o tiene un problema con su producto, comuníquese con el Centro de Atención Telefónica de Gorenje de su país (el número de teléfono figura en la hoja de garantía internacional). Si no existe tal centro en su país, póngase en contacto con su distribuidor local de productos Gorenje o con el departamento de pequeños electrodomésticos de Gorenje.
¡Solo para uso personal!

GORENJE

LE DESEA QUE DISFRUTE DE SU ELECTRODOMÉSTICO

Nos reservamos el derecho de realizar modificaciones.

Instruções de segurança importantes

Leia atentamente o Manual do Utilizador antes de usar este produto

1. Leia todas as instruções.
2. Não utilize no exterior.
3. Este aparelho não foi concebido para ser utilizado por pessoas com capacidades físicas, sensoriais ou mentais reduzidas, ou com falta de experiência e conhecimentos, a menos que tenham recebido supervisão ou instruções relativas à utilização do aparelho por uma pessoa responsável pela sua segurança.
4. Este aparelho não se destina a ser utilizado por crianças. Manter o aparelho e o respetivo fio fora do alcance das crianças.
5. Manter as crianças supervisionadas para não brincarem com o eletrodoméstico.
6. Este aparelho destina-se a ser utilizado em casa e em aplicações semelhantes, tais como:
7. Área de cozinha de pessoal em lojas, escritórios e outros ambientes de trabalho.
8. Casas de campo.
9. Por clientes em hotéis, motéis e outros ambientes residenciais, bem como ambientes do tipo Pousadas.
10. Não qualquer parte do aparelho em água ou outros líquidos.
11. Os reguladores de pressão que permitem a exaustão do vapor devem ser verificados regularmente para garantir que não estejam bloqueados.
12. Não abra o recipiente sob pressão até que a pressão tenha descido o suficiente.
13. A superfície do elemento de aquecimento é exposta a calor residual após a utilização; não toque na mesma.
14. Aviso: evite derramar líquido no conector.
15. Aviso: o uso indevido pode causar potenciais lesões.
16. Não coloque a panela de pressão num forno aquecido.
17. Manuseie a panela de pressão com o máximo cuidado. Evite tocar em superfícies quentes e utilize sempre as pegas e manípulos fornecidos. Se necessário, use equipamento de proteção adequado, para maior segurança e proteção.
18. Mantenha as crianças afastadas da panela de pressão enquanto estiver em utilização.
19. Não utilize a panela de pressão para qualquer finalidade diferente da utilização pretendida.

20. Este aparelho cozinha sob pressão. A utilização inadequada da panela de pressão pode resultar em escaldaduras. Certifique-se de que a panela de pressão está devidamente fechada antes de aplicar calor; consulte o “Manual do Utilizador”.
21. Nunca force a panela de pressão a abrir. Não abra até que a pressão interna tenha sido completamente libertada. Consulte o “Manual do Utilizador”.
22. Nunca utilize a panela de pressão sem adicionar água ou alimentos, pois isso pode causar danos significativos.
23. Use a(s) fonte(s) de calor designada(s), de acordo com as instruções fornecidas.
24. Ao cozinhar carne com pele (por exemplo, língua de vaca) que pode se expandir devido à pressão, evite perfurar a pele inchada. Perfurar a pele inchada pode resultar em escaldadura.
25. Ao preparar alimentos pastosos, agite cuidadosamente a panela antes de abrir a tampa, para evitar qualquer ejeção súbita de alimentos.
26. Antes de cada utilização, certifique-se de que as válvulas estão totalmente desobstruídas. Consulte o Manual do Utilizador.
27. **GUARDE ESTAS INSTRUÇÕES PARA CONSULTA FUTURA.**
28. Antes de limpar, realizar manutenção ou mudar a localização do aparelho, certifique-se de o desligar e retirar a ficha da tomada. Além disso, certifique-se de desligar o aparelho e retirar a ficha da tomada sempre que não estiver em utilização.
29. Não encha a panela de pressão a mais de 2/3 da sua capacidade. Ao cozinhar alimentos que se expandem durante a cozedura, como arroz ou vegetais desidratados, não encha a panela de pressão a mais da metade de sua capacidade.
30. Não utilize a panela de pressão no seu modo pressurizado para fritura profunda ou superficial de alimentos.
31. Em caso de danos no cabo de alimentação, a substituição deve ser realizada pelo fabricante, o seu agente de assistência técnica ou por pessoas qualificadas, para evitar quaisquer potenciais perigos.
32. O aparelho não foi concebido para ser utilizado com um temporizador externo ou um sistema de controlo remoto separado.
33. Não interfira com nenhum dos sistemas de segurança, para além das instruções de manutenção indicadas no Manual do Utilizador.
34. Use apenas as peças de reposição do fabricante para o modelo relevante. Em particular, use um corpo e uma tampa do mesmo fabricante que sejam indicados como sendo compatíveis.
35. Quaisquer reparações devem ser realizadas por um agente de assistência autorizado.

36. Nunca use a panela de pressão sem adicionar água, pois isso irá danificá-la gravemente.
37. Ao cozinhar carne com pele (por exemplo, língua de vaca) que pode se expandir devido à pressão, evite perfurar a pele inchada. Perfurar a pele inchada pode resultar em escaldadura.

Este produto é rotulado em conformidade com a Diretiva Europeia 2012/19/CE em matéria de Resíduos de Equipamentos Elétricos e Eletrônicos – REEE. A Diretiva estabelece os requisitos para a recolha e gestão de resíduos de equipamentos elétricos e eletrônicos em toda a União Europeia.

Especificação

Modelo de Produto	GMC6SBK
Capacidade	5,7 l
Fonte de Alimentação	220-240V~50/60Hz
Potência Nominal	1000 W
Pressão de Funcionamento	70 kPa
Temperatura de Manter Quente	60°C~ 80°C

Descrição geral

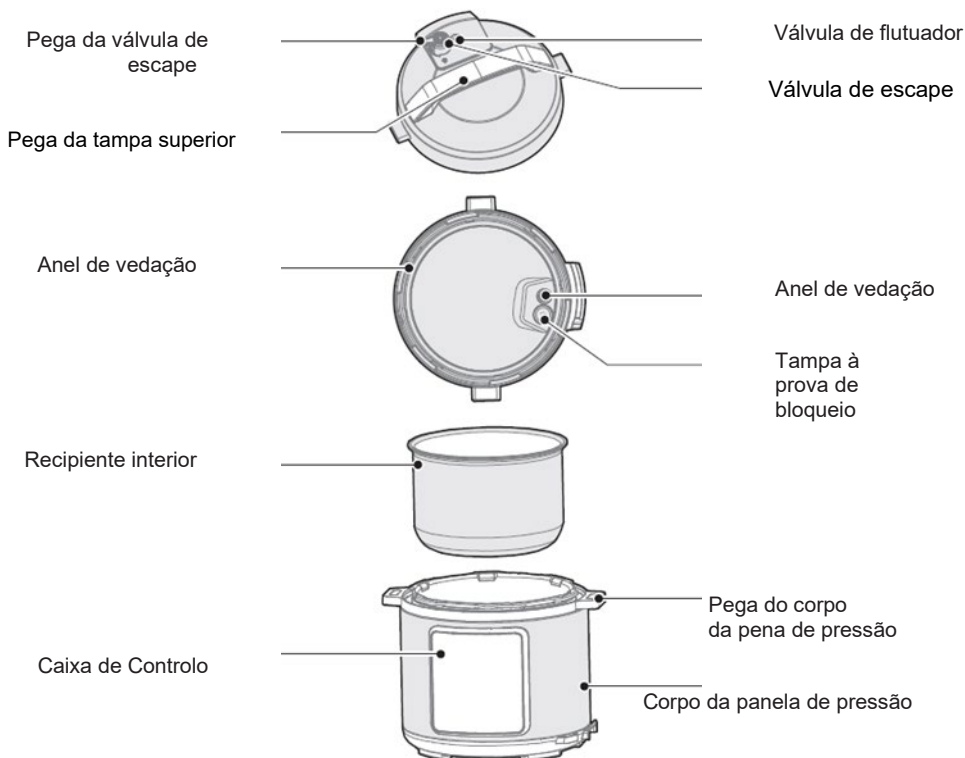

Acessórios



Guia de início rápido

- Utilize a pega no corpo da panela de pressão ao mover o aparelho;
- Para remover qualquer água da tampa do aparelho, use um pano.

- Válvula de escape: puxe a válvula de escape para fora da tampa. Pelo menos uma vez por mês, limpe o interior da válvula de escape, bem como a válvula de escape e a válvula de flutuador na tampa, utilizando uma escova e um pano.
- Anel de vedação: elimine o óleo e a sujidade do anel de vedação utilizando detergente e uma escova.
- Caixa de água: após a cozedura, pode-se acumular vapor residual na caixa de água da panela externa, como água. Para evitar odores desagradáveis, limpe-a com um pano limpo e retire a água restante.

Desmontar e instalar a tampa à prova de bloqueio e o anel de vedação

Desmontar e instalar a tampa à prova de bloqueio:

- Antes de cada utilização, verifique se o anel de vedação e a tampa à prova de bloqueio estão devidamente instalados na tampa superior.
- Após a utilização, limpe o anel de vedação e a área à volta da tampa à prova de bloqueio, para evitar que a tampa fique presa e mantendo-a limpa para evitar odores desagradáveis.



Tampa à prova de bloqueio

Desmontar: puxar para cima Instalar: pressionar para baixo para instalar

Desmontar e instalar o anel de vedação:

- Não puxe o anel de vedação, pois se este for distorcido, pode afetar o efeito de vedação e pressão.
- Se o anel de vedação estiver danificado, não o utilize e substitua-o num centro de assistência autorizado.



Anel de vedação

Desmontar: puxar para cima Instalar: pressionar para baixo para instalar

Utilização e manutenção do recipiente interior

- Não esvaziar.
Isso pode fazer com que o recipiente interior fique amarelado e manchado, ou que o fundo se deforme se for deixado vazio durante muito tempo.
- Não o utilize para armazenar alimentos ácidos, alcalinos e enlatados por muito tempo. Embora o recipiente interior tenha excelente desempenho anticorrosão, o armazenamento prolongado pode provocar corrosão até certo ponto. É recomendável que o tempo para manter quente sugerido não exceda 2 horas.
- Mantenha-o limpo para prolongar a sua vida útil.
Não o mergulhe em água durante muito tempo.

Limpe o recipiente interno com sabão, detergente neutro ou água morna para remover poeira, óleo e sujidade.

- Não use uma colher de metal ou outro utensílio duro, pois isso danificará a superfície interna do recipiente.

Preparação para cozinhar

- Como abrir corretamente a tampa superior.
Segure a pega da tampa superior e gire-a no sentido anti-horário cerca de 30° até desbloquear a tampa e, em seguida, levante a tampa superior.

Tampa desbloqueada

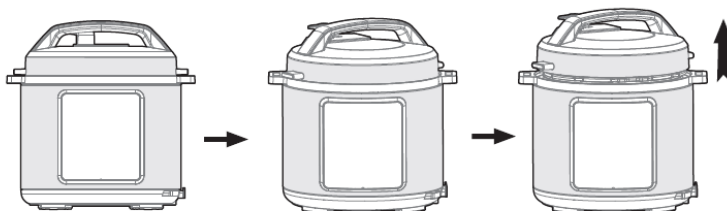
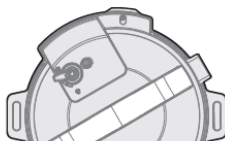

- Certifique-se de que as peças e acessórios da tampa estejam instalados corretamente. Verifique se há obstruções na válvula do flutuador e na válvula de escape; verifique se o anel de vedação e a tampa à prova de bloqueio estão instalados corretamente.
- Retire o recipiente interno e adicione comida e água ao mesmo. Certifique-se de que a quantidade total de alimentos e água não exceda a marca “Max” no recipiente interno (a Capacidade Útil é de 2/3 da capacidade total).

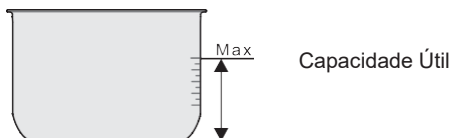

- Volte a colocar o recipiente interno na panela de pressão.
Limpe a superfície exterior da panela de pressão interna, garantindo que não haja objetos estranhos ou água na superfície interior da panela de pressão elétrica.
Gire o recipiente interno para a esquerda e para a direita para garantir um contacto adequado com a placa de aquecimento.

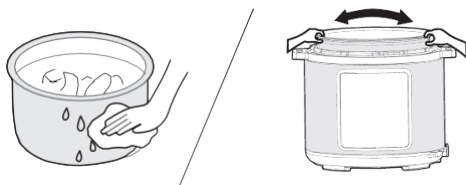

- Feche bem a tampa superior.
Antes de fechar a tampa superior, certifique-se de que o anel de vedação está instalado corretamente.
Segure a pega da tampa superior e coloque-a na posição “Tampa Desbloqueada”. Coloque a tampa superior horizontalmente no corpo da panela e gire a tampa superior no sentido horário em cerca de 30° para a posição bloqueada (“Tampa Bloqueada”).

Tampa Bloqueada

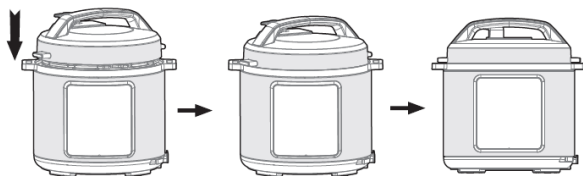
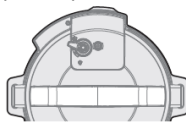

- Posicione corretamente a válvula de escape.
Durante a operação, gire a válvula de escape para a posição de vedação. Nesta posição, a panela de pressão elétrica funcionará no modo selado.
Para libertar manualmente o vapor, rode a pega da válvula de escape para a posição de escape. A panela de pressão elétrica entrará no modo de escape. Não coloque as mãos ou o rosto acima da saída/escape de vapor quando a panela estiver a libertar vapor.

Diagrama de esquema de vedação

Diagrama de esquema de escape

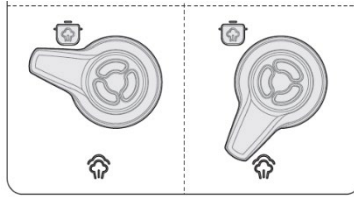

Verifique se a válvula do flutuador caiu antes de utilizar a panela de pressão (está para baixo antes de aquecer).

Funcionamento geral

- Ligue a panela de pressão. Se os botões estiverem inativos, certifique-se de que a tampa superior está devidamente fechada. Se a tampa superior não estiver fechada corretamente, os botões ficarão inativos.
- Após a cozedura, a panela de pressão pode entrar automaticamente no estado de manter quente. Nesse caso, o indicador exibirá "00:00(0 min), 00:01(1 min), 00:02(2 min)..."

Dicas:

- Quando a panela de pressão está a funcionar, é normal ouvir um som de "cluck". Isso não é motivo de preocupação.
- Quando cozinhar uma pequena quantidade de comida, o recipiente interno pode levantar quando abrir a tampa superior. Neste caso, agite suavemente a tampa superior para voltar a baixar o recipiente interno para o corpo da panela de pressão e, em seguida, retire a tampa superior.

Abrir de forma segura a tampa superior

- Desligue a fonte de alimentação ou retire o cabo de alimentação da tomada
- Método de escape
A: abra rapidamente a tampa superior (alimentos não líquidos)
Gire a válvula de escape para a posição de escape pressionando o botão de libertação de vapor até a válvula de flutuador descer.
B: abra a tampa superior normalmente
Deixe a panela de pressão elétrica arrefecer naturalmente até a válvula de flutuador descer.
- Abertura da tampa superior
Gire a tampa superior no sentido anti-horário com a mão esquerda até chegar à posição de abertura da tampa superior totalmente aberta e, em seguida, levante a tampa superior com a mão direita para abrir.
Não abra a tampa superior até que a pressão no recipiente tenha diminuído completamente. Não force a tampa superior, se for difícil de abrir.
Não puxe para fora a válvula de escape para fora ao girar a mesma.
Depois de cozinhar alimentos líquidos (papas de aveia e sopa), não gire a válvula de escape nem pressione o botão de libertação de vapor. Desligue a fonte de alimentação para permitir que o recipiente arrefeça naturalmente até o flutuador descer antes de abrir a tampa superior.

Visão Geral Operacional



Orientações de funcionamento

Função	Orientações de Funcionamento
Cancel (Cancelar)	<ul style="list-style-type: none">• Prima o botão “Cancel” (Cancelar) para cancelar o estado de funcionamento atual e voltar ao estado de espera.
Keep Warm (Manter Quente)	<ul style="list-style-type: none">• No estado de espera, prima o botão “Keep Warm” (Manter Quente) para iniciar a função manter quente. A luz indicadora “Keep Warm” (Manter Quente) está acesa e o visor digital mostra o tempo de funcionamento.
Start (Iniciar)	<ul style="list-style-type: none">• Comece a cozinhar ou atrase.
Delay (Atrasar)	<ul style="list-style-type: none">• Atrasar a cozedura: antes do início do programa, prima o botão “Delay” (Atrasar). O visor mostra a hora de início predefinida. Em seguida, prima o botão “+” ou “-” para ajustar o tempo de atraso. Prima o botão “Start” (Iniciar) e a unidade inicia a contagem regressiva do tempo de atraso. Quando a contagem regressiva terminar, o programa começa a funcionar.• Nota: a função atrasar não pode ser definida para as funções Sauté, (Saltear) Keep Warm (Manter Quente)

<p>Pressure Cook (Cozer a Pressão), Stew/Meat (Enspado/Carne), Beans/Chili (Leguminosas/Chili), Soup (Sopa), Rice, Steam (Arroz, Vapor)</p>	<ul style="list-style-type: none"> No estado de espera, prima o botão de função; a luz indicadora está acesa e o visor digital mostra o tempo de pressão predefinido. Prima o botão "+" ou "-" para ajustar o tempo de pressão. Prima o botão "Start" (Iniciar) para entrar no estado de cozedura. O visor digital inicia a contagem regressiva assim que a pressão sobe para a pressão de funcionamento. Entra no modo manter quente quando termina de trabalhar.
<p>Slow Cook (Cozedura Lenta)</p>	<ul style="list-style-type: none"> No estado de espera, prima o botão de função; a luz indicadora está acesa e o visor digital mostra o tempo de funcionamento predefinido. Prima o botão "+" ou "-" para ajustar o tempo de funcionamento. Prima o botão "Start" (Iniciar) para entrar no estado de cozedura. O visor digital inicia a contagem regressiva e a unidade entra no modo manter quente quando termina de funcionar.
<p>Sauté (Saltear)</p>	<ul style="list-style-type: none"> No estado de espera, prima o botão "Sauté" (Saltear); a luz indicadora está acesa e o visor digital mostra o tempo de funcionamento predefinido. Prima o botão "+" ou "-" para ajustar o tempo de funcionamento. Prima o botão "Start" (Iniciar) para entrar no estado de cozedura. Inicia a contagem regressiva e entra no estado de espera quando termina de funcionar.
<p>Porridge (Papas)/ Beef (Carne)/ Mixed Rice (Mistura de Arroz)/ Poultry (Aves)</p>	<ul style="list-style-type: none"> No estado de espera, prima o botão "Pressure Cook" (Cozer a Pressão); a luz indicadora está acesa e o visor digital mostra o tempo de pressão predefinido. Prima o botão "+" ou "-" para ajustar o tempo de pressão de acordo com o tempo recomendado. Prima o botão "Start" (Iniciar) para entrar no estado de cozedura. O visor digital inicia a contagem regressiva assim que a pressão sobe para a pressão de funcionamento. Entra no modo manter quente quando termina de trabalhar.

Verificação e manutenção diárias









Para uma utilização segura e uma vida útil mais longa, verifique e faça a manutenção do produto com cuidado.

Se ocorrer o seguinte	Solução
<ul style="list-style-type: none"> · O cabo de alimentação e a ficha estão esticados, deformados, danificados e sua cor alterou-se. · Uma parte do cabo de alimentação e da ficha está mais quente. · O cabo de alimentação é flexível, com alimentação intermitente. · A panela de pressão elétrica apresenta um aquecimento anormal e emite um odor desagradável. · Há ruído ou vibração anormal quando está ligada à alimentação elétrica. 	Pare de utilizar e repare a unidade num centro de assistência autorizado.
<ul style="list-style-type: none"> · Há poeira ou sujidade na ficha ou na tomada. 	Remova o pó ou a sujidade.

Precauções de segurança

Para evitar lesões corporais e danos materiais, certifique-se de seguir as seguintes precauções de segurança.

Significados dos rótulos:

 Significa itens "Proibidos"	 Geralmente proibido	 Desmontagem proibida	 Proibido ter as mãos molhadas
	 Contacto proibido	 Proibido pulverizar água	
 Significa itens "Obrigatórios"	 Tome as medidas necessárias	 Remova a ficha de alimentação	

Existem dois níveis de perigo de uso indevido se os seguintes avisos forem ignorados.



AVISO

O não cumprimento dos avisos pode resultar em morte ou ferimentos graves.



CUIDADO

O não cumprimento das precauções pode resultar em lesões corporais ou danos materiais.

⚠ AVISO

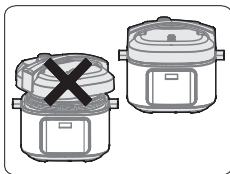

É estritamente proibido usar qualquer outra tampa superior

- É estritamente proibido utilizar qualquer tampa superior que não seja a original para aquecimento. Durante o processo de ligar, não é permitido utilizar uma tampa superior não original, pois isso pode causar choque elétrico ou riscos para a segurança.

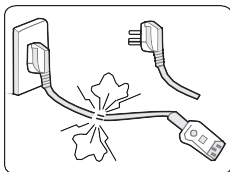

Parar de utilizar se o cabo de alimentação estiver danificado

- Substitua o cabo de alimentação danificado por um cabo macio especial ou um conjunto especial adquirido junto do fabricante ou de um centro de reparação autorizado.

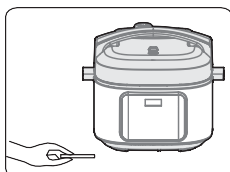

Não inserir objetos estranhos

- É estritamente proibido inserir aparas de metal, agulhas ou outros objetos estranhos na abertura, pois isso pode levar a choque elétrico ou movimento anormal.

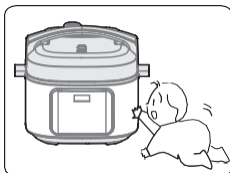

Coloque o aparelho num local fora do alcance de bebés

- Coloque o aparelho num local fora do alcance de bebés, para evitar choques elétricos e escaldaduras.

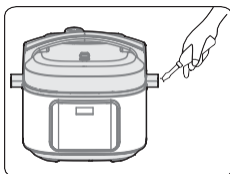

É proibido modificar

- É estritamente proibido proceder à modificação ou reparação por não profissionais.
- A violação desta norma pode resultar em incêndio ou choque elétrico.
- As reparações ou substituições de peças devem ser realizadas num centro de assistência designado.



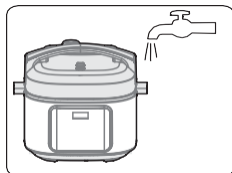

Os produtos não podem ser submergidos ou borrifados com água

- Isso pode levar a choques elétricos e curtos-circuitos elétricos.



Aviso sobre a abertura da tampa superior

- Quando a panela de pressão elétrica não está em funcionamento, não há pressão na panela, a válvula de flutuador está em baixo;
- Quando a panela de pressão elétrica está em funcionamento, a pressão na panela aumenta, a válvula de flutuador sobe; não force a abertura da tampa superior antes que a pressão tenha caído completamente;
- Se for difícil abrir a tampa superior, não force a abertura, pois isso pode resultar em escaldaduras ou outros danos corporais.

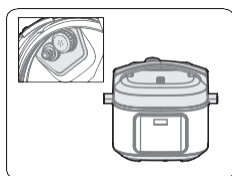

Verificar periodicamente

- Certifique-se de verificar periodicamente a tampa à prova de bloqueio e o núcleo da válvula de escape para garantir que não estejam bloqueados;
- Não cubra a válvula de escape com objetos pesados nem a substitua por outro objeto.



CUIDADO

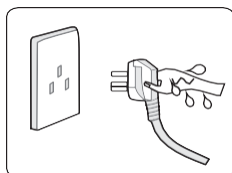

Nunca desligue a unidade com a mão molhada

- Isso pode resultar em choque elétrico.

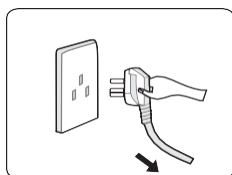

Ao puxar a ficha, deve apertá-la

- Ao puxar a ficha, certifique-se de apertar a ficha;
- Não puxe o cabo de alimentação, pois isso pode danificá-lo e causar choque elétrico ou curto-circuito.

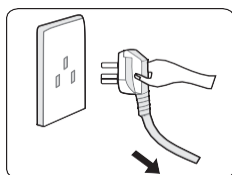

Desligue a ficha quando não estiver em utilização

- Se não o fizer, pode resultar em fuga, incêndio ou avaria.



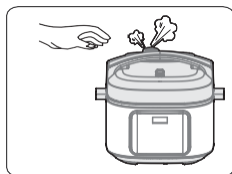

Durante o funcionamento, nunca aproxime as mãos da porta de escape.

- Durante o processo de cozedura, nunca aproxime as mãos da porta de escape, para evitar queimaduras.
- Não cubra a ventilação com um pano ou outros objetos durante a cozedura.

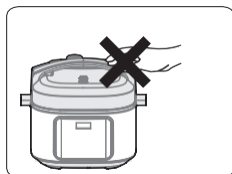

Não toque na tampa superior quando a panela de pressão estiver em funcionamento

- Quando a panela de pressão estiver em funcionamento, a tampa superior fica quente; não toque, pois pode causar escaldaduras.



A quantidade total de alimentos e água não pode exceder a escala Max

- A quantidade total de alimentos e água não pode exceder a escala Max, caso contrário, os alimentos podem ser cozidos de forma estranha ou causar uma avaria.

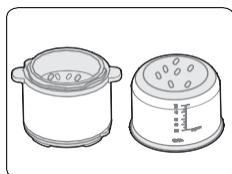

Não use nenhum recipiente que não seja o designado

- Se houver corpos estranhos no fundo da panela e na placa de aquecimento, retire-os antes de usar.
- Se não o fizer, pode ocorrer sobreaquecimento, funcionamento anormal, etc.

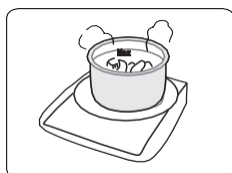

Não coloque o recipiente interno noutro aparelho para aquecer

- Isso pode causar deformação ou avaria.
- Utilize o recipiente interno designado.

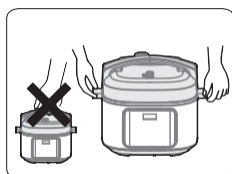

Ao mover o produto, segure as pegas do corpo da panela de pressão

- Ao mover o produto, não segure diretamente a pega da tampa superior, para evitar que a tampa caia.



Não utilizar nos seguintes locais

- Não utilize em locais instáveis.
- Não utilize em locais perto de água ou fogo.
- Não utilize perto de paredes ou móveis.
- Não utilize em locais expostos à luz solar direta e respingos de óleo.
- Não aproxime do fogão, para evitar incêndios.



Limpar após utilizar

- Limpar após cada utilização.
- Antes da limpeza e manutenção, desligue o aparelho da tomada até que arrefeça.
- Remova a tampa superior e o recipiente interno, limpe primeiro com detergente, depois enxague bem com água e seque com um pano macio.
- Limpe o interior da tampa superior com água. O anel de vedação, a tampa à prova de bloqueio, o núcleo da válvula de escape e a válvula de flutuador podem ser removidos para lavar. Reinstale-os imediatamente e corretamente após a lavagem e, em seguida, seque o interior da tampa superior com um pano.
- Limpe o corpo da panela de pressão usando um pano – não mergulhe o corpo da panela de pressão em água nem borrife água sobre o mesmo.

Deteção de problemas

Problema	Motivo	Solução
Tampa superior difícil de fechar	• Anel de vedação não instalado corretamente.	• Certifique-se de que o anel de vedação esteja devidamente posicionado.
	• A válvula do flutuador está a apertar o impulsor.	• Empurre suavemente o impulsor.
Tampa superior difícil de abrir	• A válvula do flutuador está na posição elevada.	• Pressione suavemente a válvula do flutuador para baixo usando um pauzinho.
	• Há pressão dentro da panela.	• Abra a tampa quando a pressão diminuir completamente.
Está a sair vapor da tampa superior	• Anel de vedação instalado incorretamente.	• Instale o anel de vedação conforme necessário.
	• Detritos de alimentos presos ao anel de vedação.	• Limpe o anel de vedação.

		· Anel de vedação danificado.	· Substitua o anel de vedação.
		· A tampa superior não está devidamente fechada.	· Feche devidamente a tampa superior.
Está a sair vapor da válvula do flutuador.		· Resíduos de alimentos na junta da válvula do flutuador.	· Limpe a junta da válvula do flutuador.
		· Junta da válvula do flutuador desgastada.	· Substitua a junta da válvula do flutuador.
A válvula do flutuador não sobe		· Quantidade insuficiente de alimentos e água no recipiente interno.	· Adicione água e alimentos de acordo com a receita.
		· Está a sair vapor da tampa superior ou da válvula de escape.	· Envie para o centro de assistência para reparar.
Sai vapor da válvula de escape ininterruptamente.		· A válvula de escape não está na posição de vedação	· Rode a válvula de escape para a posição de vedação
		· O controlo de pressão falha	· Envie para o centro de assistência para reparação
O indicador de alimentação não acende.		· Tomada elétrica com mau contacto	· Verifique a tomada
Todos os indicadores piscam.	O visor mostra E1 / O visor mostra E2 O visor mostra E8	· Falha do sensor inferior. · Falha no interruptor de pressão.	Todos os indicadores piscam.
Arroz mal cozido ou muito duro.		· Pouca água.	· Adicione água em conformidade.
		· Tampa aberta prematuramente.	· Após a conclusão do ciclo de cozedura, deixe a tampa durante mais 5 minutos.
Arroz demasiado mole.		· Demasiada água.	· Reduza a água em conformidade.

AMBIENTE

No final da sua vida útil, não elimine o aparelho com outros resíduos domésticos. Elimine-o num centro de reciclagem autorizado. Estas medidas ajudarão a proteger o ambiente.

GARANTIA E REPARAÇÃO

Para mais informações ou em caso de problemas, contacte o Centro de Atendimento Gorenje no seu país (número de telefone indicado na Ficha de Garantia Internacional). Se não existir tal centro no seu país, contacte o revendedor Gorenje local ou o departamento de pequenos eletrodomésticos da Gorenje.

Apenas para utilização pessoal!

GORENJE

ESPERAMOS QUE USUFRUA AO MÁXIMO DO SEU APARELHO.

Reservamo-nos o direito de proceder a alterações.

Importanti istruzioni per la sicurezza

Si prega di leggere attentamente il Manuale utente prima di utilizzare questo prodotto.

1. Leggere tutte le istruzioni.
2. Non utilizzare all'aperto.
3. Questo elettrodomestico non è destinato all'uso da parte di persone con ridotte capacità fisiche, sensoriali o mentali, o con mancanza di esperienza e conoscenza, a meno che non abbiano ricevuto supervisione o istruzioni relative all'uso dell'elettrodomestico da una persona responsabile della loro sicurezza.
4. Questo elettrodomestico non è destinato all'uso da parte dei bambini. Tenere l'elettrodomestico e il suo cavo fuori dalla portata dei bambini.
5. I bambini devono essere sorvegliati per assicurarsi che non giochino con l'elettrodomestico.
6. Questo elettrodomestico è destinato all'uso domestico e ad applicazioni simili, come ad esempio:
 7. Aree cucina per il personale in negozi, uffici e altri ambienti di lavoro.
 8. Fattorie.
 9. Dai clienti di hotel, motel e altri ambienti residenziali, nonché Ambienti tipo Bed and Breakfast.
10. Non immergere alcuna parte dell'elettrodomestico in acqua o altri liquidi.
11. I regolatori di pressione che consentono la fuoriuscita del vapore devono essere controllati regolarmente per garantire che non siano bloccati.
12. Non aprire il contenitore a pressione finché la pressione non è sufficientemente scesa.
13. La superficie dell'elemento riscaldante è esposta al calore residuo dopo l'uso, non toccarla.
14. Attenzione: evitare di versare liquidi sul connettore.
15. Attenzione: l'uso improprio può causare potenziali lesioni.
16. Non posizionare la pentola a pressione in un forno caldo.
17. Maneggiare la pentola a pressione con la massima cura. Evitare di toccare le superfici calde e utilizzare sempre i manici e le manopole forniti. Se necessario, utilizzare indumenti protettivi adeguati per maggiore sicurezza e protezione.
18. Tenere i bambini lontani dalla pentola a pressione mentre è in uso.
19. Non utilizzare la pentola a pressione per scopi diversi dall'uso previsto.
20. Questo elettrodomestico cuoce sotto pressione. L'uso improprio della pentola a pressione può provocare scottature. Assicurarsi che la pentola sia chiusa correttamente prima di applicare il calore, vedere il "Manuale utente".

21. Non forzare mai l'apertura della pentola a pressione. Non aprire finché la pressione interna non è stata completamente rilasciata. Consultare il "Manuale utente".
22. Non utilizzare mai la pentola a pressione senza aggiungere acqua o cibo, poiché ciò potrebbe causare danni significativi.
23. Utilizzare la/le fonte/i di calore designata/e in conformità con le istruzioni fornite.
24. Quando si cucina carne con pelle (ad es. la lingua di bue) che potrebbe espandersi a causa della pressione, evitare di forare la pelle gonfia. Forare la pelle gonfia potrebbe provocare ustioni.
25. Quando si preparano cibi pastosi, agitare attentamente la pentola prima di aprire il coperchio per evitare l'espulsione improvvisa del cibo.
26. Prima di ogni utilizzo, assicurarsi che le valvole siano libere da eventuali ostruzioni. Fare riferimento al Manuale utente.
27. **CONSERVARE QUESTE ISTRUZIONI PER RIFERIMENTO FUTURO.**
28. Prima di pulire, eseguire la manutenzione o spostare l'elettrodomestico, assicurarsi di spegnerlo e scollegarlo. Inoltre, assicurarsi di spegnere e scollegare l'elettrodomestico ogni volta che non è in uso.
29. Non riempire la pentola oltre i 2/3 della sua capacità. Quando si cucinano cibi che si espandono durante la cottura, come riso o verdure disidratate, non riempire la pentola oltre la metà della sua capacità.
30. Non utilizzare la pentola a pressione in modalità pressurizzata per friggere cibi in profondità o in superficie.
31. In caso di danni al cavo di alimentazione, la sostituzione deve essere effettuata dal produttore, dal suo agente di assistenza o da personale qualificato per prevenire potenziali pericoli.
32. L'elettrodomestico non è progettato per l'utilizzo con un timer esterno o un sistema di controllo remoto separato.
33. Non manomettere nessuno dei sistemi di sicurezza oltre alle istruzioni di manutenzione riportate nel Manuale utente.
34. Utilizzare solo pezzi di ricambio del produttore per il modello in questione. In particolare, utilizzare un corpo e un coperchio dello stesso produttore indicati come compatibili.
35. Qualsiasi riparazione deve essere eseguita da un agente di assistenza autorizzato.
36. Non utilizzare mai la pentola a pressione senza aggiungere acqua, poiché ciò la danneggerebbe gravemente.
37. Quando si cucina carne con pelle (ad es. la lingua di bue) che potrebbe espandersi a causa della pressione, evitare di forare la pelle gonfia. Forare la pelle gonfia potrebbe provocare ustioni.

Questo prodotto è etichettato in conformità alla Direttiva Europea 2012/19/CE sui Rifiuti da Apparecchiature Elettriche ed Elettroniche – RAEE. La Direttiva stabilisce i requisiti per la raccolta e la gestione dei rifiuti di apparecchiature elettriche ed elettroniche in tutta l'Unione europea.

Specifiche

Modello di prodotto	GMC6SBK
Capacità	5,7 litri
Alimentazione	220-240 V ~ 50/60 Hz
Potenza nominale	1000 W
Pressione di esercizio	70 kPa
Temperatura calda mantenuta	60 °C ~ 80 °C

Descrizione generale

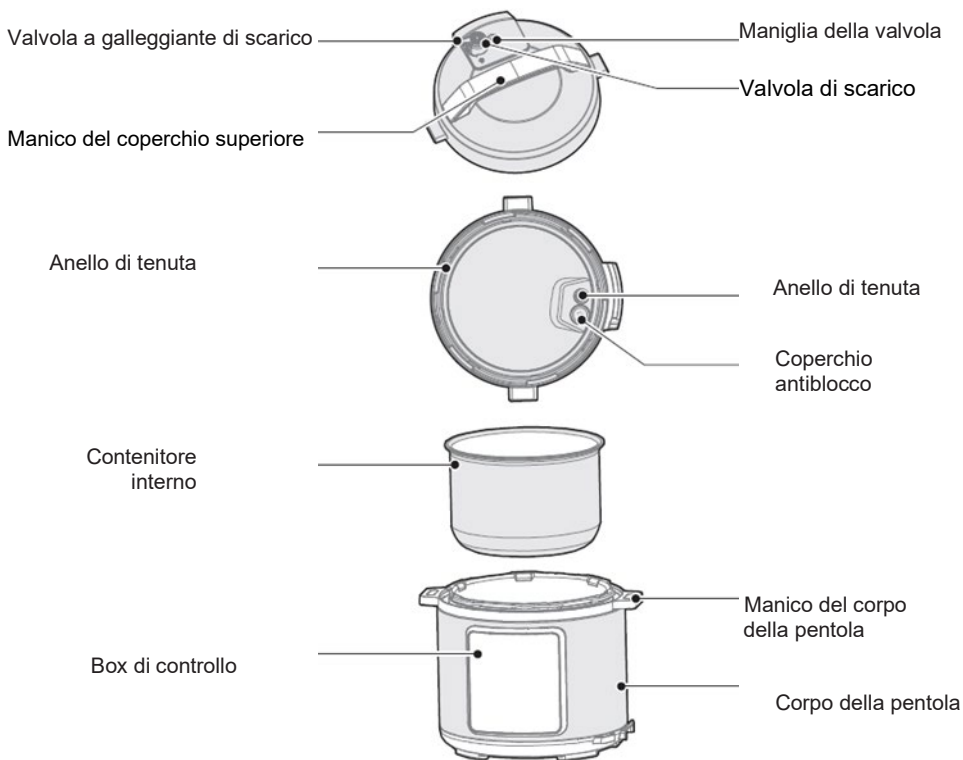

Accessori



Guida rapida

- Si prega di utilizzare il manico sul corpo della pentola quando si sposta l'elettrodomestico
- Per rimuovere l'acqua dal coperchio dell'alloggiamento, utilizzare uno strofinaccio.
- Valvola di scarico: estrarre la valvola di scarico dal coperchio. Almeno una volta al mese, pulire l'interno della valvola di scarico, nonché la valvola di scarico e la valvola a galleggiante sul coperchio, utilizzando una spazzola e uno strofinaccio.

-
- Anello di tenuta: rimuovere olio e sporco dall'anello di tenuta utilizzando un detergente e una spazzola.
- Box dell'acqua: dopo la cottura, il vapore residuo può accumularsi nel box dell'acqua della pentola esterna sotto forma di acqua. Per evitare odori sgradevoli, pulirlo strofinandolo con un panno pulito ed eliminando eventuali residui di acqua.

Smontare e installare la Coperchio antiblocco e l'anello di tenuta

Smontare e installare la Coperchio antiblocco:

- Prima di ogni utilizzo, verificare che l'anello di tenuta e la Coperchio antiblocco siano correttamente installati nel coperchio superiore.
- Dopo l'uso, pulire l'anello di tenuta e l'area attorno al coperchio antiblocco per evitare che il coperchio si incastri, mantenerli puliti per evitare odori sgradevoli.

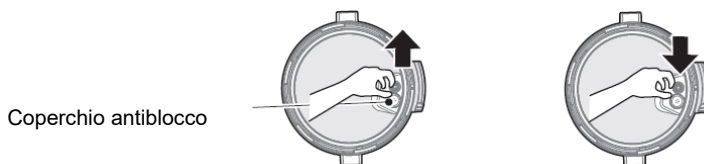

Smontare: tirarlo verso l'alto Installare: premerlo verso il basso per installarla

Smontare e installare l'anello di tenuta:

- Si prega di non tirare l'anello di tenuta, altrimenti l'anello di tenuta distorto potrebbe influire sulla tenuta e sull'effetto della pressione.
- Se l'anello di tenuta è danneggiato, non utilizzarlo e sostituirlo presso un centro assistenza autorizzato.

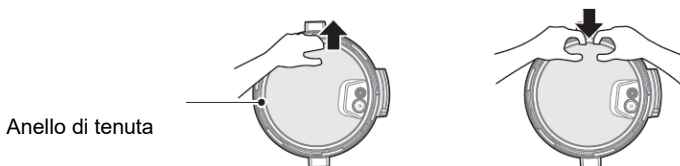

Smontare: estrarlo verso l'alto Installare: premerlo verso il basso per installarlo

Utilizzare e mantenere il contenitore interno

- Non svuotare.
Se lasciato vuoto per un lungo periodo, il contenitore interno potrebbe diventare giallastro e macchiato o il fondo si potrebbe deformare.
- Non utilizzarlo per conservare acidi, alcali e cibo in scatola per lungo tempo.
Sebbene il contenitore interno abbia eccellenti prestazioni anticorrosive, uno stoccaggio prolungato può portare in una certa misura alla corrosione. Si raccomanda che il tempo di conservazione al caldo suggerito non superi le due ore.
- Mantenerlo pulito per prolungarne la vita.
Non immergerlo in acqua per lungo tempo.
Pulire il contenitore interno con sapone, detergente delicato o acqua tiepida per rimuovere polvere, olio e sporco.

- Non utilizzare una paletta di metallo o un altro strumento duro poiché danneggerebbe la superficie interna della pentola.

Preparazione alla cottura

- Come aprire correttamente il coperchio superiore.
Afferrare il manico del coperchio superiore e ruotarlo in senso antiorario di circa 30° finché il coperchio non si sblocca, quindi sollevare il coperchio superiore.

Coperchio sbloccato

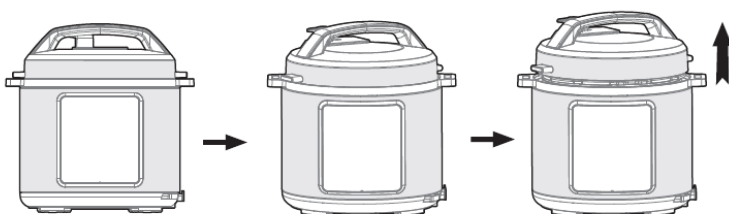
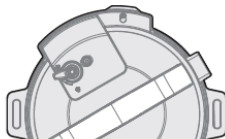

- Assicurarsi che le parti del coperchio e gli accessori siano installati correttamente. Controllare eventuali ostruzioni nella valvola a galleggiante e nella valvola di scarico; verificare che l'anello di tenuta e il coperchio antiblocco siano installati correttamente.
- Rimuovere il contenitore interno e aggiungerci cibo e acqua. Assicurarsi che la quantità totale di cibo e acqua non superi il segno Max sul contenitore interno (la capacità utilizzabile è 2/3 della capacità totale).

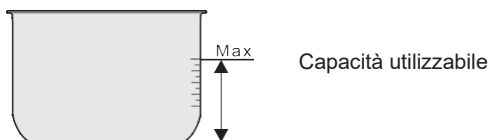

- Riposizionare il contenitore interno nella pentola. Pulire la superficie esterna del contenitore interno, assicurandosi che non vi siano corpi estranei o acqua sulla superficie interna della pentola a pressione elettrica. Ruotare il contenitore interno a sinistra e a destra per garantire il corretto contatto con la piastra riscaldante.

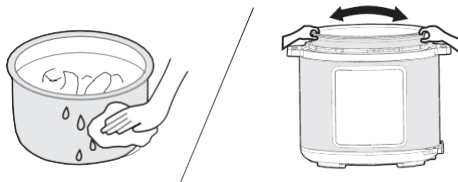

- Chiudere saldamente il coperchio superiore.
Prima di chiudere il coperchio superiore, assicurarsi che l'anello di tenuta sia installato correttamente.
Afferrare il manico del coperchio superiore e impostarlo sulla posizione "Coperchio sbloccato". Posizionare il coperchio superiore orizzontalmente sul corpo della pentola e ruotare il coperchio superiore in senso orario di circa 30° nella posizione di blocco ("Coperchio bloccato").

Coperchio bloccato

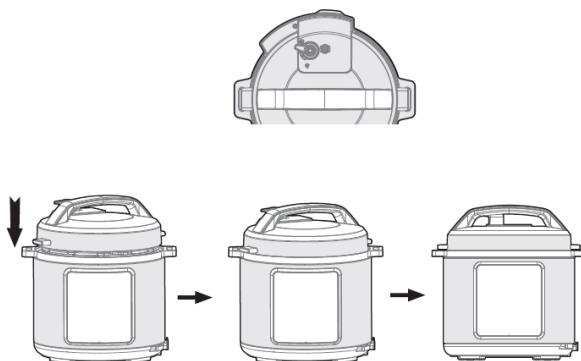

- Posizionare correttamente la valvola di scarico.
Durante il funzionamento, ruotare la valvola di scarico in posizione di tenuta. In questa posizione, la pentola a pressione elettrica funzionerà in modalità sigillata.
Per rilasciare manualmente il vapore, ruotare la maniglia della valvola di scarico in posizione di scarico. La pentola a pressione elettrica entrerà in modalità di scarico. Non posizionare le mani o il viso sopra lo sfiato/scarico del vapore durante il rilascio del vapore.

Diagramma schematico di sigillatura

Diagramma schematico di scarico

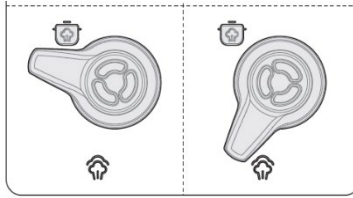

Controllare che la valvola a galleggiante sia abbassata prima di azionare la pentola (è abbassata prima del riscaldamento).

Funzionamento generale

- Accendere la pentola a pressione. Se i pulsanti sono inattivi, assicurarsi che il coperchio superiore sia chiuso correttamente. Se il coperchio superiore non è chiuso correttamente, i pulsanti saranno inattivi.
- Dopo la cottura, la pentola può entrare automaticamente nello stato di mantenimento del calore. In questo caso, l'indicatore visualizzerà "00:00(0 min), 00:01(1 min), 00:02(2 min)..."

Consigli:

- Quando la pentola è in funzione, è normale sentire un suono "stridulo". Ciò non è motivo di preoccupazione.
- Quando si cucina una piccola quantità di cibo, il contenitore interno potrebbe sollevarsi quando si apre il coperchio superiore. In questo caso, scuotere delicatamente il coperchio superiore per abbassare nuovamente il contenitore interno nel corpo pentola, quindi rimuovere il coperchio superiore.

Apertura sicura del coperchio superiore

- Scollegare l'alimentazione o staccare il cavo di alimentazione
- Metodo di scarico
A: Aprire rapidamente il coperchio superiore (alimenti non liquidi)
Ruotare la valvola di scarico in posizione di scarico premendo il pulsante di rilascio del vapore finché la valvola a galleggiante non si abbassa.
B: Aprire normalmente il coperchio superiore
Lasciare raffreddare naturalmente la pentola a pressione elettrica finché la valvola a galleggiante non si abbassa.
- Apertura del coperchio superiore
Ruotare il coperchio superiore in senso antiorario con la mano sinistra fino a raggiungere la posizione di apertura completa del coperchio superiore, quindi sollevare il coperchio superiore con la mano destra per aprirlo.
Non aprire il coperchio superiore finché la pressione nella pentola non è scesa completamente. Non forzare il coperchio superiore se è difficile da aprire.
Non estrarre la valvola di scarico mentre la si gira.
Dopo la cottura di cibi liquidi (porridge e zuppe), non ruotare la valvola di scarico né premere il pulsante di rilascio del vapore. Prima di aprire il coperchio superiore, scollegare l'alimentazione per consentire il raffreddamento naturale della pentola fino alla discesa del galleggiante.

Panoramica operativa



Linee guida operative

Funzione	Linee guida operative
Annulla (Cancel)	<ul style="list-style-type: none"> • Premere il pulsante "Cancel" (annulla) per annullare la funzione corrente e tornare in standby.
Riscaldamento (Keep Warm)	<ul style="list-style-type: none"> • In stato di standby, premere il pulsante "Keep Warm" (riscaldamento) per avviare la funzione Riscaldamento. La spia "Keep Warm" (riscaldamento) è accesa e lo schermo digitale mostra il tempo di funzionamento.
Avvio (Start)	<ul style="list-style-type: none"> • Iniziare a cucinare o ritardare la cottura.
Ritardo (Delay)	<ul style="list-style-type: none"> • Ritardare cottura: prima dell'avvio del programma, premere il pulsante "Delay" (ritardo). La schermata mostra il tempo di inizio preimpostato. Quindi premere il pulsante "+" o "-" per regolare il tempo di ritardo. Premere il pulsante "Start" (avvio), l'unità avvia il conto alla rovescia del tempo di ritardo. Al termine del conto alla rovescia, il programma inizia a funzionare. • Nota: con la funzione Sauté, la funzione Riscaldamento non può impostare il ritardo della cottura.

<p>Cottura a pressione, Stufati/carne, Fagioli/Peperoncino, Zuppa, Riso, Vapore</p> <p>(Pressure Cook, Stew/Meat, Beans/Chili, Soup, Rice, Steam)</p>	<ul style="list-style-type: none"> • In stato di standby, premere il pulsante della funzione, la spia è accesa e lo schermo digitale mostra il tempo di pressione predefinito. Premere il pulsante "+" o "-" per regolare il tempo di pressione. Premere il pulsante "Start" (avvio) per passare allo stato di cottura. Lo schermo digitale avvia il conto alla rovescia non appena la pressione sale alla pressione di funzionamento. Al termine, entra in modalità Riscaldamento.
<p>Cottura lenta (Slow Cook)</p>	<ul style="list-style-type: none"> • In stato di standby, premere il pulsante della funzione, la spia è accesa e lo schermo digitale mostra l'orario di lavoro predefinito. Premere il pulsante "+" o "-" per regolare il tempo di funzionamento. Premere il pulsante "Start" (avvio) per passare allo stato di cottura. Lo schermo digitale inizia il conto alla rovescia e l'apparecchio passa alla modalità Riscaldamento al termine del funzionamento.
<p>Sauté</p>	<ul style="list-style-type: none"> • In stato di standby, premere il pulsante "Sauté", la spia è accesa e lo schermo digitale mostra l'orario di funzionamento predefinito. Premere il pulsante "+" o "-" per regolare il tempo di funzionamento. Premere il pulsante "Start" (avvio) per passare allo stato di cottura. Al termine, avvia il conto alla rovescia e passa allo stato di standby.
<p>Porridge/ Manzo/ Riso misto/ Pollame (Porridge/ Beef/ Mixed Rice/ Poultry)</p>	<ul style="list-style-type: none"> • In stato di standby, premere il pulsante "Pressure Cook" (cottura a pressione), la spia è accesa e lo schermo digitale mostra il tempo di pressione predefinito. Premere il pulsante "+" o "-" per regolare il tempo di pressione in base al tempo consigliato. Premere il pulsante "Start" (avvio) per passare allo stato di cottura. Lo schermo digitale avvia il conto alla rovescia non appena la pressione sale alla pressione di funzionamento. Al termine, entra in modalità Riscaldamento.

Controllo e manutenzione giornalieri

Per un utilizzo sicuro e una maggiore durata, si prega di controllare e mantenere attentamente il prodotto.

Se si verifica quanto segue	Soluzione
<ul style="list-style-type: none"> · Il cavo di alimentazione e la spina sono allungati, deformati, danneggiati e il loro colore è cambiato. · Una parte del cavo di alimentazione e della spina è più calda. · Il cavo di alimentazione è flessibile con alimentazione intermittente. · La pentola a pressione elettrica si surriscalda in modo anomalo ed emette un odore sgradevole. · Si avvertono rumori o vibrazioni anomali quando viene fornita l'alimentazione. 	Interrompere l'uso e far riparare l'unità da un centro di assistenza autorizzato.
<ul style="list-style-type: none"> · C'è polvere o sporco sulla spina o sulla presa. 	Rimuovere polvere o sporco.

Misure di sicurezza

Per prevenire lesioni personali e danni materiali, assicurarsi di osservare le seguenti precauzioni di sicurezza.

Significati delle etichette:

 Indica Elementi "vietati"	 Generalment e vietato	 Disassemblaggio vietato	 Mani bagnate vietate
	 Contatto vietato	 Vietato spruzzare acqua	
 Indica Elementi "obbligatori"	 Intraprendere le azioni necessarie	 Rimuovere la spina di alimentazione	

Ci sono due livelli di pericolo derivanti da un uso improprio se vengono ignorati i seguenti avvisi.



AVVISO

La mancata osservanza degli avvisi può provocare morte o lesioni gravi.



ATTENZIONE

La mancata osservanza degli avvisi può provocare lesioni personali o danni materiali.

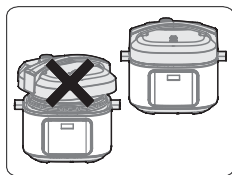

È severamente vietato utilizzare qualsiasi altro coperchio superiore

- È severamente vietato l'uso di qualsiasi coperchio superiore diverso dall'originale per il riscaldamento. Durante il processo di accensione non è consentito l'utilizzo di un coperchio superiore non originale poiché potrebbe causare scosse elettriche o pericoli per la sicurezza.

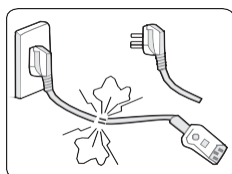

Interrompere l'uso se il cavo di alimentazione è danneggiato

- Sostituire il cavo di alimentazione danneggiato con un cavo morbido speciale o un gruppo speciale acquistato dal produttore o da un centro di riparazione autorizzato.

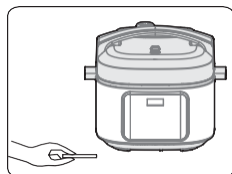

Non inserire oggetti estranei

- È severamente vietato inserire trucioli metallici, aghi o altri oggetti estranei nella fessura, poiché ciò potrebbe causare scosse elettriche o movimenti anomali.

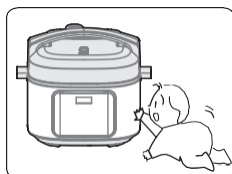

Posizionare l'elettrodomestico in un luogo fuori dalla portata dei bambini

- Posizionare l'elettrodomestico in un luogo fuori dalla portata dei bambini per evitare scosse elettriche e scottature.

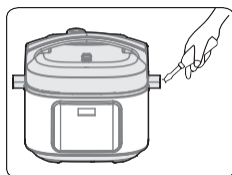

È vietata la modifica

- È severamente vietata la modifica o la riparazione da parte di non professionisti.
- La violazione potrebbe provocare un incendio o scosse elettriche.
- Le riparazioni o la sostituzione dei componenti devono essere effettuate presso un centro di assistenza designato.



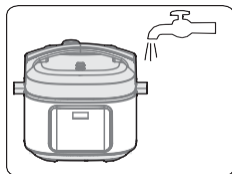

I prodotti non possono essere immersi o spruzzati con acqua

- Ciò potrebbe causare scosse elettriche e cortocircuiti elettrici.



Avviso relativo all'apertura del coperchio superiore

- Quando la pentola a pressione elettrica non è in funzione, non c'è pressione nella pentola, la valvola a galleggiante è abbassata;
- Quando la pentola a pressione elettrica è in funzione, la pressione nella pentola aumenta, la valvola a galleggiante si alza; non forzare l'apertura del coperchio superiore prima che la pressione sia scesa completamente;
- Se risulta difficile aprire il coperchio superiore, non aprirlo con forza, poiché ciò potrebbe provocare scottature o lesioni fisiche.

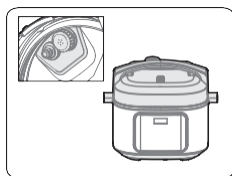

Controllare periodicamente

- Assicurarsi di controllare periodicamente il coperchio antiblocco e il nucleo della valvola di scarico per assicurarsi che non siano bloccati;
- Non coprire la valvola di scarico con oggetti pesanti né sostituirla con un altro oggetto.



ATTENZIONE

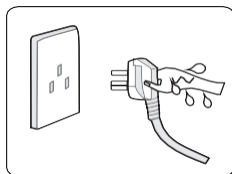

Non scollegare mai l'unità con le mani bagnate

- Ciò potrebbe provocare una scossa elettrica.

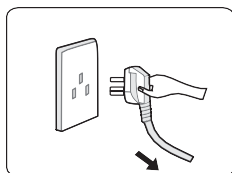

Quando si stacca la spina, è necessario stringerla

- Quando si stacca la spina, assicurarsi di stringerla;
- Non tirare il cavo di alimentazione, poiché ciò potrebbe danneggiarlo e causare scosse elettriche o cortocircuiti.

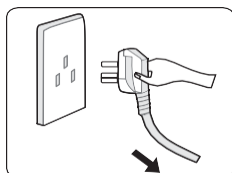

Scollegare quando non in uso

- In caso contrario si potrebbero verificare perdite, incendi o guasti.





Durante il funzionamento non avvicinare mai le mani alla porta di scarico.

- Durante il processo di cottura, non avvicinare mai le mani alla porta di scarico per evitare scottature.
- Non coprire lo sfiato con un panno o altri oggetti durante la cottura.

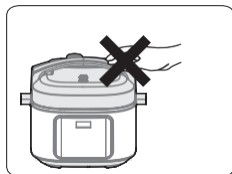

Non toccare il coperchio superiore quando la pentola è in funzione

- Quando la pentola è in funzione, il coperchio superiore diventa caldo, non toccarlo in quanto potrebbe causare ustioni.



La quantità totale di cibo e acqua non può superare la scala Max

- La quantità totale di cibo e acqua non deve superare la scala Max, altrimenti il cibo potrebbe essere cotto in modo inconsueto o causare malfunzionamenti.

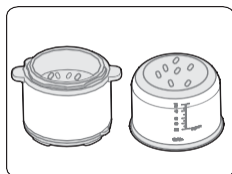

Non utilizzare contenitori diversi da quelle designati

- Se sono presenti corpi estranei sul fondo del contenitore e sulla piastra riscaldante, rimuoverli prima dell'uso.
- In caso contrario, si potrebbero verificare surriscaldamenti, anomalie di funzionamento e così via.

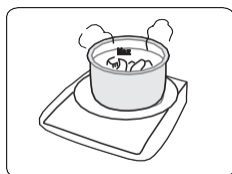

Non posizionare il contenitore interno su un altro elettrodomestico per il riscaldamento

- Ciò potrebbe causare deformazioni o malfunzionamenti.
- Si prega di utilizzare il contenitore interno designato.



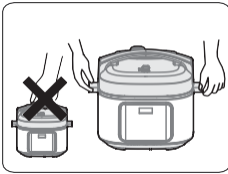

Quando si sposta il prodotto, si prega di afferrare i manici del corpo pentola

- Quando si sposta il prodotto, non tenere direttamente il manico del coperchio superiore per evitare che il coperchio cada.



Non utilizzare nei seguenti luoghi

- Non utilizzare in luoghi instabili.
- Non utilizzare in prossimità di acqua o fuoco.
- Non utilizzare vicino a pareti o mobili.
- Non utilizzare in luoghi esposti alla luce solare diretta e a spruzzi d'olio.
- Non avvicinarsi ai fornelli per evitare incendi.



Pulizia dopo l'uso

- Pulire dopo ogni utilizzo.
- Prima della pulizia e della manutenzione, scollegare l'elettrodomestico dalla presa a muro finché non si è raffreddato.
- Rimuovere il coperchio superiore e il contenitore interno, pulirli prima con un detergente, quindi sciacquarli bene con acqua e asciugarli con un panno morbido.
- Pulire l'interno del coperchio superiore con acqua. L'anello di tenuta, il coperchio antiblocco, il nucleo della valvola di scarico e la valvola a galleggiante possono essere rimossi per il lavaggio. Reinstallarli prontamente e correttamente dopo il lavaggio, quindi asciugare l'interno del coperchio superiore con un panno.
- Pulire il corpo pentola con uno straccio – non immergere il corpo pentola in acqua o spruzzare acqua su di esso.

Risoluzione dei problemi

Problema	Motivo	Soluzione
Coperchio superiore difficile da chiudere	· Anello di tenuta non installato correttamente.	· Assicurarsi che l'anello di tenuta sia posizionato correttamente.
	· La valvola a galleggiante si blocca sull'asta di spinta.	· Spingere delicatamente l'asta di spinta.
Coperchio superiore difficile da aprire	· La valvola a galleggiante è in posizione sollevata.	· Premere delicatamente la valvola a galleggiante verso il basso utilizzando una bacchetta.
	· C'è pressione all'interno della pentola.	· Aprire il coperchio quando la pressione è scesa completamente.
Fuoriuscita di vapore dal coperchio superiore	· Anello di tenuta installato in modo errato.	· Installare l'anello di tenuta come richiesto.
	· Resti di cibo attaccati all'anello di tenuta.	· Pulire l'anello di tenuta.
	· Anello di tenuta danneggiato.	· Sostituire l'anello di tenuta.
	· Il coperchio superiore non è chiuso correttamente.	· Chiudere correttamente il coperchio superiore.
Fuoriuscita di vapore dalla valvola a galleggiante.	· Residui di cibo sulla guarnizione della valvola a galleggiante.	· Pulire la guarnizione della valvola a galleggiante.
	· Guarnizione della valvola a galleggiante usurata.	· Sostituire la guarnizione della valvola a galleggiante.
La valvola a galleggiante non sale	· Quantità insufficiente di cibo e acqua nel contenitore interno.	· Aggiungere acqua e cibo secondo la ricetta.
	· Fuoriuscita di vapore dal coperchio superiore o dalla valvola di scarico.	· Inviare al centro di assistenza per la riparazione.
Dalla valvola di scarico fuoriesce vapore ininterrottamente.	· Valvola di scarico non in posizione di tenuta	· Ruotare la valvola di scarico sulla posizione di tenuta
	· Il controllo della pressione	· Inviare al centro di assistenza

		non funziona	· per la riparazione
L'indicatore dell'alimentazione non si accende.		· Contatto difettoso della presa di corrente	· Controllare la presa di corrente
Tutti gli indicatori lampeggiano.	Lo schermo del display visualizza E1 / Lo schermo del display visualizza E2 Lo schermo del display visualizza E8	· Guasto al sensore inferiore. · Interruttore di pressione guasto.	Tutti gli indicatori lampeggiano.
Riso cotto a metà o troppo al dente.		· Troppa poca acqua.	· Aggiungere acqua di conseguenza.
		· Il coperchio si apre troppo presto.	· Dopo il termine del ciclo di cottura, lasciare il coperchio chiuso per altri 5 minuti.
Riso troppo morbido.		· Troppa acqua.	· Ridurre l'acqua di conseguenza.

AMBIENTE

Al termine della sua vita utile, non smaltire l'elettrodomestico con altri rifiuti domestici. Smaltirlo presso un centro di riciclaggio autorizzato. Ciò contribuirà a proteggere l'ambiente.

GARANZIA E RIPARAZIONE

Per maggiori informazioni o in caso di problemi, contattare il Call Center Gorenje del proprio Paese (numero di telefono riportato nel Foglio di Garanzia Internazionale). Se nel proprio Paese non esiste un centro di questo tipo, contattare il rivenditore Gorenje locale o il dipartimento piccoli elettrodomestici Gorenje.

Solo per uso personale!

GORENJE

VI AUGURA UN PIACEVOLE UTILIZZO DELL'ELETTRODOMESTICO.

Ci riserviamo il diritto di apportare modifiche.

Vigtige sikkerhedsanvisninger

Læg brugsanvisningen grundigt, før du bruger apparatet.

1. Læs alle anvisninger.
2. Må ikke anvendes udendørs.
3. Apparatet må ikke bruges af personer med nedsatte fysiske, sensoriske eller mentale evner eller af personer, som mangler erfaring og kendskab, medmindre de er instrueret i at bruge apparatet af en person, der er ansvarlig for deres sikkerhed.
4. Apparatet må ikke bruges af børn. Apparatet og ledningen skal være utilgængelig for børn.
5. Hold børn under opsyn, og lad dem ikke lege med apparatet.
6. Apparatet er beregnet til brug i private husholdninger og lignende miljøer såsom:
7. Personalekøkkener i butikker, på kontorer og andre arbejdsmiljøer.
8. Landbrug.
9. Af gæster på hoteller, moteller og andre beboelsesmiljøer. Bed & breakfast og lignende miljøer.
10. Kom ikke apparatets dele i vand eller anden væske.
11. Kontrollér regelmæssigt, at trykregulatorerne, hvor dampen ledes ud, ikke er blokeret.
12. Åbn ikke trykkammeret, før trykket i det er faldet tilstrækkeligt.
13. Varmeelementet afgiver restvarme efter brug. Undgå at berøre det.
14. Advarsel: Undgå at spilde væske på stikket.
15. Advarsel: Forkert brug kan medføre personskade.
16. Sæt aldrig apparatet ind i en varm ovn.
17. Håndter apparatet meget forsigtigt. Undgå at berøre varme flader. Brug kun greb og håndtag. Brug om nødvendigt grillhandsker eller lignende for øget sikkerhed og beskyttelse.
18. Hold børn væk fra apparatet, når det er i brug.
19. Brug kun apparatet som beskrevet i brugsanvisningen.
20. Dette apparat tilbereder mad under tryk. Forkert brug kan medføre skoldning. Kontrollér, at apparatet er lukket korrekt, før der tændes for det. Se brugsanvisningen.
21. Tving aldrig apparatets låg af. Åbn ikke låget, før trykket er udlignet. Se brugsanvisningen.
22. Brug aldrig apparatet uden at tilsætte vand eller mad. Der er risiko for alvorlig beskadigelse af apparatet.

23. Brug de relevante varmekilder som beskrevet i brugsanvisningen.
24. Hvis du tilbereder kød med skind (f.eks. oksetunge), som kan udvide sig på grund af trykket, må du ikke punktere skindet, hvis det er svulmet op. Hvis du punkterer opsvulmet skind, kan det medføre skoldning.
25. Ryst altid apparatet forsigtigt, inden låget åbnes, ved tilberedning af mad, som har tendens til at klumpe, for at undgå, at maden pludseligt slynges ud.
26. Kontroller før hver brug, at ventilerne ikke er blokerede. Se brugsanvisningen.
27. GEM DENNE BRUGSANVISNING TIL SENERE BRUG!
28. Før rengøring, vedligehold eller flytning af apparatet skal du slukke for det og trække stikket ud af stikkontakten. Sørg også for at slukke for apparatet og trække stikket ud af stikkontakten, når det ikke er i brug.
29. Fyld aldrig apparatet mere end 2/3 op. Ved tilberedning af madvarer, som udvider sig under tilberedningen, f.eks. ris eller tørrede grøntsager, må apparatet maksimalt fyldes halvt op.
30. Brug aldrig apparatet under tryk til friturestegning af madvarer.
31. Hvis ledningen bliver beskadiget, skal den udskiftes af producenten, et autoriseret serviceværksted eller en tilsvarende kvalificeret person for at undgå eventuelle farer.
32. Apparatet er ikke beregnet til brug via en ekstern timer eller et separat fjernbetjeningssystem.
33. Det er ikke tilladt at foretage ændringer på apparatets sikkerhedsanordninger undtagen i forbindelse med vedligeholdelse som beskrevet i brugsanvisningen.
34. Brug altid kun producentens originale reservedele til din specifikke model. Vær særlig opmærksom på kun at bruge en beholder og et låg, som passer sammen, fra den samme producent.
35. Reparationer må kun udføres af et autoriseret serviceværksted.
36. Brug aldrig apparatet uden at tilsætte vand. Der er risiko for alvorlig beskadigelse af apparatet.
37. Hvis du tilbereder kød med skind (f.eks. oksetunge), som kan udvide sig på grund af trykket, må du ikke punktere skindet, hvis det er svulmet op. Hvis du punkterer opsvulmet skind, kan det medføre skoldning.

Dette produkt er mærket i henhold til EU-direktiv 2012/19/EF om affald fra elektriske og elektroniske produkter – WEEE. Direktivet angiver kravene til indsamling og håndtering af affald fra elektriske og elektroniske produkter, som er gældende i hele EU.

Specifikationer

Model	GMC6SBK
Kapacitet	5,7 l
Strømforsyning	220-240 V~ 50/60 Hz
Nominel effekt	1000 W
Driftstryk	70 kPa
Varmholdningstemperatur	60-80 °C

Øversigt over apparatet

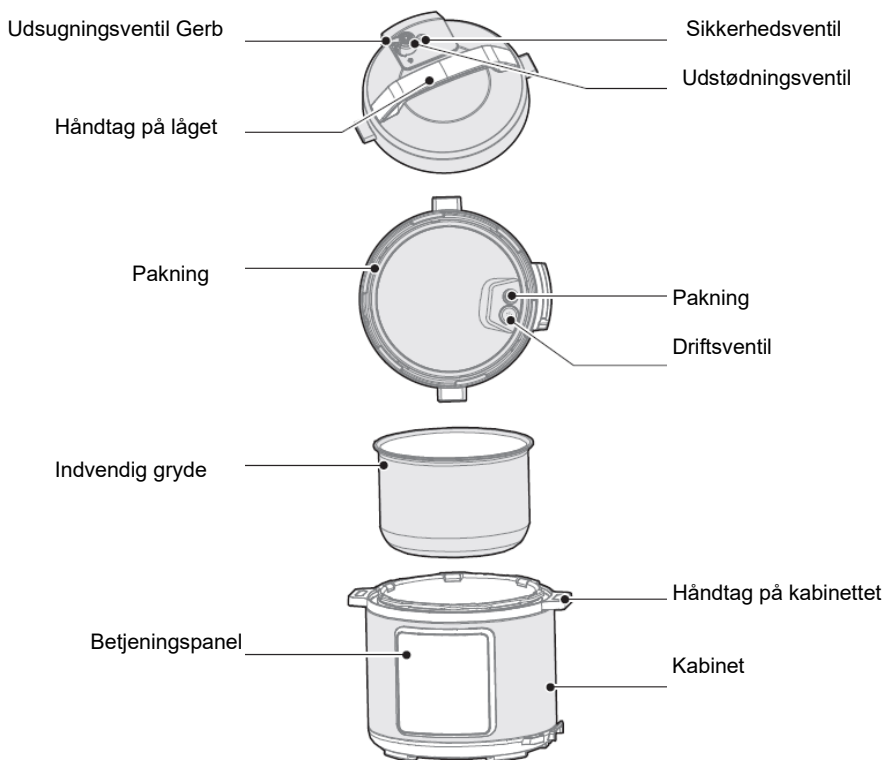

Tilbehør



Riske



Suppeske



Brugsanvisning



Målebæger



Dampindsats



Dampstativ

Kvikstart-guide

- Brug håndtaget på kabinettet, når du flytter apparatet.
- Fjern eventuelt vand fra ydersiden af kabinettet med en klud.
- Udsugningsventil: Træk udsugningsventilen ud af låget. Rengør sikkerhedsventilen og udsugningsventilen indvendigt og på låget mindst en gang om måneden med en børste og en klud.
- Pakning: Fjern olie og snavs fra pakningen med opvaskemiddel og en børste.
- Vandbeholder: Efter tilberedningen kan restdamp blive opsamlet som vand i vandbeholderen på ydersiden. Rengør den ved at fjerne eventuelt vand og tørre den af med en ren klud for at undgå ubehagelige lugte.

Fjernelse og montering af driftsventilen og pakningen

Fjernelse og montering af driftsventilen:

- Kontrollér, at pakningen og driftsventilen er korrekt monteret i låget inden hver brug.
- Rengør pakningen og området omkring driftsventilen efter brug for at forhindre, at låget sætter sig fast eller begynder at udvikle en dårlig lugt.

Driftsventil

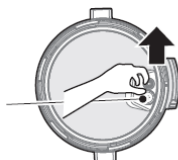

Fjernelse: Træk den ud og opad



Montering: Tryk den ned for at montere den

Fjernelse og montering af pakningen:

- Undlad at trække i pakningen. En beskadiget pakning forringer tætningen og trykeffekten.
- Hvis pakningen bliver beskadiget, må du ikke bruge den. Få den udskiftet hos et autoriseret servicecenter.

Pakning

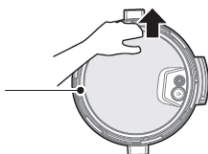

Fjernelse: Træk den ud og opad

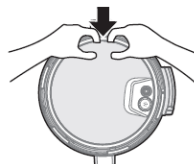

Montering: Tryk den ned for at montere den

Brug og vedligehold af den indvendige gryde

- Lad ikke gryden være tom. Hvis den indvendige gryde er tom i længere tid, kan den blive gullig eller plettet, eller bunden kan deformeres.
- Brug ikke den indvendige gryde til langtidsopbevaring af syreholdige, basiske eller konserverede fødevarer. Der kan dannes rust på den indvendige gryde til trods for grydens effektive anti-korroderende egenskaber. Det anbefales, at varmholdnings-tiden ikke overskrider 2 timer.
- Hold den indvendige gryde ren for at forlænge dens levetid. Nedsænk ikke gryden i vand i længere tid. Fjern støv, olie og snavs fra den indvendige gryde ved at rengøre den med opvaskemiddel, et mildt rengøringsmiddel eller vand.
- Brug aldrig metalredskaber eller andre hårde redskaber, som kan beskadige grydens indvendige belægning.

Klargøring til tilberedning

- Sådan åbnes låget korrekt. Hold ved håndtaget på låget, og drej det cirka 30° mod uret, til låget låses op, og løft derefter låget af.

Ulåst låg

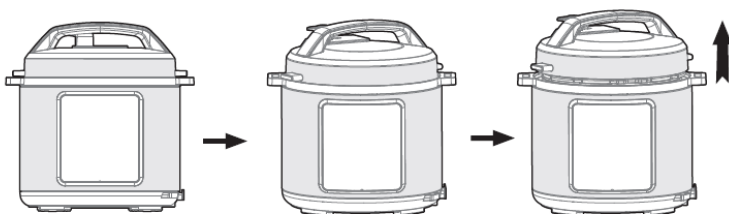
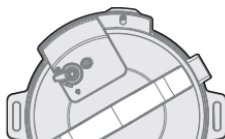

- Sørg for, at låget og tilbehøret er monteret korrekt. Kontroller, om der er blokeringer af sikkerhedsventilen og udsugningsventilen. Kontroller, at pakningen og driftsventilen sidder korrekt.
- Tag den indvendige gryde ud, og fyld mad og vand i den. Sørg for ikke at overskride Max-markeringen i den indvendige gryde (den brugbare kapacitet er 2/3 af den totale kapacitet).

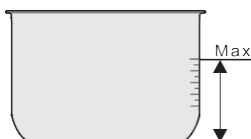

Brugbar kapacitet

- Sæt den indvendige gryde tilbage i apparatet.
Tør den udvendige flade på den indvendige gryde af. Sørg for, at der ikke er fremmedlegemer eller vand indvendigt i apparatet.
Drej den indvendige gryden let mod venstre og højre for at sikre, at den har god kontakt med varmepladen.

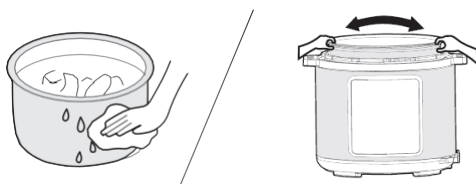

- Sæt omhyggeligt låget på.
Kontrollér, at pakningen er korrekt monteret, inden låget lukkes.
Hold ved håndtaget på låget, og drej det til den ulåste position. Anbring låget vandret på apparatet, og drej det cirka 30° med uret til den låste position (den låste position).

Låst position

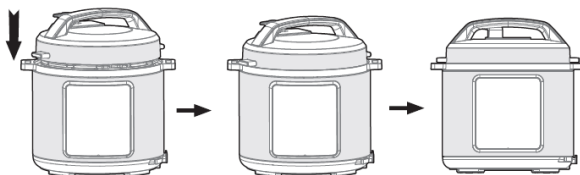
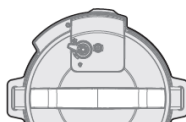

- Anbring udsugningsventilen korrekt.
Under tilberedningen skal udsugningsventilen drejes til den forseglede position. I denne position kører apparatet i den forseglede tilstand.
Du kan manuel lukke damp ud ved at dreje grebet på udsugningsventilen til udsugningspositionen. Apparatet kører i udsugningstilstand. Hold ikke ansigt eller hænder over udsugningsventilen, når du lukker damp ud.

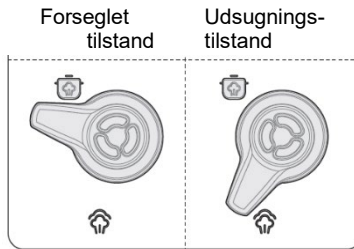

Kontroller, at sikkerhedsventilen er faldet ned, før du bruger apparatet (den er nede, inden apparatet varmer op).

Generel brug

- Tænd for apparatet. Kontrollér, at låget er lukket korrekt, hvis knapperne ikke virker. Knapperne virker ikke, hvis låget er lukket forkert.
- Efter tilberedningen aktiveres varmholdningstilstanden muligvis automatisk. I givet fald viser indikatoren "00:00(0 min), 00:01(1 min), 00:02(2 min)..."

Tips:

- Apparatet laver "kluklyde", når det er i brug. Dette er helt normalt.
- Ved tilberedning af små mængder mad, kan den indvendige gryde løfte sig, når du åbner låget. Hvis det sker, skal du ryste låget let for at lade gryden falde ned i kabinettet, og derefter løfte låget af.

Sikker åbning af låget

- Sluk for stikkontakten, eller træk stikket ud.
- Udsugningsmetode
 - A: Åbn hurtigt låget (ikke-flydende madvarer)
 - Drej udsugningsventilen til udsugningsposition ved at trykke på dampknappen, til sikkerhedsventilen falder ned.
 - B: Åbn låget normalt
- Lad apparatet køle af naturligt, indtil sikkerhedsventilen falder ned.
- Åbning af låget
 - Drej låget mod uret med venstre hånd, til du når den fuldt åbne position. Løft derefter låget med den højre hånd for at tage det af.
 - Åbn aldrig låget, før trykket i gryden er helt udlignet. Forsøg aldrig at åbne låget med magt, hvis det er vanskeligt at åbne.
 - Undlad at trække ud i udsugningsventilen, når du drejer den.
 - Undlad at dreje på udsugningsventilen eller trykke på dampknappen efter tilberedning af flydende madvarer (f.eks. grød og suppe). Træk stikket ud af stikkontakten, og lad gryden køle af naturligt, til sikkerhedsventilen falder ned, før du åbner låget.

Øversigt over betjeningspanelet



Sådan bruger du apparatet

Funktion	Brug
Cancel (annuller)	<ul style="list-style-type: none">Tryk på knappen Cancel for at afbryde tilberedningen og gå tilbage til standbytilstand.
Keep Warm (varmholdning)	<ul style="list-style-type: none">Fra standbytilstand kan du trykke på knappen Keep Warm for at starte varmholdningsfunktionen. Indikatoren Keep Warm tændes, og displayet viser driftstiden.
Start	<ul style="list-style-type: none">Start tilberedningen eller den udskudte start
Delay (udskudt start)	<ul style="list-style-type: none">Udskyd tilberedningen: Tryk på knappen Delay, inden programmet starter. Displayet viser den indstillede tid til udskudt start. Tryk på knappen "+" eller "-" for at indstille tiden til udskudt start. Tryk på knappen Start for at starte nedtællingen til udskudt start. Når nedtællingen er slut, starter tilberedningen.Bemærk: Sauté: Her kan varmholdningsfunktionen ikke bruges.
Pressure Cook (trykkogning), Stew/Meat (stuvning/kød), Beans/Chili	<ul style="list-style-type: none">Fra standbytilstand kan du trykke på den ønskede knap. Indikatoren tændes, og displayet viser standardtilberedningstiden. Tryk på knappen "+" eller "-" for at tilpasse tilberedningstiden. Tryk på knappen Start for at starte tilberedningen. Displayet viser nedtællingstiden, så snart apparatet har opnået driftstrykket. Apparatet overgår til varmholdningsfunktionen, når tilberedningen er afsluttet.

(bønner/chilisauce), Soup (suppe), Rice (ris), Steam (damp)	
Slow cook (langtidstilberedning)	<ul style="list-style-type: none"> Fra standbytilstand kan du trykke på denne knap. Indikatoren tændes, og displayet viser standardtilberedningstiden. Tryk på knappen "+" eller "-" for at tilpasse tilberedningstiden. Tryk på knappen Start for at starte tilberedningen. Displayet viser nedtællingstiden, og apparatet overgår til varmholdningsfunktionen, når tilberedningen er afsluttet.
Sauté (sautering)	<ul style="list-style-type: none"> Fra standbytilstand kan du trykke på knappen Sauté. Indikatoren tændes, og displayet viser standardtilberedningstiden. Tryk på knappen "+" eller "-" for at tilpasse tilberedningstiden. Tryk på knappen Start for at starte tilberedningen. Displayet viser nedtællingstiden, og apparatet overgår til varmholdningsfunktionen, når tilberedningen er afsluttet.
Porridge (grød)/ Beef (oksekød)/Mixed Rice (blandet ris)/Poultry (fjerkræ)	<ul style="list-style-type: none"> Fra standbytilstand kan du trykke på knappen Pressure Cook (trykkogning). Indikatoren tændes, og displayet viser standardtilberedningstiden. Tryk på knappen "+"- eller "-"- for at indstille tryktiden iht. til den anbefalede tid. Tryk på knappen Start for at starte tilberedningen. Displayet viser nedtællingstiden, så snart apparatet har opnået driftstrykket. Apparatet overgår til varmholdningsfunktionen, når tilberedningen er afsluttet.

Daglig kontrol og vedligeholdelse









Efterse og vedligehold apparatet regelmæssigt, så det kan holde længst muligt.

Problem	Afhjælpning
<ul style="list-style-type: none"> Der er trukket i ledningen, eller stikket er deformt, beskadiget eller har ændret farve. En del af ledningen eller stikket er varmere end resten. Ledningen er fleksibel med en varierende strømforsyning. Apparatet varmes unormalt meget op og afgiver en ubehagelig lugt. Der forekommer unormal støj eller vibration fra apparatet, når det er tilsluttet strøm. 	<p>Stop med at bruge apparatet, og få det repareret hos et autoriseret servicecenter.</p>
<ul style="list-style-type: none"> Der er støv eller snavs på stikket eller i kontakten. 	<p>Fjern støvet eller snavset.</p>

Sikkerhedsforskrifter

Overhold følgende sikkerhedsforskrifter for at undgå personskade og tingsskade.

Mærkaternes betydning:

 Betyder "forbudte" ting	 Generelt forbudt	 Adskillelse forbudt	 Våde hænder forbudt
	 Kontakt forbudt	 Vandstænk forbudt	
 Betyder "obligatoriske" ting	 Udfør de nødvendige handlinger	 Træk stikket ud af stikkontakten	

Der er to fare niveauer, som opstår ved forkert brug, hvis følgende advarsler ikke overholdes.



ADVARSEL

Manglende overholdelse af advarsler kan medføre alvorlig personskade eller livsfare.



FORSIGTIG

Manglende overholdelse af advarsler kan medføre personskade eller skade på ejendom.

⚠ ADVARSEL

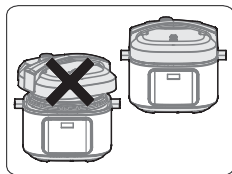

Det er strengt forbudt at benytte noget andet låg.

- Det er strengt forbudt at benytte et andet låg under tilberedning end det originale. Under tænding af apparatet kan et uoriginale låg medføre risiko for elektrisk stød og andre sikkerhedsrisici.

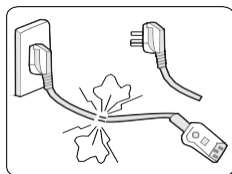

Brug ikke apparatet, hvis ledningen er beskadiget.

- Udskift et beskadiget strømkabel med et andet strømkabel, som kan købes hos producenten eller et autoriseret servicecenter.

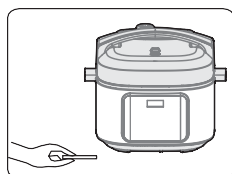

Undlad at stikke fremmedlegemer ind i apparatet.

- Det er forbudt at stikke nåle, andre ting af metal eller andre fremmedlegemer ind i apparatets åbninger, da det kan medføre elektrisk stød eller fejlfunktion.

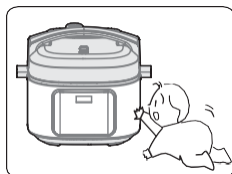

Anbring apparatet utilgængeligt for små børn.

- Anbring apparatet utilgængeligt for små børn, så de ikke risikerer elektrisk stød eller skoldning.

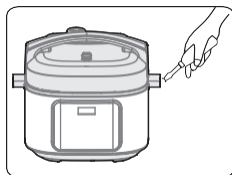

Det er forbudt at foretage ændringer.

- Det er forbudt selv at foretage ændringer af eller reparationer på apparatet.
- Det kan medføre risiko for brand eller elektrisk stød.
- Reparationer og udskiftning af dele skal ske hos et autoriseret servicecenter.

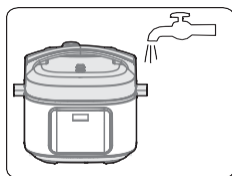

Apparatet må ikke nedsænkes i vand eller oversprøjtes med vand.

- Det vil medføre risiko for elektrisk stød og elektrisk kortslutning.



Advarsel vedrørende åbning af låget

- Når apparatet ikke er i brug, er der ikke noget tryk i den indvendige gryde, og sikkerhedsventilen er nede.
- Når apparatet er i brug, stiger trykket i det, og sikkerhedsventilen hæver sig. Forsøg ikke at åbne låget, før trykket er udlignet helt.
- Forsøg ikke at åbne låget med magt, hvis det er vanskeligt at åbne. Der er risiko for skoldning eller personskade.

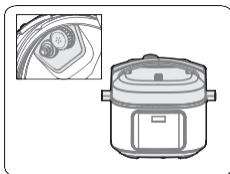

Regelmæssig kontrol

- Undersøg driftsventilens og udsugningsventilens indsats regelmæssigt for at sikre, at de ikke er blokerede.
- Udsugningsventilen må ikke tildækkes med en tung genstand eller udskiftes med en anden.



FORSIGTIG

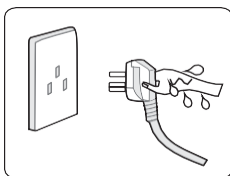

Træk aldrig i stikket med våde hænder.

- Det kan medføre elektrisk stød.

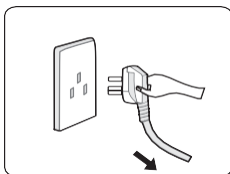

Kløm om stikket, når du trækker det ud.

- Sørg for at tage godt fat om stikket, når du trækker det ud.
- Undlad at trække i ledningen. Ledningen kan tage skade, så der opstår risiko for elektrisk stød eller kortslutning.

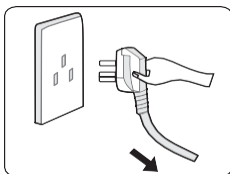

Træk stikket ud, når apparatet ikke er i brug.

- Hvis du ikke gør det, kan det medføre lækage, brand eller nedbrud.



Når apparatet er i brug, må du aldrig føre dine hænder i nærheden af udsugningsventilen.

- Hold hænderne i sikker afstand af udsugningsventilen under tilberedningen. Der er risiko for forbrændinger.
- Undlad at tildække udsugningsventilen med en klud eller lignende under tilberedningen.



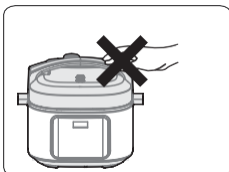

Rør ikke ved låget, mens apparatet er i brug.

- Når apparatet er i brug, bliver låget varmt. Undgå at berøre det, da det kan medføre skoldning.



Fyld aldrig apparatet længere op end til Max-mærket.

- Fyld aldrig mad og vand længere op end til Max-mærket. Der er risiko for, at maden ikke tilberedes ensartet, eller at der opstår fejlfunktion i apparatet.

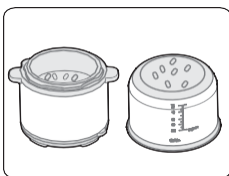

Brug aldrig andre gryder end den medfølgende gryde.

- Eventuelle fremmedlegemer i bunden af gryden eller på varmepladens overflade skal fjernes inden brug.
- Ellers kan der forekomme overophedning, unormal drift osv.

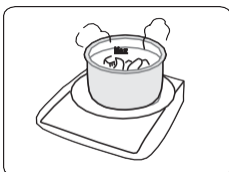

Stil ikke den indvendige gryde på andre varmekilder for at opvarme den.

- Ellers kan der forekomme deformation eller fejlfunktion.
- Brug altid den medfølgende indvendige gryde.

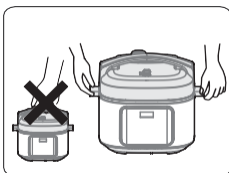

Tag fat i håndtagene på kabinettet for at flytte apparatet.

- Når du flytter apparatet, må du ikke holde det i grebet på låget, da du så risikerer, at låget falder af.



Apparatet må ikke bruges på følgende steder:

- Må ikke bruges på ustabile steder.
- Må ikke bruges i nærheden af vand eller ild.
- Må ikke bruges tæt på vægge eller møbler.
- Må ikke bruges på steder, hvor det udsættes for direkte sollys eller oliestänk.
- Anbring ikke apparatet på en kogeplade eller et komfur. Det kan medføre brand.



Rengøring efter brug

- Rengør apparatet efter hver brug.
- Træk stikket ud af stikkontakten, og lad apparatet køle ned, inden du rengør og vedligeholder det.
- Tag låget af, og tag den indvendige gryde ud. Rengør først med opvaskemiddel, skyl derefter med vand, og tør efter med en blød klud.
- Rengør indersiden af låget med vand. Pakningen, driftsventilen, udsugningsventilens indsats og sikkerhedsventilen kan afmonteres og rengøres med vand. Sæt delene korrekt på plads igen umiddelbart efter vask, og tør derefter indersiden af låget med en klud.
- Tør kabinettet af med en klud. Apparatet må ikke nedsænkes i vand, og der må ikke sprøjtes vand på det.

Fejlafhjælpning

Problem	Årsag	Afhjælpning
Det er svært at lukke låget.	• Pakningen er ikke monteret korrekt.	• Kontroller, at pakningen er monteret korrekt.
	• Sikkerhedsventilens klemmer rammer stødstangen.	• Skub forsigtigt til stødstangen.
Det er svært at åbne låget.	• Sikkerhedsventilen er i den hævede position.	• Tryk forsigtigt sikkerhedsventilen ned med en spisepind.
	• Der er et indvendigt tryk i apparatet.	• Åbn først låget, når trykket er udlignet.
Der lækker damp ud fra låget.	• Pakningen er monteret forkert.	• Monter pakningen korrekt.
	• Der er madrester på pakningen.	• Rengør pakningen.
	• Pakningen er beskadiget.	• Udskift pakningen.
	• Låget lukker ikke tæt.	• Luk låget tæt.
Der trænger damp ud ved sikkerhedsventilen	• Der er madrester på sikkerhedsventilens pakning.	• Rengør sikkerhedsventilens pakning.
	• Sikkerhedsventilens pakning er slidt.	• Udskift sikkerhedsventilens pakning.
	• Der er for lidt mad og vand i den indvendige gryde.	• Tilsæt vand og mad som angivet i opskriften.

Sikkerhedsventilen kan ikke løfte sig		· Der lækker damp ud fra låget eller udsugningsventilen.	· Indlevér apparatet til reparation hos et servicecenter.
Der kommer hele tiden damp ud af afgangsventilen.		· Afgangsventilen er ikke i den forseglede position.	· Drej afgangsventilen til den forseglede position.
		· Der er fejl i trykstyringen.	· Indlevér apparatet til reparation hos et servicecenter.
Strømindikatoren lyser ikke.		· Dårlig forbindelse til stikkontakten.	· Kontrollér stikkontakten.
Alle indikatorer blinker.	Displayet viser "E1" / Displayet viser "E2" Displayet viser "E8"	· Fejl i bundsensoren. · Fejl i trykkontakten.	· Indlevér apparatet til reparation hos et servicecenter.
Risene er ikke færdigkogte, eller de er for hårde.		· For lidt vand.	· Tilføj vand.
		· Låget er blevet åbnet for tidligt.	Lad låget blive siddende i fem minutter efter, at tilberedningen er afsluttet.
Risene er for bløde.		· For meget vand.	· Reducer vandmængden.

MILJØ

Når apparatet er udtjent, må det ikke bortskaffes sammen med husholdningsaffaldet. Indlever det i stedet på en genbrugsstation. Det er med til at beskytte miljøet.

GARANTI OG REPARATION

Oplever du problemer med apparatet, eller har du brug for yderligere information, kan du kontakte Gorenje kundeservicecenter i dit land (telefonnumrene fremgår af det internationale garantibevis). Hvis der ikke findes et kundeservicecenter i dit land, skal du kontakte den nærmeste Gorenje -forhandler eller Gorenje afdeling for små husholdningsapparater. Kun til brug i private husholdninger!

GORENJE

ØNSKER DIG RIGTIG GOD FORNØJELSE MED PRODUKTET.

Vi forbeholder os ret til at foretage ændringer!

Viktiga säkerhetsanvisningar

Läs bruksanvisningen noga innan du använder denna produkt.

1. Läs alla instruktioner.
2. Använd ej apparaten utomhus.
3. Apparaten är inte avsedd att användas av personer med nedsatt fysisk, sensorisk eller mental funktionsförmåga eller av personer som saknar erfarenhet och kunskap såvida de inte får anvisningar av en person som ansvarar för deras säkerhet och användningen sker under uppsikt av denna person.
4. Apparaten är inte avsedd att användas av barn. Håll apparaten och elsladden på avstånd från barn.
5. Barn ska övervakas för att garantera att de inte leker med apparaten.
6. Denna apparat är avsedd att användas i hushåll och liknande miljöer, till exempel:
 7. Personalens matsalsområden i butiker, kontor och andra arbetsmiljöer
 8. Bondgårdar
 9. Av kunder på hotell, motell och andra bostadsliknande miljöer
- Bed and breakfast-aktiga miljöer
10. Sänk inte ner någon del av apparaten i vatten eller annan vätska.
11. Tryckregulatorerna som släpper ut ånga ska kontrolleras regelbundet för att säkerställa att de inte är blockerade.
12. Öppna inte tryckbehållaren förrän trycket har sjunkit avsevärt.
13. Värmeelementets yta är varm även efter användning, rör den inte.
14. Varning: Undvik att spilla vätska på kontakten.
15. Varning: Felaktig användning kan orsaka skador.
16. Sätt inte in tryckkokaren i en uppvärmd ugn.
17. Var mycket försiktig när du hanterar tryckkokaren. Undvik att röra vid de heta ytorna och använd alltid avsedda handtag och knoppar. Använd lämplig skyddsutrustning vid behov.
18. Håll barn på avstånd från tryckkokaren medan den används.
19. Använd inte tryckkokaren för några andra ändamål än den är avsedd för.
20. Denna apparat tillagar mat under tryck. Felaktig användning av tryckkokaren kan resultera i brännskador. Se till att tryckkokaren är ordentligt stängd innan den värms upp, se "Användning".
21. Öppna aldrig tryckkokaren med våld. Öppna inte förrän trycket i tryckkokaren har försvunnit helt. Se "Användning".
22. Använd aldrig tryckkokaren utan att tillsätta vatten eller mat, då det kan orsaka skador.

23. Använd avsedda värmekällor i enlighet med medföljande instruktioner.
24. När du tillagar kött med skinnet kvar (t.ex. oxtunga) som kan svälla på grund av trycket, undvik att punktera det svällda skinnet. Om du punkterar det svällda skinnet kan det leda till brännskador.
25. När du lagar mat med deg, skaka tryckkokaren lätt innan du öppnar locket för att undvika att maten kommer ut hastigt.
26. Se till att ventilerna är fria innan varje användning. Se bruksanvisningen.
27. SPARA DESSA INSTRUKTIONER FÖR FRAMTIDA BEHOV.
28. Innan rengöring, underhåll eller förflyttning av apparaten, se till att stänga av den och dra ut kontakten. Se dessutom till att stänga av apparaten och dra ut kontakten när den inte används.
29. Fyll inte på tryckkokaren med mer än 2/3 av dess volym. Fyll inte tryckkokaren till mer än hälften när du tillagar livsmedel som sväller, som ris eller torkade grönsaker.
30. Använd aldrig tryckkokaren i trycksatt läge för stekning eller fritering av mat.
31. Om sladden har blivit skadad måste tillverkaren eller annan behörig person byta ut den för att förebygga potentiella risker.
32. Apparaten är inte avsedd att användas med en extern timer eller separat fjärrkontroll.
33. Säkerhetsanordningarna får inte ändras utöver det som beskrivs i underhållsanvisningarna i bruksanvisningen.
34. Använd endast originalreservdelar som är avsedda för din modell. Använd i synnerhet gryta och lock från samma tillverkare och som är märkta som kompatibla.
35. Reparationer får endast utföras av auktoriserad servicetekniker.
36. Använd aldrig tryckkokaren utan att tillsätta vatten, då den kan få omfattande skador.
37. När du tillagar kött med skinnet kvar (t.ex. oxtunga) som kan svälla på grund av trycket, undvik att punktera det svällda skinnet. Om du punkterar det svällda skinnet kan det leda till brännskador.

Denna produkt är märkt enligt EU-direktiv 2012/19/EG om avfall som utgörs av eller innehåller elektriska eller elektroniska produkter (WEEE). Direktivet anger kraven för återlämning och återvinning av uttjänt elektrisk och elektronisk utrustning i hela EU.

Specifikationer

Produktmodell	GMC6SBK
Kapacitet	5,7 L
Strömförsörjning	220–240 V~50/60 Hz
Märkeffekt	1000 W
Arbetstryck	70 kPa
Varmhållningstemperatur	60-80 °C

Allmän beskrivning

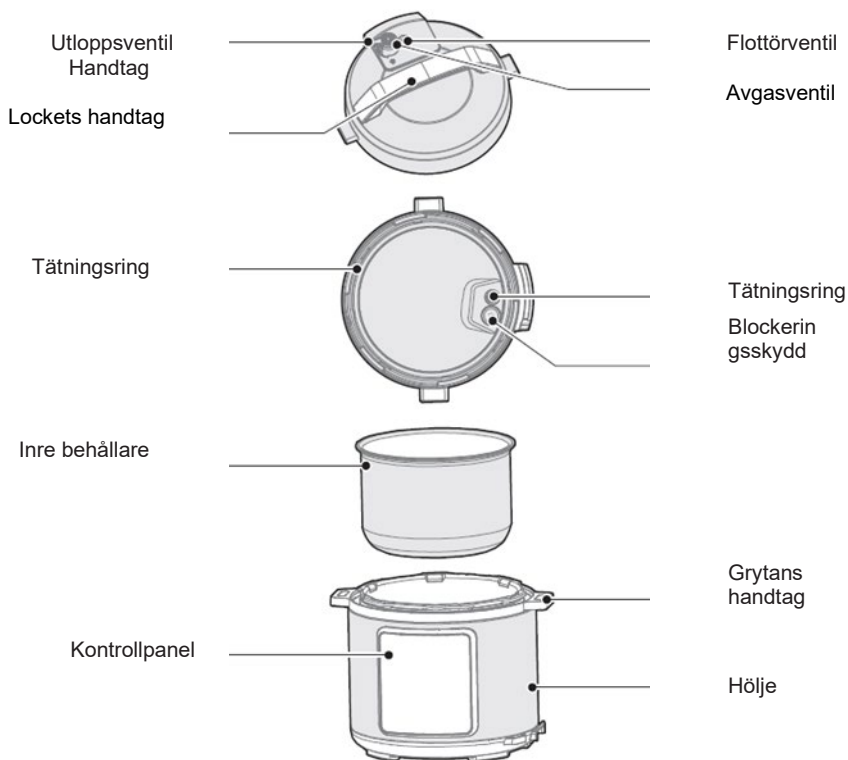

Tillbehör



Rissked



Soppsked



Bruksanvisning



Måttbägare



Ånginsats



Ångstativ

Snabbguide

- Använd handtaget på höljet när du ska flytta apparaten.
- Använd en trasa för att torka bort eventuellt vatten från höljet.
- Utloppsventil: Dra ut utloppsventilen från locket. Rengör utloppsventilens insida, liksom utloppsventilen och flottörventilen på locket, minst en gång i månaden med en borste och en trasa.
- Tätningsring: Ta bort olja och smuts från tätningsringen med rengöringsmedel och borste.
- Vattenbehållare: Efter tillagningen kan kondens samlas i vattenbehållaren på höljet. För att förhindra oönskad lukt, rengör den genom att avlägsna all kondens och torka av den med en ren trasa.

Ta av och sätta på blockeringskyddet och tätningsringen

Ta av och sätta på blockeringskyddet:

- Kontrollera innan varje användning att tätningsringen och blockeringskyddet sitter korrekt i locket.
- Rengör tätningsringen och området runt blockeringskyddet för att undvika att locket fastnar, för att hålla det rent och för att undvika dålig lukt.

Blockeringskydd

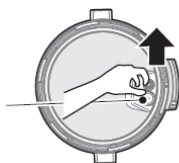

Ta av: Dra uppåt Sätta på: Tryck ner för att sätta på den

Ta av och sätta på tätningsringen:

- Dra inte i tätningsringen eftersom en deformerad tätningsring kan påverka tryckfunktionens effekt.
- Om tätningsringen är skadad, använd den inte och låt en auktoriserad servicetekniker byta ut den.

Tätningsring

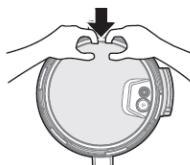
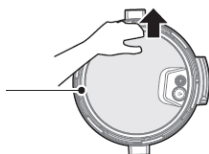

Ta av: Dra uppåt Sätta på: Tryck ner för att sätta på den

Användning och skötsel av den inre behållaren

- Töm inte behållaren.
Om behållaren är tom kan den bli gulaktig och missfärgad, och botten kan bli ojämn.
- Använd den inte för att förvara sur, alkalisk och konserverad mat under en längre tidsperiod. Även om den inre behållaren har ett utmärkt rostskydd kan långa förvaringsperioder leda till en viss rostbildning. Vi rekommenderar att hålla varmhållningstiden till max. två timmar.
- Håll den ren för att förlänga dess livslängd.
Sänk inte ner apparaten i vatten under en längre tidsperiod.
Rengör den inre behållaren med ett mildt diskmedel, eller vatten för att få bort damm, olja och smuts.
- Använd inte metallredskap eller andra hårda föremål eftersom det kan skada ytan på den inre behållaren.

Förbereda tillagningen

- Så öppnar du locket.
Håll i handtaget på den övre delen av höljet och vrid det motsols i ca 30° tills höljet är öppet och lyft sedan locket.

Höljet är öppet

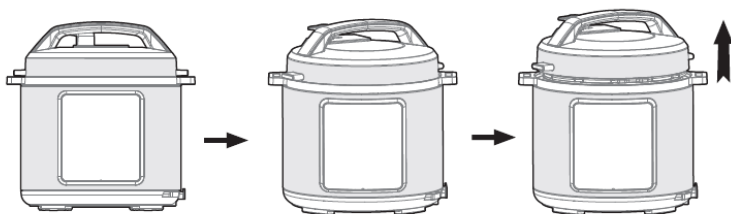
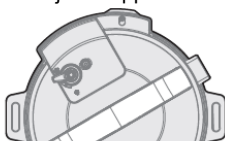

- Se till att höljets delar och tillbehör monteras korrekt. Kontrollera om det finns blockeringar i flottörventilen och utloppsventilen. Se till att tätningssringen och blockeringsskyddet har monterats korrekt.
- Ta bort den inre behållaren och tillsätt mat och vatten. Se till att den totala mängden mat och vatten inte överskrider max.-markeringen på den inre behållaren (nettovolymen är 2/3 av den totala volymen).

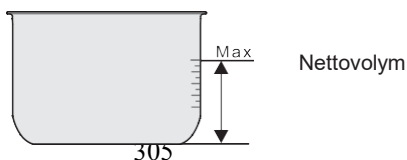

- Sätt tillbaka den inre behållaren i tryckkokaren.
Torka av utsidan av den inre behållaren och se till att det inte finns några främmande föremål eller vatten på insidan av den elektriska tryckkokaren.
Vrid den inre behållaren till vänster och höger för att säkerställa att den har bra kontakt med värmeplattan.

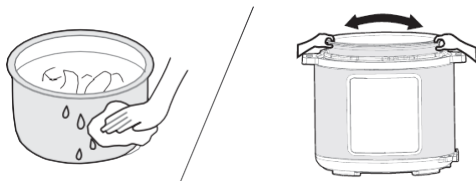

- Stäng locket.
Kontrollera att tätningsskivan sitter korrekt innan du stänger den övre delen av höljet.
Håll i handtaget på den övre delen av höljet och ställ in till positionen "Locket öppet".
Placera locket på höljet och vrid locket medurs i ca 30° till låst läge ("Locket stängt").

Höljet stängt

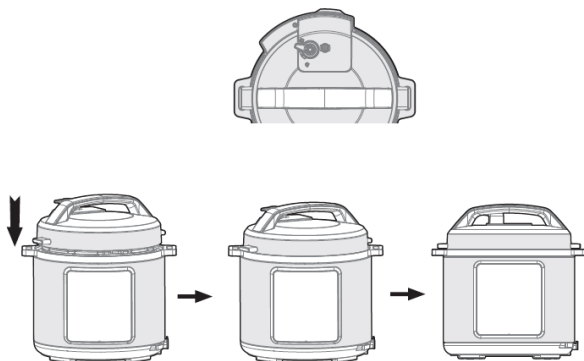

- Positionera utloppsvalvet korrekt.
Vrid utloppsventilen till tätt läge under användning. I denna position arbetar tryckkokaren i tätt läge.
För att släppa ut ångan manuellt, vrid utloppsventilens handtag till öppen position.
Tryckkokaren arbetar i utloppsläge. Placera inte dina händer eller ditt ansikte över ventilen/utloppet när den släpper ut ånga.

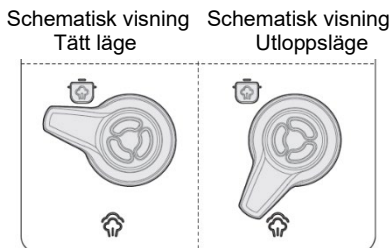

Kontrollera att flottörventilen har sjunkit innan du använder tryckkokaren (den är nere innan uppvärmning).

Normal användning

- Slå på tryckkokaren. Om knapparna är inaktiva, se till att locket sitter på ordentligt. Om locket inte är ordentligt stängt är knapparna inaktiva.
- Efter tillagning kan tryckkokaren automatiskt övergå till varmhållningsläge. I detta fall visar indikatorn "00:00(0 min), 00:01(1 min), 00:02(2 min)..."

Tips:

- Det är vanligt att tryckkokaren "kluckar" när den är igång. Detta är helt normalt.
- När du tillagar en mindre mängd mat kan den inre behållaren resa sig något när du öppnar locket. Skaka i detta fall locket försiktigt för att sänka ner den inre behållaren i höljet igen och ta sedan av locket.

Öppna locket på ett säkert sätt

- Koppla från strömförsörjningen eller dra ut sladden
- Metoder för att släppa ut ånga
A: Öppna locket snabbt (mat utan vätska)
Vrid utloppsventilen till utloppsposition genom att trycka på ångutsläppsknappen tills flottörventilen sjunker.
B: Öppna locket som normalt
Låt tryckkokaren svalna tills flottören sjunker.
- Öppna locket
Vrid locket motsols med vänster hand tills positionen för öppet lock har uppnåtts och lyft sedan locket med höger hand för att öppna.
Öppna inte locket förrän trycket i tryckkokaren har försvunnit helt. Öppna inte locket med våld om det är svårt att öppna.
Dra inte i utloppsventilen när du vrider den.
Vrid inte utloppsventilen och tryck inte på ångutsläppsknappen efter tillagning av mat i vätskeform (gröt, soppa osv.). Koppla från strömförsörjningen för att låta behållaren svalna tills flottören sjunker innan du öppnar locket.

Översikt kontrollpanel



Användning

Funktion	Användning
Avbryt (Cancel)	<ul style="list-style-type: none">Tryck på knappen Cancel (avbryt) för att avbryta och återgå till standby-läge.
Varmhållning (Keep Warm)	<ul style="list-style-type: none">Tryck på knappen Keep Warm (varmhållning) i standby-läge för att starta varmhållningsfunktionen. Indikatorlampan Keep Warm (varmhållning) är på och displayen visar arbetstiden.
Start	<ul style="list-style-type: none">Påbörja tillagningen direkt eller efter en fördröjning.
Fördröjning (Delay)	<ul style="list-style-type: none">Fördröjd tillagning: Tryck på knappen Delay (fördröjning) innan programmet startar. Displayen visar inställd starttid. Tryck på knappen "+" eller "-" för att justera fördröjningstiden. Tryck på knappen "Start". Fördröjningstiden börjar räknas ner. När nedräkningen är färdig startar programmet.Observera: Sauté: Varmhållningsfunktionen kan inte ställa in fördröjning

<p>Pressure Cook (tryckkokning), Stew/Meat (gryta/kött), Beans/chili (böror/chili), Soup (soppa), Rice (ris), Steam (ånga)</p>	<ul style="list-style-type: none"> Tryck på funktionsknappen i standby-läge. Indikatorlampan är tänd och displayen visar standardtrycktid. Tryck på knappen "+" eller "-" för att justera trycktiden. Tryck på knappen "Start" för att starta tillagningen. Displayen börjar nedräkningen så fort arbetstrycket har uppnåtts. Varmhållningsläget startar när tillagningen är avslutad.
<p>Långkok (Slow Cook)</p>	<ul style="list-style-type: none"> Tryck på funktionsknappen i standby-läge. Indikatorlampan är tänd och displayen visar standardtillagningstid. Tryck på knappen "+" eller "-" för att justera tillagningstiden. Tryck på knappen "Start" för att starta tillagningen. Displayen startar nedräkningen och enheten övergår till varmhållning när tillagningen är avslutad.
<p>Sauté</p>	<ul style="list-style-type: none"> Tryck på knappen "Sauté" i standby-läge. Indikatorlampan är tänd och displayen visar standardtillagningstid. Tryck på knappen "+" eller "-" för att justera tillagningstiden. Tryck på knappen "Start" för att starta tillagningen. Startar nedräkningen och övergår till standby-läge när tillagningen är avslutad.
<p>Porridge (gröt)/ Beef (nötkött)/ Mixed Rice (blandat ris)/ Poultry (fågel)</p>	<ul style="list-style-type: none"> Tryck på knappen Pressure Cook (tryckkokning) i standby-läge. Indikatorlampan är tänd och displayen visar standardtrycktid. Tryck på knappen "+" eller "-" för att justera trycktiden efter rekommenderad tid. Tryck på knappen "Start" för att starta tillagningen. Displayen börjar nedräkningen så fort arbetstrycket har uppnåtts. Varmhållningsläget startar när tillagningen är avslutad.

Dagliga kontroller och skötsel

För säker användning och längre livslängd, var noga med kontroll och skötsel av produkten.

Om följande inträffar	Lösning
<ul style="list-style-type: none"> Sladden och kontakten är uttöjda, deformerade, skadade eller missfärgade. En del av sladden och kontakten är varmare. Sladden är flexibel och har periodisk strömförsörjning. Den elektriska tryckkokaren har en onormal uppvärmning och avger en dålig lukt. Onormala ljud eller vibrationer uppstår vid aktiv strömförsörjning. 	<p>Avbryt användningen och låt en auktoriserad servicetekniker reparera apparaten.</p>
<ul style="list-style-type: none"> Det finns damm eller smuts på kontakten eller uttaget. 	<p>Ta bort dammet eller smutsen.</p>

Säkerhetsföreskrifter

För att förhindra personskador och materiella skador, var noga med att följa nedanstående säkerhetsföreskrifter.

Förklaring av etiketter:

 Indikerar "förbjudet"	 Allmänt förbud	 Demontering förbjuden	 Förbjudet med våta händer
	 Kontakt förbjuden	 Vattenstänk förbjudet	
 Indikerar "obligatorisk"	 Vidta nödvändiga åtgärder	 Ta ut kontakten	

Det finns två nivåer av risk på grund av felaktig användning om följande varningar ignoreras.



VARNING

Om varningarna inte beaktas kan det resultera i allvariga skador eller dödsfall.



VAR FÖRSIKTIG

Om försiktighetsåtgärderna inte beaktas kan det resultera i personskador eller materiella skador.

⚠ VARNING

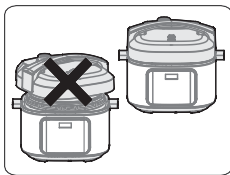

Det är strängt förbjudet att använda något annat lock

- Användning av något annat lock än originallocket för uppvärmning är strängt förbjudet. Medan apparaten startas är det inte tillåtet att använda något annat lock, eftersom det kan orsaka elektrisk stöt eller säkerhetsrisker.

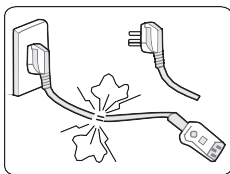

Avbryt användningen om sladden är skadad

- Byt ut den skadade sladden med en särskild, flexibel sladd eller en särskild produkt som köps hos tillverkaren eller en auktoriserad servicetekniker.

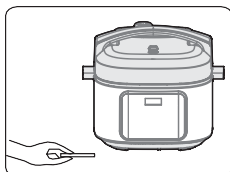

Sätt inte in främmande föremål

- Det är strängt förbjudet att sätta in metallspån, nålar eller andra främmande föremål i mellanrummet, eftersom det kan leda till elektriska stötar eller onormala rörelser.

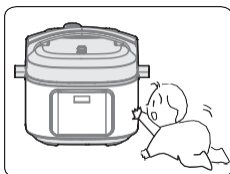

Placera apparaten utom räckhåll för små barn

- Placera apparaten utom räckhåll för små barn för att undvika elektriska stötar och brännskador.

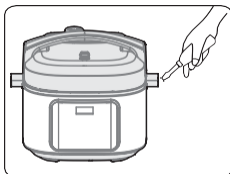

Modifiering är förbjudet

- Modifiering eller reparationer av obehöriga personer är strängt förbjudet.
- I annat fall kan det leda till brand eller elstöt.
- Reparationer och byte av delar måste utföras på ett auktoriserat servicecenter.

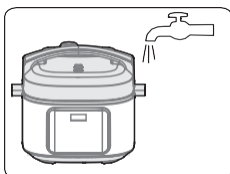

Produkten får inte sänkas ner i vatten eller utsättas för vattenstänk

- Detta kan leda till elektriska stötar och kortslutning.



Varning vid öppnande av locket

- När den elektriska tryckkokaren inte används finns det inget tryck i den och flottören är nere.
- När den elektriska tryckkokaren är igång så ökar trycket i den och flottören stiger. Öppna inte locket med våld innan trycket har försvunnit helt.
- Om det är svårt att öppna locket, öppna det inte med våld eftersom det kan orsaka skällning eller andra fysiska skador.

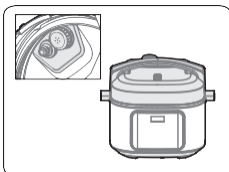

Kontrollera regelbundet

- Kontrollera regelbundet att blockeringskyddet och utloppsventilen inte är blockerade
- Täck inte över utloppsventilen med ett tungt föremål och byt inte ut den mot något annat föremål.



VAR FÖRSIKTIG

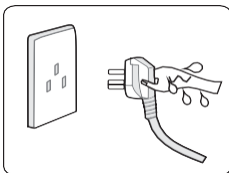

Dra aldrig ut kontakten med våta händer

- Det kan resultera i elektrisk stöt.

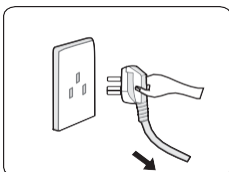

Kläm kontakten när du drar ut den

- Kläm kontakten med handen när du drar ut den
- Dra inte i sladden, eftersom det kan skada sladden och orsaka elstöt eller kortslutning.

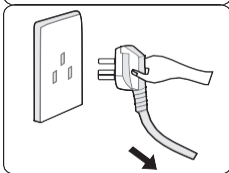

Dra ut kontakten när apparaten inte används

- I annat fall kan det resultera i läckage, brand eller att apparaten går sönder.

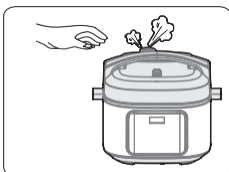

Håll aldrig händerna inärheten av utloppsventilen under användning.

- Håll aldrig händerna i närheten av utloppsventilen för att undvika skador.
- Täck inte över ventilen med en handduk eller liknande under tillagningen.





Rör inte locket när apparaten används

- När tryckkokaren är igång, rör den inte eftersom detta kan orsaka brännskador.



Den totala mängden mat och vatten får inte överskrida max.-markeringen

- Den totala mängden mat och vatten får inte överskrida max.-markeringen, annars kan maten tillagas på fel sätt, eller en felfunktion kan uppstå.

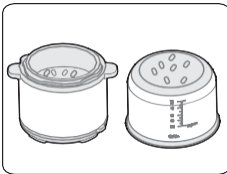

Använd inte någon annan behållare än den som medföljer

- Om det finns främmande föremål på botten av behållaren och på värmeplattan, ta bort dessa innan användning.
- I annat fall kan det orsaka överhettning, onormal drift osv.

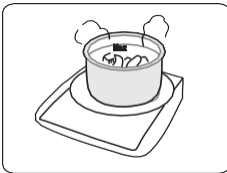

Placera inte den inre behållaren på en annan apparat för uppvärmning

- I annat fall kan det leda till deformation eller felfunktion.
- Använd den inre behållare som medföljer.

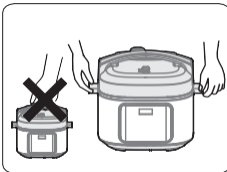

Håll i höljets handtag när du flyttar apparaten

- När du flyttar produkten, håll inte direkt i handtaget på locket för att förhindra att höljet faller ner.



Använd inte på följande platser

- Använd inte vid ostabila villkor.
- Använd inte i närheten av vatten eller eld.
- Använd inte i närheten av väggar eller möbler.
- Använd inte på platser med direkt solljus eller oljestänk.
- Håll avstånd till spisen för att undvika brand.



Rengöring efter användning

- Rengör apparaten efter varje användning.
- Innan rengöring och underhåll, koppla loss apparaten från eluttaget och vänta tills den svalnat.
- Ta bort locket och den inre behållaren, rengör med rengöringsmedel först, skölj sedan noga med vatten och torka till sist av med en mjuk trasa.
- Rengör insidan av locket med vatten. Tätningsringen, blockeringskyddet, utloppsventilen och flottören kan tas av för rengöring. Montera dem direkt efter rengöring och torka sedan insidan av locket med en trasa.
- Torka av tryckkokaren med en trasa – sänk inte ner höljet i vatten och utsätt den inte för vattenstänk.

Felsökning

Problem	Orsak	Lösning
Svårt att stänga locket	· Tätningsringen sitter inte korrekt.	· Se till att tätningsringen är korrekt placerad.
	· Flottörventilen klämmer fast staven.	· Tryck lätt på staven.
Svårt att öppna locket	· Flottören befinner sig i hög position.	· Tryck lätt på flottören med lämpligt föremål.
	· Inuti tryckkokaren föreligger ett tryck.	· Öppna locket först när trycket har försvunnit helt.
Ånga kommer ut från locket	· Tätningsringen är felaktigt monterad.	· Montera tätningsringen korrekt.
	· Matrester sitter fast i tätningsringen.	· Rengör tätningsringen.
	· Tätningsringen är skadad.	· Byt ut tätningsringen.
	· Locket är inte korrekt stängt.	· Stäng locket korrekt.
Ånga kommer ut från flottörventilen.	· Matrester på flottörens packning.	· Rengör flottörens packning.
	· Flottörens packning är försliten.	· Byt ut flottörens packning.
	· För lite mat och vatten i den inre behållaren.	· Tillsätt vatten och mat enligt receptet.

Flottören stiger inte		· Ånga kommer ut från locket eller utloppsventilen.	· Skicka till ett serviceställe för reparation.
Ånga kommer ut kontinuerligt från utloppsventilen.		· Utloppsventilen är inte i stängt läge	· Vrid utloppsventilen till stängt läge
		· Trycket kan inte kontrolleras	· Skicka till ett serviceställe för reparation
Effektindikatorn tänds inte.		· Dålig kontakt i eluttaget	· Kontrollera eluttaget
Alla indikatorer blinkar.	Displayen visar "E1" Displayen visar "E2" Displayen visar "E8"	· Fel hos bottensensor. · Fel hos tryckbrytaren.	· Skicka till ett serviceställe för reparation.
Riset är hårt eller har en hård kärna.		· För lite vatten.	· Tillsätt lämplig mängd vatten.
		· Locket har öppnats för tidigt.	· När tillagningen är avslutad, låt locket vara på i ytterligare 5 minuter.
Riset är för grödigt.		· För mycket vatten.	· Reducera mängden vatten.

MILJÖ

Kasta inte apparaten med vanligt hushållsavfall efter utgången av dess livslängd. Lämna in den på en återvinningsstation. Genom att göra detta hjälper du till att skydda miljön.

GARANTI OCH REPARATION

För mer information eller vid problem, kontakta Gorenje servicetelefon i ditt land (telefonnummer anges i det internationella garantibladet). Om ingen sådan servicetelefon finns i ditt land, kontakta närmaste Gorenje -återförsäljare eller Gorenje avdelning för hushållsapparater. Endast för privat bruk!

GORENJE

ÖNSKAR DIG MYCKET NÖJE NÄR DU ANVÄNDER DIN PRODUKT.

Vi förbehåller oss rätten att göra ändringar.

Viktige sikkerhetsregler

Les hele bruksanvisningen nøye før du tar apparatet i bruk.

1. Les hele bruksanvisningen.
2. Ikke bruk apparatet utendørs.
3. Dette apparatet er ikke beregnet på bruk av personer med redusert fysisk, sensorisk eller psykisk kapasitet, eller mangel på erfaring og kunnskap, med mindre de er under tilsyn eller har fått opplæring i bruken av apparatet av en person som er ansvarlig for deres sikkerhet.
4. Apparatet er ikke beregnet for bruk av barn. Hold apparatet og strømledningen utenfor barns rekkevidde.
5. Pass på at barn ikke leker med apparatet.
6. Dette apparatet er beregnet for bruk i private husholdninger og lignende omgivelser, slik som:
 7. Personalkjøkken i butikker, på kontorer og på andre arbeidsplasser.
 8. Gårdshus.
 9. Av gjester på hoteller, moteller og andre overnattingssteder, pluss Bed and Breakfast og lignende.
10. Ikke senk noen deler av apparatet i vann eller annen væske.
11. Trykkregulatorene som slipper ut damp, må kontrolleres regelmessig for å sikre at de ikke er blokkert.
12. Ikke åpne trykkbeholderen før trykket har sunket tilstrekkelig.
13. Overflaten på varmeelementet er fortsatt varmt, også etter bruk, ikke ta på dette.
14. Advarsel! Unngå å søle væske på koblingen.
15. Advarsel! Feil bruk kan forårsake personskader.
16. Ikke sett trykkokeren inn i en varm ovn.
17. Behandle trykkokeren med stor forsiktighet. Ikke berør varme overflater, og bruk alltid håndtakene og bryterne på apparatet. Bruk egnet verneutstyr for ekstra sikkerhet og beskyttelse.
18. Hold barn unna trykkokeren når den er i bruk.
19. Ikke bruk trykkokeren til andre formål enn den er beregnet for.
20. Dette apparatet tilbereder mat under trykk. Feil bruk av trykkokeren kan føre til skålding. Kontroller at trykkokeren er ordentlig lukket før du tilfører varme - se bruksanvisningen.
21. Bruk aldri makt for å åpne trykkokeren. Ikke åpne trykkokeren før det innvendige trykket er sluppet helt ut. Se bruksanvisningen.
22. Ikke bruk trykkokeren uten å tilsette vann eller mat, for dette vil ødelegge den.

23. Bruk den/de angitte varmekilden(e) i samsvar med anvisningene som følger med.
24. Ved tilberedning av kjøtt med skinn (f.eks. oksetunge) kan skinnet svulle på grunn av trykket. Ikke stikk hull i skinnet mens det er oppblåst. Å stikke hull i det oppblåste skinnet kan føre til skålding.
25. Når du tilbereder klebrig mat, må du riste trykkokeren forsiktig før du åpner lokket, for å unngå at mat plutselig slynges ut.
26. Før bruk må du alltid kontrollere at ventilene er fri for hindringer. Se bruksanvisningen.
27. TA VARE PÅ BRUKSANVISNINGEN FOR SENERE BRUK.
28. Før rengjøring, vedlikehold eller flytting av apparatet, må du passe på å slå det av og trekke ut stikkkontakten. I tillegg skal apparatet være avslått og stikkkontakten trukket ut når apparatet ikke er i bruk.
29. Ikke fyll trykkokeren mer enn 2/3 full. Når du tilbereder matvarer som utvider seg under kokingen, slik som ris eller tørkede grønnsaker, må du ikke fylle trykkokeren mer enn halvveis.
30. Ikke bruk trykkokeren til steking eller frityrsteking av mat i trykkmodus.
31. Hvis strømledningen er skadet, skal den skiftes ut av produsenten, produsentens servicetekniker eller andre kvalifiserte fagpersoner for å unngå all fare.
32. Apparatet er ikke konstruert for bruk sammen med et eksternt tidsur eller et eget fjernkontrollsystem.
33. Ikke kluss med noen av sikkerhetsanordningene utover vedlikeholdsinstruksjonene i bruksanvisningen.
34. Bruk bare produsentens reservedeler som er beregnet for den aktuelle modellen. Det er særlig viktig at du bruker kabinett og lokk fra samme produsent, og de må være merket som compatible.
35. Alle reparasjoner skal utføres av en godkjent servicetekniker.
36. Ikke bruk trykkokeren uten å tilsette vann eller mat, for dette vil ødelegge den.
37. Ved tilberedning av kjøtt med skinn (f.eks. oksetunge) kan skinnet svulle på grunn av trykket. Ikke stikk hull i skinnet mens det er oppblåst. Å stikke hull i det oppblåste skinnet kan føre til skålding.

Dette produktet er merket i henhold til europeisk direktiv 2012/19/EF om elektrisk og elektronisk avfall - WEEE. Direktivet gjelder i hele EU og angir kravene til innlevering og håndtering av avfall fra elektrisk og elektronisk utstyr.

Spesifikasjon

Produktmodell	GMC6SBK
Kapasitet	5,7 liter
Strømforsyning	220-240 V ~ 50/60 Hz
Merkeeffekt	1000 W
Arbeidstrykk	70 kPa
Varmholdingstemperatur	60-80 °C

Generell beskrivelse

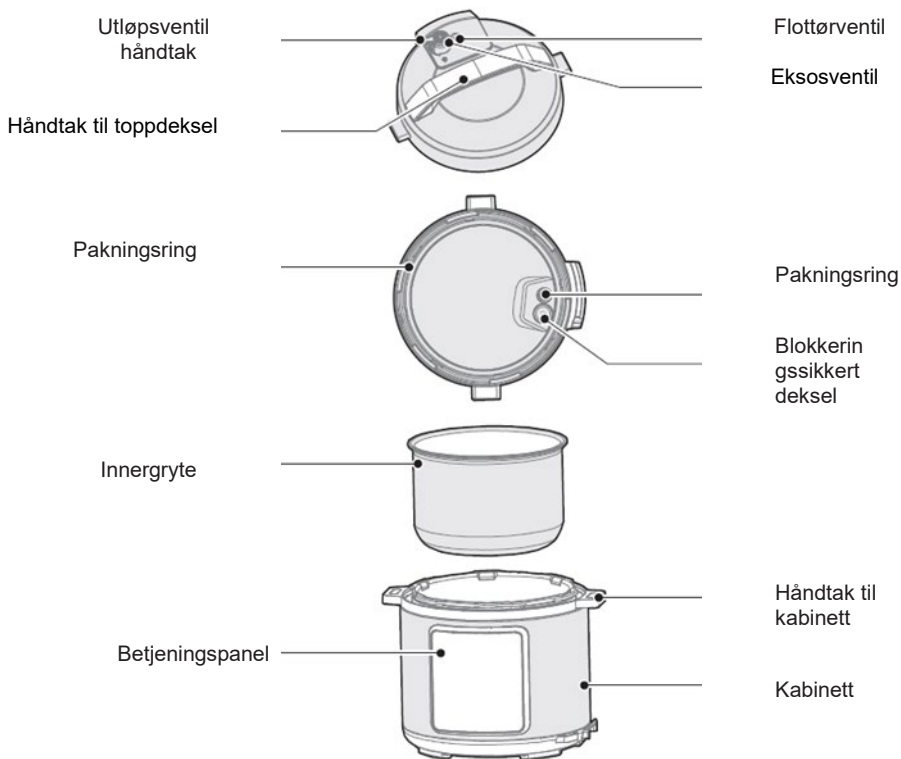

Tilbehør



Risskje



Suppeskje



Bruksanvisning



Målebeger



Dampkoker



Damprist

Hurtigveiledning

- Hold alltid i håndtaket på kabinettet når du flytter apparatet.
- Tørk bort eventuelt vann fra dekselet med en klut.
- Utløpsventil: Trekk utløpsventilen ut fra lokket. Rengjør innsiden av utløpsventilen, pluss utløpsventilen og flottørventilen på lokket minst en gang i måneden med børste og klut.
- Pakningsring: Fjern olje og smuss fra pakningsringen med oppvaskmiddel og børste.
- Vannbeholder: Etter tilberedningen kan det samles opp restdamp som vann i vannbeholderen til yttergryten. For å unngå ubehagelig lukt må vannbeholderen rengjøres med en ren klut, og eventuelt restvann må fjernes.

Demontere og montere blokkeringssikkert deksel og pakningsring

Demontere og montere det blokkeringssikre dekselet:

- Før hver bruk må du kontrollere at pakningsringen og det blokkeringssikre dekselet er riktig montert i toppdekselet.
- Rengjør pakningsringen og området rundt det blokkeringssikre dekselet etter bruk for å unngå fastkiling, og hold det rent for å unngå ubehagelig lukt.



Blokkeringssikkert deksel

Demontere: Trekk dekselet ut oppover Montere: Trykk dekselet på nedover

Demontere og montere pakningsringen:

- Ikke trekk i pakningsringen, for en deformert pakningsring kan påvirke apparatets tetthet og trykkeffekt.
- Hvis pakningsringen er skadet, må den ikke brukes. Den må skiftes ut av et godkjent servicesenter.



Pakningsring

Demontere: Trekk dekselet ut oppover Montere: Trykk dekselet på nedover

Bruk og vedlikehold av innergryten

- Ikke la den være tom.
Hvis innergryten blir stående tom over lengre tid, kan dette føre til at den blir gulaktig og flekket eller at bunnen blir skjev.
- Må ikke brukes til å lagre sure, alkaliske eller hermetiske matvarer over lang tid.
Selv om innergryten har glimrende korrosjonsbeskyttende egenskaper, kan langvarig lagring føre til en viss grad av korrosjon. Det anbefales at den innstilte varmholdingstiden ikke overskrider 2 timer.
- Hold innergryten ren for å forlenge levetiden.
Ikke la innergryten ligge lenge i vann.
Rengjør innergryten med såpe, mildt oppvaskmiddel eller varmt vann for å fjerne støv, olje og skitt.
- Ikke bruk metalløser eller andre harde redskaper, for dette kan skade innsiden av gryten.

Før bruk

- Riktig åpning av toppdekslet.
Hold i toppdekslet og lås det opp ved å dreie det cirka 30° mot urviseren, løft deretter av toppdekslet.

Opplåst deksel

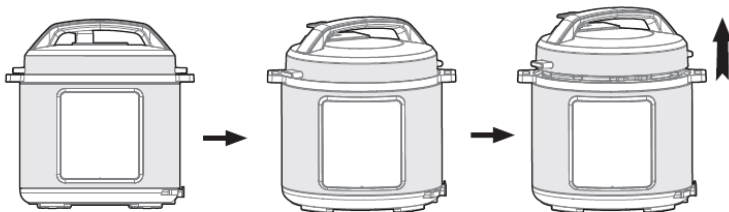
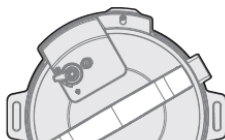

- Kontroller at dekseldelene og tilbehøret er montert riktig.
Sjekk for hindringer i flottørventilen og utløpsventilen; kontroller at pakningsringen og det blokkeringssikre dekslet sitter riktig.
- Fjern innergryten og fyll den med mat og vann.
Pass på at den samlede mengden mat og vann ikke overstiger Max-merket på innergryten (bruksvolum er 2/3 av totalt volum).

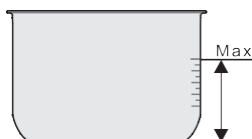

Bruksvolum

- Sett innergryten ned i trykkokeren igjen.
Tørk av utsiden av innergryten, og sørg for at det ikke er noen fremmedlegemer eller vann på innsiden av den elektriske trykkokeren.
Drei innergryten mot venstre og høyre slik at den får god kontakt med varmeplaten.

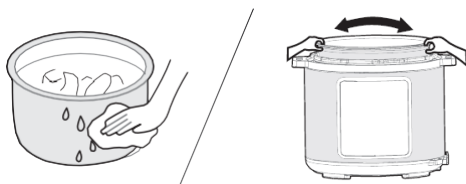

- Lukk toppdekslet helt.
Før du lukker toppdekslet, må du kontrollere at pakningsringen sitter riktig.
Hold i håndtaket på toppdekslet og sett dekslet i posisjonen "Deksel ulåst". Plasser toppdekslet horisontalt på kabinettet til trykkokeren, og drei det cirka 30° med urviseren til posisjonen "Deksel låst".

Deksel låst

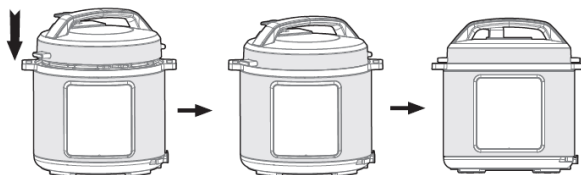
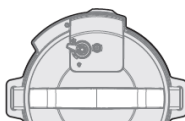

- Plasser utløpsventilen riktig.
Under bruk må utløpsventilen dreies til lukket posisjon. I denne posisjonen vil den elektriske trykkokeren fungere i lukket modus.
For å slippe ut dampen manuelt dreies håndtaket på utløpsventilen til utløpsposisjon. Den elektriske trykkokeren skifter til utløpsmodus. Ikke hold hendene eller ansiktet over dampventilen/-utløpet når du slipper ut damp.

Lukking
prinsippskisse

Utløp
prinsippskisse

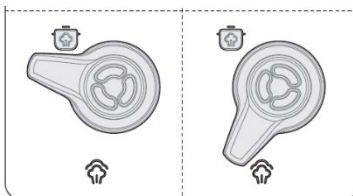

Kontroller at flottørventilen har sunket ned før du bruker trykkokeren (ventilen synker ned før oppvarming).

Bruk

- Slå på trykkokeren. Hvis knappene er inaktive, må du kontrollere at toppdekelet er helt lukket. Hvis toppdekelet ikke er helt lukket, er knappene inaktive.
- Etter tilberedningen kan trykkokeren automatisk skifte til varmholdingsmodus. Da viser indikatoren "00:00(0 min), 00:01(1 min), 00:02(2 min)..."

Tips:

- Når trykkokeren er i drift, er det normalt å høre en "klukkende" lyd. Dette er ikke noe å bekymre seg om.
- Ved tilberedning av en liten mengde mat, kan innergryten løfte seg opp når du åpner toppdekelet. I slike tilfeller rister du toppdekelet litt slik at innergryten synker tilbake i kabinettet, og deretter fjernes toppdekelet.

Trygg åpning av toppdekelet

- Koble fra strømforsyningen eller trekk ut stikkkontakten
- Utløpsmetode
A: Åpne toppdekelet raskt (ikke-flytende mat)
Drei utløpsventilen til utløpsposisjon ved å trykke på damputløpsknappen til flottørventilen synker ned.
B: Åpne toppdekelet på vanlig måte
La den elektriske trykkokeren avkjøles naturlig til flottørventilen synker ned.
- Åpning av toppdekelet
Drei toppdekelet mot urviseren med venstre hånd til dekelet er i helt åpen stilling, og løft deretter toppdekelet med høyre hånd for å åpne det.
Du må ikke åpne toppdekelet før trykket i gryten er sluppet helt ut. Ikke åpne toppdekelet med makt hvis det er vanskelig å få det opp.
Ikke trekk ut utløpsventilen mens du dreier dekelet.
Når du har tilberedt flytende matretter (grøt og suppe), må du ikke dreie utløpsventilen eller trykke på damputløpsknappen. Koble fra strømforsyningen slik at gryten avkjøles naturlig til flottørventilen synker ned. Først da åpner du toppdekelet.

Betjeningsoversikt



Betjeningsveiledning

Funksjon	Betjeningsveiledning
Cancel (avbryt)	<ul style="list-style-type: none">Trykk på "Cancel"-knappen for å avbryte den aktive driftsmodusen og gå tilbake til standbymodus.
Keep Warm (varmholding)	<ul style="list-style-type: none">Trykk på "Keep Warm"-knappen i standbymodus for å starte varmholdingsfunksjonen. Indikatorlampen for "Keep Warm" lyser, og på displayet vises varmholdingstiden.
Start	<ul style="list-style-type: none">Starter tilberedning eller utsatt start.
Delay (utsatt start)	<ul style="list-style-type: none">Utsette tilberedningen: Trykk på "Delay"-knappen før programmet starter. På displayet vises standard starttid for utsatt start. Trykk deretter på knappen "+" eller "-" for å stille inn tiden for utsatt start. Trykk på "Start"-knappen. Nedtellingen for utsatt start begynner. Når nedtellingen er ferdig, starter programmet.Merk: Utsatt start kan ikke brukes for steking eller varmholding.

Pressure Cook (trykkoking), Stew/Meat (gryterett/kjøtt), Beans/Chili (bønner/chili), Soup (suppe), Rice (ris), Steam (damping)	<ul style="list-style-type: none"> Trykk på funksjonsknappen i standbymodus. Indikatorlampen lyser, og på displayet vises standard tilberedningstid med trykkoking. Trykk på knappen "+" eller "-" for å stille inn tilberedningstiden med trykkoking. Trykk på "Start"-knappen for å starte programmet. Nedtellingen på displayet starter straks trykket har nådd arbeidstrykket. Skifter til varmholding når programmet er ferdig.
Slow Cook (langsom tilberedning)	<ul style="list-style-type: none"> Trykk på funksjonsknappen i standbymodus. Indikatorlampen lyser og på displayet vises standard tilberedningstid. Trykk på knappen "+" eller "-" for å stille inn tilberedningstiden. Trykk på "Start"-knappen for å starte programmet. Nedtellingen starter på displayet, og apparatet skifter til varmholding når tilberedningen er ferdig.
Sauté (steking)	<ul style="list-style-type: none"> Trykk på "Sauté"-knappen i standbymodus. Indikatorlampen lyser, og på displayet vises standard tilberedningstid. Trykk på knappen "+" eller "-" for å stille inn tilberedningstiden. Trykk på "Start"-knappen for å starte programmet. Starter nedtellingen og skifter til standbymodus når tilberedningen er ferdig.
Porridge (grøt) - Beef (oksekjøtt) - Mixed Rice (risblandning) - Poultry (fjærfe)	<ul style="list-style-type: none"> Trykk på knappen "Pressure Cook" i standbymodus. Indikatorlampen lyser, og på displayet vises standard tilberedningstid for trykkoking. Trykk på knappen "+" eller "-" for å stille inn tilberedningstiden for trykkoking som anbefalt på betjeningspanelet. Trykk på "Start"-knappen for å starte programmet. Nedtellingen på displayet starter straks trykket har nådd arbeidstrykket. Skifter til varmholding når programmet er ferdig.

Daglig sjekk og vedlikehold

For trygg bruk og lengre levetid bør du kontrollere og vedlikeholde produktet omhyggelig.

Hvis dette skjer	Løsning
<ul style="list-style-type: none"> Strømledning og støpsel er blitt strukket, deformert, skadet eller har endret farge. En del av strømledningen og støpslet er svært varme. Strømledningen er bøyeelig med pulserende strømforsyning. Den elektriske trykkokeren gir unormal oppvarming og avgir ubehagelig lukt. Det er unormal støy eller vibrasjon når strømmen er på. 	<p>Avbryt bruken og få apparatet reparert av et godkjent servicesenter.</p>









· Det er støv eller skitt på støpslet eller stikkontakten.

Fjern støvet og skitten.

Sikkerhetsregler

For å unngå personskader og materielle skader må du overholde sikkerhetsreglene nedenfor.

Forklaring på etikettene:

 Angir forbudte handlinger	 Generelt forbud	 Demontering forbudt	 Våte hender forbudt
	 Berøring forbudt	 Sprutvann forbudt	
 Angir påbudte handlinger	 Gjennomfør nødvendige tiltak	 Ta ut støpslet	

Det er to farenivåer knyttet til feilbruk hvis advarslene ignoreres.



ADVARSEL

Manglende overholdelse av advarslene kan føre til død eller alvorlig personskade.



FORSIKTIG

Manglende overholdelse av advarslene kan føre til personskade eller materielle skader.

⚠ ADVARSEL

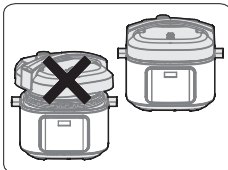

Det er strengt forbudt å bruke andre toppdeksler

· Bruk av noe annet toppdeksel enn det originale til oppvarming er strengt forbudt. Når apparatet slås på, er det ikke tillatt å bruke et ikke-originalt toppdeksel, for dette kan føre til elektrisk støt eller sette sikkerheten i fare.



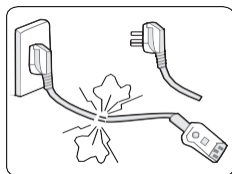

Avslutt bruken av produktet hvis strømledningen er skadet

- En skadet strømledning skal erstattes av en spesiell myk strømledning eller en spesialenhet fra produsenten eller et godkjent servicesenter.

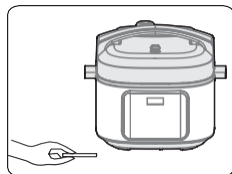

Ikke stikk inn fremmedlegemer

- Det er strengt forbudt å stikke metallspoon, nåler eller andre fremmedlegemer inn i åpningen, for dette kan føre elektrisk støt eller unormal bevegelse.

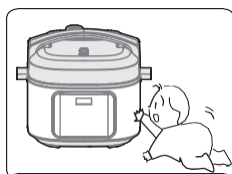

Hold apparatet utenfor småbarns rekkevidde

- Hold apparatet utenfor småbarns rekkevidde for å unngå elektrisk støt og skålding.

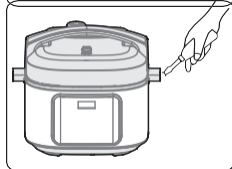

Modifisering er forbudt

- Endringer på apparatet er strengt forbudt, og det samme gjelder reparasjoner utført av ikke-profesjonelle.
- Manglende overholdelse av dette kan forårsake brann eller elektrisk støt.
- Reparasjoner eller utskifting av deler skal utføres ved et godkjent servicesenter.

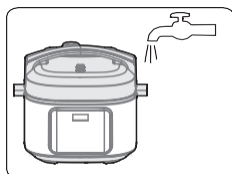

Produkter skal ikke senkes ned i eller sprøytes med vann

- Dette kan føre til elektrisk støt og kortslutning.



Advarsel angående åpning av toppdekselet

- Når den elektriske trykkokeren ikke er i drift, er det ikke noe trykk i gryten og flottørventilen er nede.
- Når den elektriske trykkokeren er i drift, øker trykket i apparatet, flottørventilen heves; ikke press opp toppdekselet før trykket har sunket helt.
- Hvis det er vanskelig å åpne toppdekselet, må du ikke åpne det med makt, for dette kan føre til skålding eller andre personskader.

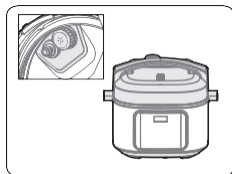

Regelmessig sjekk

- Husk å sjekke det blokkeringsfrie dekselet og



Kjernen i utløpsventilen jevnlig for å være sikker på at de ikke er blokkert.

- Ikke dekk til utløpsventilen med tunge gjenstander eller skift den ut med et annet objekt.

FORSIKTIG

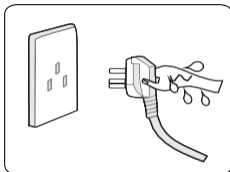

Ikke trekk ut stikkkontakten med våte hender

- Dette kan føre til elektrisk støt.

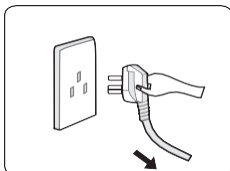

Når du trekker ut støpslet, må du holde i støpslet

- Når du trekker ut støpslet, må du holde i støpslet.
- Ikke hold i strømledningen, for dette kan ødelegge ledningen og forårsake elektrisk støt eller kortslutning.

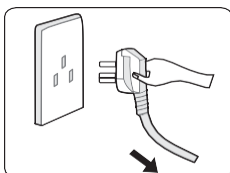

Trekk ut støpslet når apparatet ikke er i bruk

- Hvis dette ikke gjøres, er det fare for lekkasje, brann eller driftsfeil.



Under drift av apparatet må du aldri holde hendene dine i nærheten av utløpsåpningen.

- For å unngå forbrenning må du aldri holde hendene nær utløpsåpningen under drift.
- Ikke dekk til ventilen med en klut eller andre gjenstander under tilberedning.

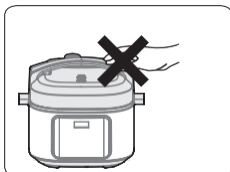

Ikke berør toppdekelet når trykkokeren er i drift

- Når trykkokeren er i drift, blir toppdekelet varmt, ikke ta på det, for det kan føre til skålding.

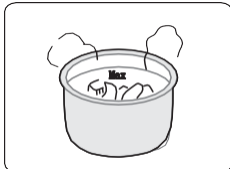

Den totale mengden mat og vann må ikke overskride Max-merket

- Hvis den totale mengden mat og vann overskrider Max-merket, vil maten kanskje bli tilberedt feil, eller det kan oppstå en funksjonsfeil.



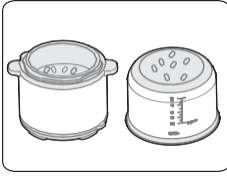

Ikke bruk andre gryter enn den tilhørende gryten

- Hvis det er fremmedlegemer i bunnen av gryten eller på varmeplaten, må slike gjenstander fjernes før bruk.
- Hvis dette ikke gjøres, kan resultatet bli overoppheting, unormal drift osv.

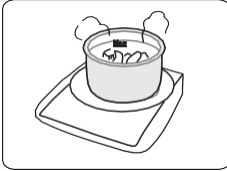

Ikke sett innergryten på et annet apparat for oppvarming

- Hvis dette gjøres, kan det føre til deformasjon eller funksjonsfeil.
- Bruk alltid innergryten som følger med.

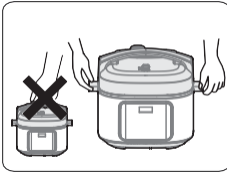

Når du flytter produktet, må du holde i håndtakene på kabinettet til trykkokeren

- For å unngå at dekslet faller av, må du ikke holde i håndtaket på toppdekslet når du flytter produktet.



Må ikke brukes på følgende steder

- Må ikke brukes på ustabile underlag.
- Må ikke brukes i nærheten av vann eller levende ild.
- Må ikke brukes i nærheten av vegger eller møbler.
- Må ikke brukes på steder som er utsatt for direkte sollys eller oljesprut.
- Må ikke plasseres i nærheten av komfyren. Brannfare!



Rengjøring etter bruk

- Rengjør etter hver bruk.
- Før rengjøring og vedlikehold må apparatet kobles fra veggkontakten og avkjøles.
- Fjern toppdekslet og innergryten, og rengjør med oppvaskmiddel først, skyll deretter godt med vann og tørk over med en myk klut.
- Rengjør innsiden av toppdekslet med vann. Pakningsringen, det blokkeringssikre dekslet, utløpsventilkjernen og flottørventilen kan tas ut for vasking. Sett alt samme raskt og korrekt tilbake på plass etter vaskingen, og tørk deretter innsiden av toppdekslet med en klut.
- Tørk kabinettet rent med en fille – ikke legg kabinettet i vann eller sprøyt vann på det.

Feilsøking

Problem	Årsak	Løsning
Vanskelig å lukke toppdekslet	· Pakningsringen er ikke riktig montert.	· Kontroller at pakningsringen sitter riktig.
	· Flottørventilen klemmer på skyvestangen.	· Trykk forsiktig på skyvestangen.
Vanskelig å åpne toppdekslet	· Flottørventilen er i hevet posisjon.	· Trykk lett på flottørventilen med en pinne.
	· Det er trykk inni trykkokeren.	· Åpne lokket når trykket har sunket helt.
Det lekker damp fra toppdekslet	· Pakningsringen er montert feil.	· Monter pakningsringen riktig.
	· Matrester sitter fast på pakningsringen.	· Rengjør pakningsringen.
	· Defekt pakningsring.	· Skift ut pakningsringen.
	· Toppdekslet er ikke riktig lukket.	· Lukk toppdekslet riktig.
Det lekker damp fra flottørventilen.	· Det er matrester på pakningen til flottørventilen.	· Rengjør pakningen til flottørventilen.
	· Flottørventilpakning en er utslitt.	· Skift ut pakningen til flottørventilen.
Flottørventilen heves ikke	· For liten mengde mat og vann i innergryten.	· Tilsett vann og mat i henhold til oppskriften.
	· Det lekker damp fra toppdekslet eller utløpsventilen.	· Send produktet inn til servicesenteret for reparasjon.
Det kommer hele tiden ut damp fra utløpsventilen.	· Utløpsventilen er ikke i stengt posisjon.	· Drei utløpsventilen til stengt posisjon.
	· Feil med trykkontrollen	· Send produktet inn til servicesenteret for reparasjon.
Strømindikatoren lyser ikke.	· Dårlig forbindelse i stikkontakten	· Kontroller stikkontakten.

Alle indikatorene blinker.	På displayet vises E1 / På displayet vises E2	· Defekt bunnsensor.	· Send produktet inn til servicesenteret for reparasjon.
	På displayet vises E8	· Feil med trykkbryter.	
Risen er halvkokt eller for hard.		· For lite vann.	· Tilsett nødvendig mengde vann.
		· Lokket ble åpnet for tidlig.	Vent 5 minutter etter at programmet er ferdig før du tar av lokket.
Risen er for myk.		· For mye vann.	· Reduser til passende vannmengde.

MILJØ

Etter endt levetid skal apparatet ikke kastes i det vanlige husholdningsavfallet. Lever det inn til et godkjent gjenvinningssenter. På den måten bidrar du til å ta vare på miljøet.

GARANTI OG REPARASJON

For mer informasjon eller ved problemer kan du kontakte Gorenje kundetelefon i ditt land (telefonnummer står på det internasjonale garantikortet). Hvis det ikke finnes noe slikt senter i ditt land, må du kontakte nærmeste Gorenje -forhandler eller Gorenje avdeling for små husholdningsapparater. Bare til privat bruk!

GORENJE

LYKKE TIL MED DET NYE APPARATET.

Vi forbeholder oss retten til å foreta endringer.

Tärkeitä turvaohjeita

Lue tämä käyttöopas huolellisesti läpi ennen tuotteen käyttöä.

1. Lue kaikki ohjeet läpi.
2. Älä käytä laitetta ulkona.
3. Laitetta ei ole tarkoitettu sellaisten henkilöiden käyttöön, joiden fyysinen tai henkinen toimintakyky on rajoittunut tai joilla ei ole kokemusta tai tietoa laitteen käytöstä, muutoin kuin heidän turvallisuudestaan vastaavan henkilön valvonnassa tai opastuksella.
4. Tätä laitetta ei ole tarkoitettu lasten käyttöön. Pidä laite ja sen johto lasten ulottumattomissa.
5. Valvo, etteivät lapset leiki laitteella.
6. Laite on tarkoitettu käytettäväksi kotitalouksissa ja vastaavissa sovelluksissa, kuten:
 7. henkilökunnan keittiöissä kaupoissa, toimistoissa ja muissa työympäristöissä
 8. maataloilla
 9. asiakkaiden käyttöön hotelleissa, motelleissa ja muissa asumistyyppisissä ympäristöissä sekä majoitus ja aamiainen -tyyppisissä ympäristöissä.
10. Älä upota mitään laitteen osaa veteen tai muihin nesteisiin.
11. Höyryn poistumaan päästävät paineensäätimet on tarkistettava säännöllisesti sen varmistamiseksi, etteivät ne ole tukossa.
12. Älä avaa paineastiaa ennen kuin paine on laskenut riittävästi.
13. Lämmityselementin pinnassa on jäännöslämpöä käytön jälkeen, älä koske siihen.
14. Varoitus: vältä läikyttämästä nestettä liittimen päälle.
15. Varoitus: väärinkäyttö voi johtaa loukkaantumisiin.
16. Älä laita painekeitintä kuumaan uuniin.
17. Käsittele painekeitintä erittäin varovaisesti. Vältä kuumien pintojen koskettamista ja käytä aina keittimen kahvoja ja nuppeja. Käytä tarvittaessa asianmukaisia suojarusteita turvallisuuden ja suojan parantamiseksi.
18. Pidä lapset loitolla painekeitimestä käytön aikana.
19. Älä käytä painekeitintä muuhun kuin sen käyttötarkoituksenmukaiseen tarkoitukseen.
20. Laite kypsentää ruokaa ylipaineessa. Painekeitimen epäasianmukainen käyttö voi aiheuttaa palovammoja. Varmista, että keitin on suljettu asianmukaisesti ennen lämmön kytkemistä, katso käyttöopas.

21. Älä milloinkaan pakota keitintä auki. Älä avaa sitä ennen kuin sen sisäinen paine on täysin purkautunut. Katso käyttöopas.
22. Älä milloinkaan käytä painekeitintä lisäämättä sinne vettä tai ruokaa, sillä siitä voi aiheutua vakavaa vahinkoa.
23. Käytä tätä varten tarkoitettua lämmönlähdettä (-lähteitä) annettujen ohjeiden mukaisesti.
24. Kun kypsennät lihaa, jonka nahka (esim. härän kieli) voi paineen vaikutuksesta laajentua, vältä turvonneen nahan puhkaisemista. Turvonneen kielen puhkaiseminen voi aiheuttaa palovammoja.
25. Kun valmistat taikinamaisia ruokia, ravistele keitintä varovaisesti ennen kannen avaamisesta, jotta ruoka ei singahda yhtäkkisesti ulos.
26. Varmista ennen jokaista käyttökertaa, että venttiileissä ei ole tukoksia. Katso ohjeet käyttöoppaasta.
27. SÄÄSTÄ NÄMÄ OHJEET TULEVAA TARVETTA VARTEN.
28. Varmista, että laite on sammutettu ja irrotettu pistorasiasta ennen sen puhdistusta, huoltoa tai siirtämistä. Muista lisäksi sammuttaa laite ja irrottaa se pistorasiasta aina, kun se ei ole käytössä.
29. Älä täytä keitintä täydemmäksi kuin 2/3 sen tilavuudesta. Kun kypsennät elintarvikkeita, jotka laajenevat kypsymisen aikana, kuten riisiä tai kuivattuja yihanneksia, täytä keitin enintään puolilleen sen tilavuudesta.
30. Älä käytä keitintä paineistettuna ruoan paistamiseen tai keittämiseen rasvassa.
31. Jos virtajohto vaurioituu, vain valmistaja, sen huoltoedustaja tai pätevät henkilöt saavat vaihtaa sen mahdollisten vaarojen välttämiseksi.
32. Laitetta ei ole tarkoitettu ohjattavaksi ulkoisella ajastimella tai erillisellä kauko-ohjausjärjestelmällä.
33. Älä peukaloi mitään turvajärjestelmiä käyttöoppaassa annettujen huolto-ohjeiden mukaisia toimia lukuun ottamatta.
34. Käytä ainoastaan valmistajan kyseessä olevaan malliin tarkoittamia varaosia. Käytä erityisesti saman valmistajan runkoa ja kantta, jotka on ilmoitettu yhteensopiviksi keskenään.
35. Korjauksia saa suorittaa vain valtuutettu huoltoedustaja.
36. Älä milloinkaan käytä painekeitintä lisäämättä vettä, sillä seurauksena on laitteen vakava vaurioituminen.
37. Kun kypsennät lihaa, jonka nahka (esim. härän kieli) voi paineen vaikutuksesta laajentua, vältä turvonneen nahan puhkaisemista. Turvonneen kielen puhkaiseminen voi aiheuttaa palovammoja.

Tämä tuote on merkitty Euroopan parlamentin ja neuvoston sähkö- ja elektroniikkalaiteromusta (SER) antaman direktiivin 2012/19/EY mukaisesti. Tämä direktiivi määrittää sähkö- ja laiteromun palautusta ja kierrätystä koskevat vaatimukset koko Euroopan unionissa.

Tekniset tiedot

Tuotemalli	GMC6SBK
Tilavuus	5,7 l
Virtalähde	220–240 V ~ 50/60 Hz
Nimellisteho	1000 W
Työpaine	70 kPa
Lämpimänäpitolämpötila	60 °C ~ 80 °C

Yleinen kuvaus

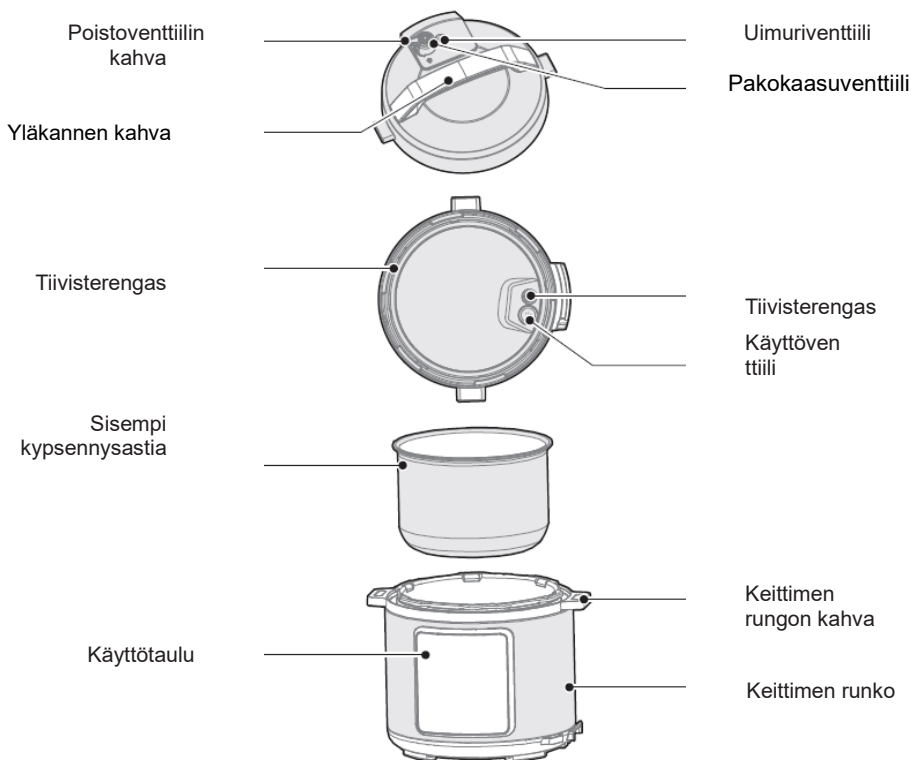

Varusteet



Riisilusikka



Keittolusikka



Käyttöopas



Mitta-astia



Höyryosa



Höyrytysteline

Pikaopas

- Käytä keittimen rungossa olevaa kahvaa laitteen liikuttamiseen.
- Poista mahdollinen vesi kotelon kannesta liinalla.
- Poistovenkki: Vedä poistovenkki ulos kannesta. Puhdista vähintään kerran kuukaudessa poistovenkkiin sisäpuoli sekä kannen poistovenkki ja uimurivenkki harjalla ja liinalla.
- Tiivisterengas: poista öljy ja lika tiivisterengasta astianpesuaineella ja harjalla.
- Vesisäiliö: Kypsennyksen jälkeen jäännöshöyry voi kerääntyä ulomman kypsennysastian vesisäiliöön vedeksi. Puhdista se puhtaalla liinalla pyyhkimällä ja poistamalla jäljellä oleva vesi epämiellyttävien hajujen välttämiseksi.

Käyttöventtiilin ja tiivisterengaan purkaminen ja asennus

Pura ja asenna käyttöventtiili:

- Tarkista ennen jokaista käyttökertaa, että tiivisterengas ja käyttöventtiili on asennettu oikein yläkanteen.
- Puhdista tiivisterengas ja käyttöventtiiliä ympäröivä alue käytön jälkeen, jottei venttiili tukkeudu vaan pysy puhtaana ja hajuttomana.

Käyttöventtiili

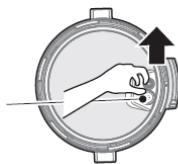

Purkaminen: vedä ylöspäin



Asennus: asenna alaspäin painamalla

Tiivisterengaan purkaminen ja asennus:

- Älä venytä tiivisterengasta, koska vääntynyt tiivisterengas voi vaikuttaa tiiviuteen ja paineen muodostumiseen.
- Jos tiivisterengas on vaurioitunut, älä käytä sitä vaan vaihdata se valtuutetussa huoltokeskuksessa.

Tiivisterengas

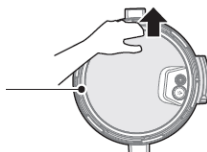

Purkaminen: vedä ylöspäin

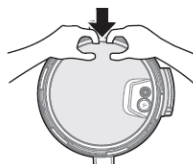

Asennus: asenna alaspäin painamalla

Sisemmän kypsennysastian käyttö ja huolto

- Älä tyhjennä.
Jos sisempi kypsennysastia on pitkään tyhjiillään, seurauksena voi olla sen värjäytyminen kellertäväksi tai pohjan vääntyminen.
- Älä käytä sitä happamien tai emäksisten ruokien ja säilykkeiden pitkäaikaiseen säilytykseen. Vaikka sisemmän kypsennysastian ruostesuojaus on erinomainen, siihen voi muodostua jonkinasteista ruostetta pitkäaikaisen säilytyksen seurauksena. Suosittelemme, että lämpimänäpitoaika ei ylitä kahta tuntia.
- Puhtaana pitäminen pidentää kypsennysastian käyttöikää.
Älä upota sitä pitkäksi aikaa veteen.
Puhdista sisempi kypsennysastia pölystä, öljystä ja liasta saippualla, miedolla astianpesuaineella tai lämpimällä vedellä.
- Älä käytä metallikauhaa tai muuta kovaa työvälinettä, sillä ne vahingoittavat astian sisäpintaa.

Kypsennyksen valmistelu

- Oikea tapa avata yläkansi:
Pidä kiinni yläkannen kahvasta ja käännä sitä vastapäivään noin 30°, kunnes kansi vapautuu, ja nosta sitten yläkansi pois.

Kannen lukitus auki

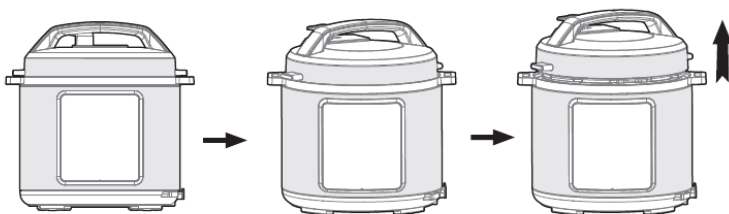
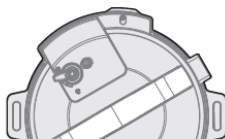

- Varmista, että kannen osat ja varusteet on asennettu oikein.
Tarkista, ettei uimuriventtiilissä ja poistoventtiilissä ole tukoksia; tarkista, että tiivisterengas ja käyttöventtiili on asennettu oikein.
- Poista sisempi kypsennysastia ja laita siihen ruokaa ja vettä.
Varmista, että ruoan ja veden kokonaismäärä ei ylitä sisemmän kypsennysastian Max-merkintää (käyttökapasiteetti on 2/3 kokonaiskapasiteetista).



Käyttökapasiteetti

- Aseta sisempi kypsennysastia takaisin keittimeen. Pyyhi sisemmän kypsennysastian ulkopinta puhtaaksi ja varmista, ettei sähköpainekeittimen sisäpinnalla ole vieraita esineitä tai vettä. Kierrä sisempää kypsennysastiaa vasemmalle ja oikealle, jotta voit varmistua sen hyvästä kosketuksesta lämpölevyyn.

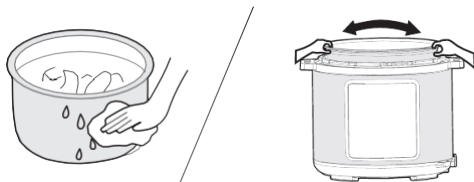

- Sulje yläkansi tiukasti. Tarkista ennen yläkannen sulkemista, että tiivisterengas on asennettu oikein. Pidä kiinni yläkannen kahvasta ja aseta se asentoon "kannen lukitus auki". Aseta yläkansi vaakaa-asennossa keittimen rungon päälle ja käännä yläkanta myötäpäivään noin 30°, kunnes se lukittuu paikalleen ("kansi lukittu").

Kansi lukittu

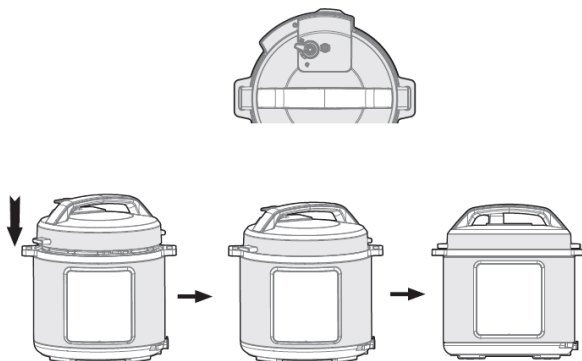

- Aseta pakoventtiili oikein paikalleen. Käännä poistoventtiili käytön ajaksi suljettuun asentoon. Tässä asennossa sähkötoiminen painekeitin toimii suljetussa tilassa. Jos haluat vapauttaa höyryn manuaalisesti, käännä poistoventtiilin kahva poistoasentoon. Sähkötoiminen painekeitin siirtyy poistotilaan. Älä pidä käsiäsi tai kasvojasi höyrynpoistoaukon yläpuolella höyryä vapauttaessasi.

Suljetun asennon kaavakuva Poistoasennon kaavakuva

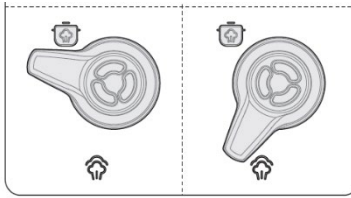

Tarkista, että uimuriventtiili on laskenut alas ennen keittimen käyttämistä (se on alhaalla ennen kuumennusta).

Yleinen toiminta

- Kytke painekeitin päälle. Jos painikkeet eivät toimi, varmista, että yläkansi on suljettu oikein. Jollei yläkantta ei ole suljettu asianmukaisesti, painikkeet eivät toimi.
- Kypsennyksen jälkeen keitin voi siirtyä automaattisesti lämpimänäpitoilaan. Tällöin näytössä näkyy "00:00(0 min), 00:01(1 min), 00:02(2 min)..."

Vinkkejä:

- Kun keitin on päällä, on normaalia, että se napsahtelee. Siitä ei tarvitse huolestua.
- Kun kypsennät pientä määrää ruokaa, sisempi kypsennysastia saattaa nousta, kun avaat yläkannen. Ravista tässä tapauksessa yläkantta varovasti laskeaksesi sisemmän kypsennysastian takaisin keittimen runkoon ja irrota sitten yläkansi.

Yläkannen turvallinen avaaminen

- Katkaise virransyöttö tai irrota virtajohto.
- Poistomenetelmä
A: Avaa yläkansi nopeasti (ei-nestemäiset ruoat).
Käännä poistovenktiili poistoasentoon painamalla höyrynpainiketta, kunnes uimuriventtiili laskeutuu alas.
B: Avaa yläkansi normaalisti.
Anna sähkötoimisen painekeitin jäähtyä itsekseen, kunnes uimuriventtiili laskeutuu alas.
- Yläkannen avaaminen
Käännä yläkantta vastapäivään vasemmalla kädellä, kunnes saavutat asennon, jossa yläkansi on täysin auki, ja nosta sitten yläkantta oikealla kädellä avataksesi sen.
Älä avaa yläkantta, ennen kuin astian paine on laskenut kokonaan. Älä avaa yläkantta väkisin, jos sitä on vaikea avata.
Älä vedä poistovenktiiliä ulos kääntäessäsi sitä.
Nestemäisten ruokien (puurojen ja keittojen) kypsennyksen jälkeen ei saa kääntää poistovenktiiliä eikä painaa höyrynpainiketta, Katkaise virransyöttö ja anna astian jäähtyä itsestään, kunnes uimuriventtiili laskeutuu alas, ennen kuin avaat yläkannen.

Käyttötaulun yleiskuva



Käyttöohjeet

Toiminto	Käyttöohjeet
Cancel (Peruuta)	<ul style="list-style-type: none"> • Cancel (Peruuta) -painikkeella voit peruuttaa nykyisen toimintatilan ja palata valmiustilaan.
Keep Warm (Lämpimänäpito)	<ul style="list-style-type: none"> • Voit käynnistää lämpimänäpitoilan painamalla valmiustilassa Keep Warm (Lämpimänäpito) -painiketta. Keep Warm (Lämpimänäpito) -merkkivalo palaa ja numeronäytössä näkyy toiminta-aika.
Start (Käynnistä)	<ul style="list-style-type: none"> • Käynnistä kypsennys tai viivästys.
Delay (Viivästys)	<ul style="list-style-type: none"> • Viivästetty kypsennys: Paina Delay (Viivästys) -painiketta ennen ohjelman käynnistymistä. Näytössä näkyy esiasetettu alkuaika. Säädä viiveaikaa painamalla + tai - -painikkeita. Painamalla Start (Käynnistä) -painiketta laite alkaa laskea aikaa viivästettyyn käynnistymiseen. Kun lähtölaskenta on lopussa, ohjelma käynnistyy. • Huomaa: Sauté (Ruskistaminen): Keep Warm (Lämpimänäpito) -toimintoja ei voi viivästyttää

<p>Pressure Cook (Painekeitto), Stew/Meat (Pata/Liha), Beans/Chili (Pavut/Chili), Soup (Keitto), Rice (Riisi), Steam (Höyrytys)</p>	<ul style="list-style-type: none"> • Paina toimintopainiketta valmiustilassa, merkkivalo syttyy ja numeronäytössä näkyy oletusarvoinen painekeittoaika. Säädä painekeittoaikaa painamalla + tai - -painikkeita. Siirry kypsennystilaan Start (Käynnistä) -painiketta. Numeronäyttö alkaa laskea aikaa heti, kun paine on kohonnut työpaineeseen. Kun toiminto päättyy, laite siirtyy lämpimänäpitoon.
<p>Slow Cook (Hidas kypsennys)</p>	<ul style="list-style-type: none"> • Paina toimintopainiketta valmiustilassa, merkkivalo syttyy ja numeronäytössä näkyy oletusarvoinen toiminta-aika. Säädä toiminta-aikaa painamalla + tai - -painikkeita. Siirry kypsennystilaan Start (Käynnistä) -painiketta. Numeronäyttö alkaa laskea aikaa ja yksikkö siirtyy lämpimänäpitoon toiminnan päätyttyä.
<p>Sauté (Ruskistaminen)</p>	<ul style="list-style-type: none"> • Paina Sauté (Ruskistaminen) -painiketta valmiustilassa, merkkivalo syttyy ja numeronäytössä näkyy oletusarvoinen toiminta-aika. Säädä toiminta-aikaa painamalla + tai - -painikkeita. Siirry kypsennystilaan Start (Käynnistä) -painiketta. Laite käynnistää ajan laskennan ja laite siirtyy valmiustilaan toiminnan päätyttyä.
<p>Porridge (Puuro) / Beef (Naudanliha) / Mixed Rice (Riisiruoat) / Poultry (Linnut)</p>	<ul style="list-style-type: none"> • Paina valmiustilassa Pressure Cook (Painekeitto) -painiketta, merkkivalo syttyy ja numeronäytössä näkyy oletusarvoinen painekeittoaika. Voit säätää painekeittoaikaa suositusten mukaisesti painamalla + - tai - -painikkeita. Siirry kypsennystilaan Start (Käynnistä) -painiketta. Numeronäyttö alkaa laskea aikaa heti, kun paine on kohonnut työpaineeseen. Kun toiminto päättyy, laite siirtyy lämpimänäpitoon.

Päivittäinen tarkastus ja huolto

Turvallisen käytön ja pidemmän käyttöiän varmistamiseksi tarkista tuote ja huolla sitä huolellisesti.

Ilmennyt ongelma	Ratkaisu
<ul style="list-style-type: none"> · Virtajohto ja pistoke ovat venyneet, vääntyneet, vahingoittuneet ja muuttaneet väriään. · Virtajohdon ja pistokkeen jokin osa on muita kuumempi. · Virtajohto on joustava ja sen virransyöttö on katkonaista. · Sähkötoiminen painekeitin kuumenee epänormaalisti ja siitä muodostuu epämiellyttävää hajua. · Virransyötön yhteydessä ilmenee tavanomaisesta poikkeavaa melua tai tärinää. 	<p>Lopeta laitteen käyttö ja korjauta se valtuutetussa huoltokeskuksessa.</p>
<ul style="list-style-type: none"> · Pistokkeessa tai pistorasiassa on pölyä tai likaa. 	<p>Poista pöly tai lika.</p>

Turvatoimenpiteet

Noudata seuraavia turvatoimenpiteitä henkilö- ja omaisuusvahinkojen ehkäisemiseksi.

Merkkien merkitykset:

 Merkitsee "kiellettyjä" seikkoja	 Yleinen kieltomerkki	 Purkaminen kielletty	 Märät kädet kielletty
	 Kosketus kielletty	 Vesisuihku kielletty	
 Merkitsee "pakollisia" seikkoja	 Ryhdy tarvittaviin toimiin	 Irrota pistoke pistorasiasta	

Väärinkäytöstä seuraa kahdentyyppisiä vaaroja, jos seuraavia varoituksia ei huomioida.



VAROITUS

Varoitusten noudattamatta jättäminen voi johtaa kuolemaan tai vakavaan loukkaantumiseen.



HUOMIO

Varoitusten noudattamatta jättäminen voi johtaa henkilöiden loukkaantumiseen tai esinevaurioihin.

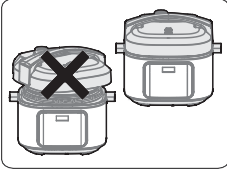

Minkään muun yläkannen käyttäminen on ehdottomasti kielletty

- Muun kuin alkuperäisen yläkannen käyttäminen kuumennukseen on ehdottomasti kielletty. Päällekytkennän aikana ei saa käyttää muuta kuin alkuperäistä yläkantta, muutoin voi seurauksena olla sähköisku tai turvallisuusriskejä.

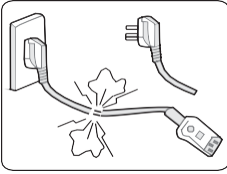

Keskeytä käyttö, jos virtajohto on vaurioitunut

- Vaihda vahingoittunut virtajohto erityiseen taipuisaan johtoon tai valmistajalta tai valtuutetusta huollosta ostettuun erityiskokoonpanoon.

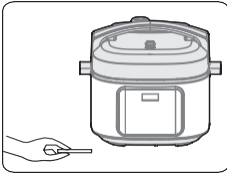

Älä työnnä vieraita esineitä aukkoon

- Metallilastujen, neulojen tai muiden vieraiden esineiden työntäminen aukkoon on ehdottomasti kielletty, koska se voi aiheuttaa sähköiskun tai epänormaalin liikkeen.

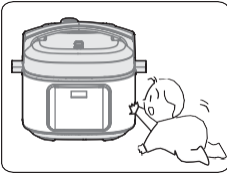

Sijoita laite paikkaan, jossa se on poissa lasten ulottuvilta

- Sijoita laite paikkaan, jossa se on poissa lasten ulottuvilta sähköiskun ja palovammojen välttämiseksi

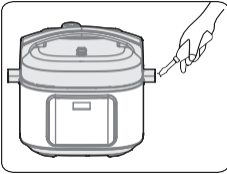

Muuttaminen on kielletty

- Laitteen muuttaminen tai muiden kuin ammattihenkilöiden suorittama korjaus on ehdottomasti kielletty.
- Kiellon rikkominen voi aiheuttaa tulipalon tai sähköiskun.
- Korjaukset ja osien vaihto on teetettävä nimetyssä huoltokeskuksessa.

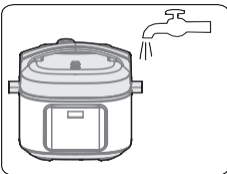

Tuotteita ei saa upottaa veteen eikä niihin saa suihkuttaa vettä

- Tällaisesta voi aiheutua sähköisku tai oikosulku.



Yläkannen avaamista koskeva varoitus

- Kun sähkötoiminen painekeitin ei ole toiminnassa, keittimessä ei ole painetta ja uimuriventtiili on alhaalla.
- Kun sähkötoiminen painekeitin on toiminnassa, paine keittimessä nousee, uimuriventtiili nousee ylös. Älä avaa yläkantta väkisin ennen kuin paine on laskenut kokonaan.
- Jos yläkantta on vaikea avata, älä avaa sitä väkisin, sillä seurauksena voi olla palovamma tai henkilöiden loukkaantuminen.

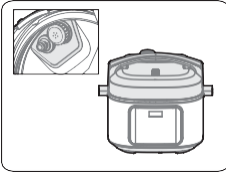

Tarkasta säännöllisesti

- Varmista, että tarkastat säännöllisesti käyttöventtiilin ja poistoventtiilin sisuksen ja että ne eivät ole tukossa.
- Älä peitä poistoventtiiliä painavilla esineillä tai vaihda sitä muuhun esineeseen.



HUOMIO

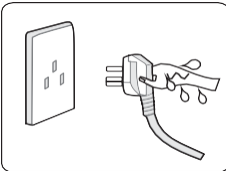

Älä koskaan irrota pistoketta märin käsin

- Seurauksena voi olla sähköisku.

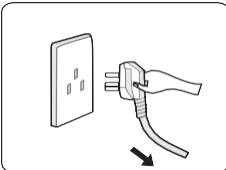

Kun irrotat pistokkeen, sinun on puristettava sitä

- Varmista, että puristat pistoketta, kun irrotat sen.
- Älä vedä virtajohdosta, se voi vahingoittaa ja aiheuttaa sähköiskun tai oikosulun.

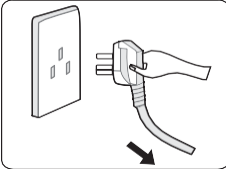

Irrota pistoke pistorasiat, kun laitetta ei käytetä

- Jos näin ei tehdä, seurauksena voi olla vuoto, tulipalo tai rikkoutuminen.



Älä milloinkaan vie käsiäsi lähelle poistoaukkoa käytön aikana.

- Älä milloinkaan vie käsiäsi kypsennyksen aikana liian lähelle poistoaukkoa. Palovamman vaara.
- Älä peitä tuuletusaukkoa liinalla tai muilla esineillä kypsennyksen aikana.



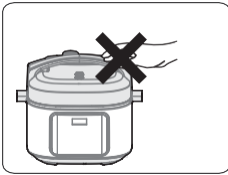

Älä kosketa yläkantta keittimen ollessa toiminnassa

- Kun keitin on toiminnassa, yläkansi kuumenee. Älä koske siihen, seurauksena voi olla palovammoja.



Ruuan ja veden kokonaismäärä ei saa ylittää asteikon Max-merkintää

- Ruuan ja veden kokonaismäärä ei saa ylittää asteikon Max-merkintää, muuten ruoka voi kypsy epätasaisesti tai seurauksena voi olla toimintahäiriö.

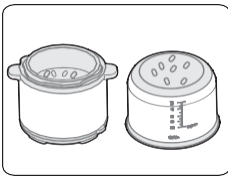

Älä käytä muuta kuin tätä varten tarkoitettua kypsennysastiaa

- Jos kypsennysastian pohjalla tai lämpölevyn pinnalla on vieraita esineitä, poista ne ennen käyttöä.
- Jos näin ei tehdä, seurauksena voi olla ylikuumeneminen, epänormaali toiminta jne.

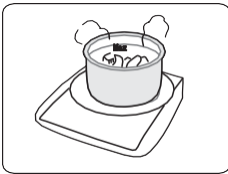

Älä kuumenna sisempää kypsennysastiaa missään muussa laitteessa

- Jos näin tehdään, seurauksena voi olla astian muodon muuttuminen tai toimintahäiriö.
- Käytä tätä varten tarkoitettua sisempää kypsennysastiaa.

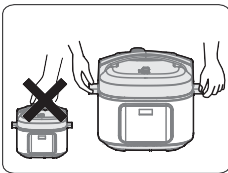

Siirrä tuotetta tarttumalla keittimen rungon kahvoihin

- Kun siirrät tuotetta, älä pidä kiinni suoraan yläkannen kahvasta, jotta kansi ei pääse putoamaan.



Älä käytä laitetta seuraavissa paikoissa

- Älä käytä epävakailta alustoilla.
- Älä käytä veden tai tulen läheisyydessä.
- Älä käytä seinien tai huonekalujen läheisyydessä.
- Älä käytä suoralle auringonvalolle ja öljyroiskeille alttiissa paikoissa.
- Älä käytä liedon lähellä tulipalon vaaran välttämiseksi.



Puhdista käytön jälkeen

- Puhdista jokaisen käytön jälkeen.
- Irrota laite pistorasiasta ennen puhdistusta ja huoltoa, ja odota kunnes se on jäähtynyt.
- Poista yläkansi ja sisempi kypsennysastia. Puhdista ensin astianpesuaineella, huuhtele sen jälkeen hyvin vedellä ja kuivaa pehmeällä liinalla.
- Puhdista yläkannen sisäpuoli vedellä. Tiivisterengas, käyttöventtiili, poistoventtiilin sisäosa ja uimuriventtiili voidaan irrottaa pesua varten. Asenna ne takaisin paikalleen nopeasti ja asianmukaisesti pesun jälkeen ja kuivaa sitten yläkannen sisäpuoli liinalla.
- Pyyhi keittimen runko puhtaaksi rätillä – älä liota keittimen runkoa vedessä tai suihkuta siihen vettä.

Vianetsintä

Ongelma	Syy	Ratkaisu
Yläkansi on vaikea sulkea	• Tiivisterengasta ei ole asennettu oikein.	• Varmista, että tiivisterengas on asetettu oikein paikalleen.
	• Uimuriventtiili on tarttunut työntötankoon.	• Työnnä työntötankoa varovaisesti.
Yläkansi on vaikea avata	• Uimuriventtiili on noussut ylös.	• Paina uimuriventtiili varovaisesti alas puikolla.
	• Keittimen sisällä on painetta.	• Avaa kansi, kun paine on purkautunut kokonaan.
Yläkannesta pakenee höyryä	• Tiivisterengas on asennettu väärin.	• Asenna tiivisterengas vaaditulla tavalla.
	• Ruoanjäämiä on tarttunut tiivisterenkaaseen.	• Puhdista tiivisterengas.
	• Tiivisterengas vaurioitunut.	• Vaihda tiivisterengas.
	• Yläkansi ei ole sulkeutunut kunnolla.	• Sulje yläkansi kunnolla.
Höyryä pakenee uimuriventtiilistä.	• Ruoanjäämiä uimuriventtiilin tiivisteessä.	• Puhdista uimuriventtiilin tiiviste.
	• Uimuriventtiilin tiiviste kulunut.	• Vaihda uimuriventtiilin tiiviste.
Uimuriventtiili ei nouse	• Riittämätön määrä ruokaa ja vettä sisemmässä kypsennysastiassa.	• Lisää vettä ja ruokaa reseptin mukaisesti.

		· Yläkannesta tai poistoventtiilistä pakenee höyryä.	· Lähetä laite huoltoon korjattavaksi.
Höyryä tulee ulos poistoventtiilistä keskeytyksettä.		· Poistoventtiiliä ei ole suljettu	· Käännä poistoventtiili suljettu-asentoon
		· Paineenohjaimen vika	· Lähetä laite huoltoon korjattavaksi
Virran merkkivalo ei syty.		· Huono kosketus pistorasiassa	· Tarkista pistorasia
Kaikki merkkivalot vilkkuvat.	Näyttöön tulee E1 / Näyttöön tulee E2 Näyttöön tulee E8	· Pohja-anturin vika. · Painekeytkimen vika.	· Lähetä laite huoltoon korjattavaksi.
Riisi raakaa tai liian kovaa.		· Liian vähän vettä.	· Lisää vettä vastaavasti.
		· Kansi avattu liian aikaisin.	· Jätä kansi 5 minuun ajaksi paikalleen kypsennysohjelman päätyttyä.
Riisi liian pehmeää.		· Liikaa vettä.	· Vähennä vettä vastaavasti.

YMPÄRISTÖ

Älä hävitä laitetta muun kotitalousjätteen mukana sen käyttöiän päätyttyä. Toimita se valtuutettuun kierrätyskeskukseen. Näin autat suojelemaan ympäristöä.

TAKUU JA KORJAUKSET

Jos kaipaat lisätietoa tai sinulla on ongelma, ota yhteyttä Gorenje palvelukeskukseen maassasi (puhelinnumero löytyy kansainvälisestä takuukortista). Jos maassasi ei ole tällaista keskusta, ota yhteyttä paikalliseen Gorenje -jälleenmyyjäsi tai Gorenje pienten kotitalouskoneiden osastoon. Vain yksityiseen käyttöön!

GORENJE

TOIVOTTA MIELLYTTÄVIÄ HETKIÄ LAITTEEN PARISSA.

Pidätämme oikeuden muutoksiin.

Wichtige Sicherheitshinweise

Bitte lesen Sie das Benutzerhandbuch, bevor Sie dieses Produkt verwenden.

1. Lesen Sie alle Anweisungen durch.
2. Nicht im Freien verwenden.
3. Dieses Gerät ist nicht für die Nutzung durch Personen mit eingeschränkten physischen, sensorischen oder mentalen Fähigkeiten oder einem Mangel an Erfahrung und Wissen bestimmt, es sei denn, sie werden von einer für ihre Sicherheit verantwortlichen Person beaufsichtigt oder in die Nutzung des Geräts eingewiesen.
4. Dieses Gerät ist nicht für den Gebrauch durch Kinder bestimmt. Bewahren Sie das Gerät und sein Kabel außerhalb der Reichweite von Kindern auf.
5. Kinder sollten beaufsichtigt werden, um sicherzustellen, dass sie nicht mit dem Gerät spielen.
6. Dieses Gerät ist für den Gebrauch im Haushalt und ähnliche Anwendungen bestimmt, wie z. B.:
7. Mitarbeiterküchen in Geschäften, Büros und anderen Arbeitsumgebungen.
8. Farmhäuser.
9. Durch Kunden in Hotels, Motels und anderen Wohnumgebungen sowie Frühstückspensionen und ähnlichen Umgebungen.
10. Tauchen Sie keine Teile des Geräts in Wasser oder andere Flüssigkeiten.
11. Die Druckregler, die den Dampf entweichen lassen, sollten regelmäßig überprüft werden, um sicherzustellen, dass sie nicht blockiert sind.
12. Öffnen Sie den Druckbehälter erst, wenn der Druck ausreichend gesunken ist.
13. Die Oberfläche des Heizelements ist nach dem Gebrauch Restwärme ausgesetzt, berühren Sie sie nicht.
14. Warnung: Vermeiden Sie das Verschütten von Flüssigkeiten auf den Stecker.
15. Warnung: Missbrauch kann zu Verletzungen führen.
16. Stellen Sie den Schnellkochtopf nicht in einen beheizten Backofen.
17. Handhaben Sie den Schnellkochtopf mit äußerster Sorgfalt. Vermeiden Sie es, heiße Oberflächen zu berühren, und benutzen Sie immer die mitgelieferten Griffe und Knöpfe. Falls erforderlich, tragen Sie eine geeignete Schutzausrüstung für zusätzliche Sicherheit und Schutz.
18. Halten Sie Kinder vom Schnellkochtopf fern, während er in Betrieb ist.
19. Verwenden Sie den Schnellkochtopf nicht für einen anderen als den vorgesehenen Zweck.
20. Dieses Gerät kocht unter Druck. Unsachgemäßer Gebrauch des Schnellkochtopfes kann zu Verbrühungen führen. Vergewissern Sie sich, dass

- der Topf richtig geschlossen ist, bevor Sie Hitze anwenden, siehe "Benutzerhandbuch".
21. Öffnen Sie den Schnellkochtopf niemals gewaltsam. Nicht öffnen, bevor der Innendruck vollständig abgelassen worden ist. Siehe "Benutzerhandbuch".
 22. Betreiben Sie den Schnellkochtopf niemals, ohne Wasser oder Lebensmittel hinzuzufügen, da dies zu erheblichen Schäden führen kann.
 23. Verwenden Sie die vorgesehene(n) Wärmequelle(n) gemäß den mitgelieferten Anweisungen.
 24. Vermeiden Sie beim Kochen von Fleisch mit Haut (z. B. Rinderzunge), die sich durch Druck ausdehnen kann, das Einstechen der aufgequollenen Haut. Das Durchstechen der aufgequollenen Haut kann zu Verbrühungen führen.
 25. Wenn Sie teigige Speisen zubereiten, schütteln Sie den Topf vorsichtig, bevor Sie den Deckel öffnen, um ein plötzliches Herausschleudern von Speisen zu vermeiden.
 26. Vergewissern Sie sich vor jeder Benutzung, dass die Ventile nicht verstopft sind. Siehe Benutzerhandbuch.
 27. **BITTE BEWAHREN SIE DIESE ANWEISUNGEN ZUM SPÄTEREN NACHSCHLAGEN AUF.**
 28. Bevor Sie das Gerät reinigen, warten oder an einem anderen Ort aufstellen, schalten Sie es bitte aus und ziehen Sie den Netzstecker. Stellen Sie außerdem sicher, dass Sie das Gerät ausschalten und den Netzstecker ziehen, wenn es nicht benutzt wird.
 29. Füllen Sie den Topf nicht zu mehr als 2/3 seiner Kapazität. Wenn Sie Lebensmittel kochen, die sich während des Kochens ausdehnen, wie z. B. Reis oder getrocknetes Gemüse, füllen Sie den Topf nicht mehr als zur Hälfte seiner Kapazität.
 30. Verwenden Sie den Schnellkochtopf in seinem Druckmodus nicht zum Frittieren oder Braten von Lebensmitteln.
 31. Im Falle einer Beschädigung des Netzkabels muss der Austausch durch den Hersteller, seinen Kundendienst oder qualifizierte Personen erfolgen, um mögliche Gefahren zu vermeiden.
 32. Das Gerät ist nicht für die Verwendung mit einer externen Zeitschaltuhr oder einem separaten Fernbedienungssystem vorgesehen.
 33. Nehmen Sie keine Eingriffe an den Sicherheitssystemen vor, die über die im Benutzerhandbuch angegebenen Wartungsanweisungen hinausgehen.
 34. Verwenden Sie nur die Ersatzteile des Herstellers für das jeweilige Modell. Verwenden Sie insbesondere ein Gehäuse und einen Deckel desselben Herstellers, die als kompatibel gekennzeichnet sind.
 35. Jegliche Reparaturen müssen von einem autorisierten Kundendienst durchgeführt werden.

36. Verwenden Sie Ihren Schnellkochtopf niemals ohne Wasser, da er sonst ernsthaft beschädigt wird.
37. Vermeiden Sie beim Kochen von Fleisch mit Haut (z. B. Rinderzunge), die sich durch Druck ausdehnen kann, das Einstechen der aufgequollenen Haut. Das Durchstechen der aufgequollenen Haut kann zu Verbrühungen führen.

Dieses Produkt ist in Übereinstimmung mit der europäischen Richtlinie 2012/19/EU über Elektro- und Elektronik-Altgeräte (WEEE) gekennzeichnet. Die Richtlinie legt die Anforderungen für die Sammlung und Entsorgung von Elektro- und Elektronik-Altgeräten in der Europäischen Union fest.

Spezifikation

Produktmodell	GMC6SBK
Kapazität	5,7 Liter
Stromversorgung	220-240V~50/60Hz
Nennleistung	1000 W
Betriebsdruck	70 kPa
Warmhaltetemperatur	60 °C~ 80 °C

Allgemeine Beschreibung

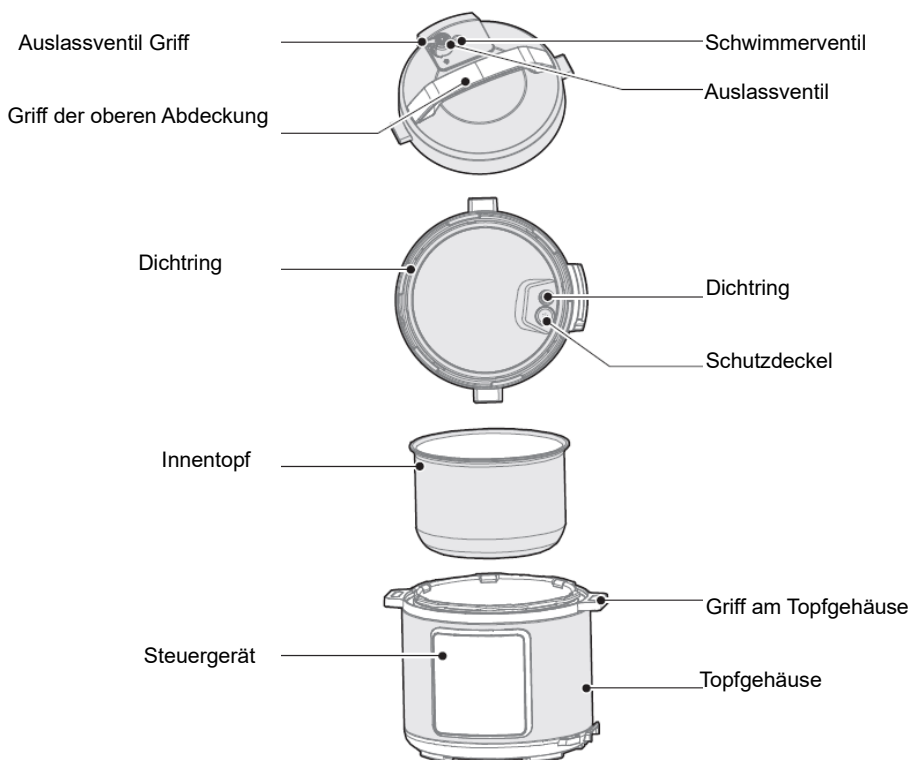

Zubehör



Reislöffel Suppenlöffel Bedienungsanleitung Messbecher Dampfgarer Halterung für Dampfgarer

Schnellstartanleitung

- Verwenden Sie zum Bewegen des Geräts bitte den Griff am Topfgehäuse;
- Verwenden Sie einen Lappen, um Wasser aus dem Gehäusedeckel zu entfernen.
- Auslassventil: Ziehen Sie das Auslassventil aus dem Deckel. Reinigen Sie mindestens einmal im Monat das Innere des Auslassventils sowie das Auslassventil und das Schwimmventil am Deckel mit einer Bürste und einem Lappen.
- Dichtring: Bitte entfernen Sie Öl und Schmutz vom Dichtring mit Spülmittel und einer Bürste.

- Wasserbehälter: Nach dem Kochen kann sich der Restdampf im Wasserbehälter des äußeren Topfes als Wasser sammeln. Um unangenehme Gerüche zu vermeiden, wischen Sie ihn bitte mit einem sauberen Lappen ab und entfernen Sie das restliche Wasser.

Demontieren und montieren Sie den Schutzdeckel und den Dichtring

Demontieren und montieren Sie den Schutzdeckel:

- Prüfen Sie vor jedem Gebrauch, ob der Dichtring und der Schutzdeckel richtig in der oberen Abdeckung installiert sind.
- Nach Gebrauch reinigen Sie bitte den Dichtring und den Bereich um den Schutzdeckel, um ein Verkleben des Deckels zu verhindern, und halten Sie ihn sauber, um unangenehme Gerüche zu vermeiden.



Schutzdeckel

Demontieren: Nach oben herausziehen Installieren: Zum Installieren nach unten drücken

Demontieren und montieren Sie den Dichtring:

- Bitte ziehen Sie nicht am Dichtring, da sonst der verzogene Dichtring die Dichtungs- und Druckwirkung beeinträchtigen kann.
- Wenn der Dichtring beschädigt ist, verwenden Sie ihn nicht und lassen Sie ihn von einem autorisierten Kundendienst austauschen.



Dichtring

Demontieren: Nach oben herausziehen Installieren: Zum Installieren nach unten drücken

Verwendung und Wartung des Innentopfes

- Verwenden Sie ihn nicht leer.
Dies kann dazu führen, dass der Innentopf gelblich und fleckig wird oder dass sich der Boden verzieht, wenn er lange Zeit leer steht.
- Verwenden Sie ihn nicht zur Aufbewahrung von Säuren, Laugen und Konserven über einen längeren Zeitraum.
Obwohl der Innentopf über einen ausgezeichneten Korrosionsschutz verfügt, kann es bei längerer Lagerung zu einem gewissen Grad an Korrosion kommen. Es wird empfohlen, die empfohlene Warmhaltezeit von 2 Stunden nicht zu überschreiten.
- Halten Sie ihn sauber, um seine Lebensdauer zu verlängern.
Tauchen Sie ihn nicht lange in Wasser.
Reinigen Sie den Innentopf mit Seife, mildem Reinigungsmittel oder warmem Wasser, um Staub, Öl und Schmutz zu entfernen.

- Verwenden Sie keine Metallkelle oder ein anderes hartes Objekt, da dies die innere Oberfläche des Topfes beschädigen würde.

Vorbereiten zum Kochen

- Wie man die obere Abdeckung richtig öffnet.
Halten Sie den Griff der oberen Abdeckung fest und drehen Sie ihn etwa 30° gegen den Uhrzeigersinn, bis die Abdeckung entriegelt ist.

Abdeckung entriegelt

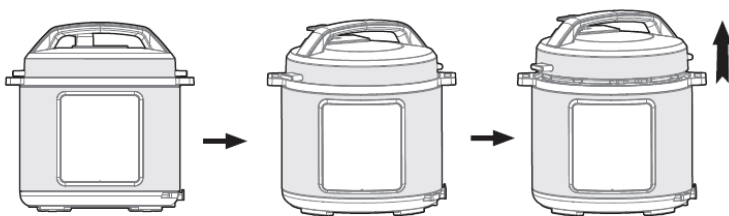
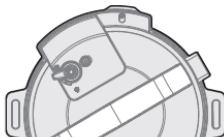

- Vergewissern Sie sich, dass die Abdeckteile und das Zubehör korrekt installiert sind. Prüfen Sie, ob das Schwimmerventil und das Auslassventil verstopft sind; stellen Sie sicher, dass der Dichtring und der Schutzdeckel ordnungsgemäß installiert sind.
- Nehmen Sie den Innentopf heraus und geben Sie Lebensmittel und Wasser hinein. Vergewissern Sie sich, dass die Gesamtmenge an Lebensmitteln und Wasser die Max-Markierung auf dem Innentopf nicht überschreitet (die nutzbare Kapazität beträgt 2/3 der Gesamtkapazität).



Nutzbare Kapazität

- Stellen Sie den Innentopf wieder in den Topf.
Wischen Sie die Außenfläche des Innentopfes sauber und stellen Sie sicher, dass sich keine Fremdkörper oder Wasser auf der Innenfläche des elektrischen Schnellkochtopfes befinden.
Drehen Sie den Innentopf nach links und rechts, um den richtigen Kontakt mit der Heizplatte sicherzustellen.

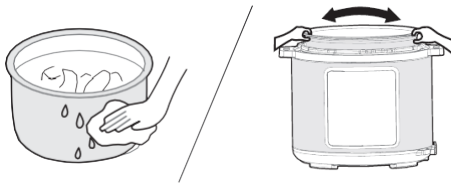

- Schließen Sie die obere Abdeckung sicher.
 Vergewissern Sie sich vor dem Schließen der oberen Abdeckung, dass der Dichtring richtig eingesetzt ist.
 Halten Sie den Griff der oberen Abdeckung fest und stellen Sie ihn auf die Position "Abdeckung entriegelt". Setzen Sie die obere Abdeckung waagrecht auf den Topf und drehen Sie die obere Abdeckung im Uhrzeigersinn um ca. 30° in die verriegelte Position ("Abdeckung verriegelt").

Abdeckung verriegelt

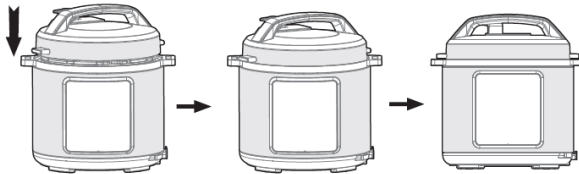
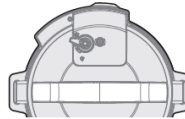

- Positionieren Sie das Auslassventil korrekt.
 Drehen Sie das Auslassventil während des Betriebs in die Dichtposition. In dieser Stellung arbeitet der elektrische Schnellkochtopf im abgedichteten Modus.
 Um den Dampf manuell abzulassen, drehen Sie bitte den Griff des Auslassventils in die Auslassposition. Der elektrische Schnellkochtopf schaltet in den Auslassmodus. Halten Sie Ihre Hände oder Ihr Gesicht nicht über die Dampföffnung/den Auslass, wenn Sie Dampf ablassen.

Schematische Darstellung
der Dichtung

Schematische Darstellung
des Auslasses

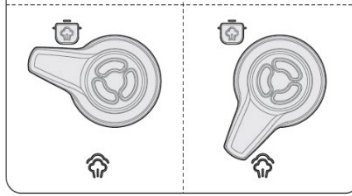

Vergewissern Sie sich, dass das Schwimmerventil heruntergelassen ist, bevor Sie den Schnellkochtopf in Betrieb nehmen (es ist vor dem Aufwärmen unten).

Allgemeiner Betrieb

- Schalten Sie den Schnellkochtopf ein. Wenn die Tasten inaktiv sind, vergewissern Sie sich, dass die obere Abdeckung richtig geschlossen ist. Wenn die obere Abdeckung nicht richtig geschlossen ist, sind die Tasten inaktiv. Nach dem Kochen kann der Schnellkochtopf automatisch in den Warmhaltezustand übergehen. In diesem Fall zeigt das Display "00:00(0 min), 00:01(1 min), 00:02(2 min)..."

Tipps:

- Wenn der Topf in Betrieb ist, ist es normal, einen "Klick" zu hören. Dies ist kein Grund zur Sorge.
- Wenn Sie eine kleine Menge an Speisen kochen, kann sich der Innentopf anheben, wenn Sie die obere Abdeckung öffnen. In diesem Fall schütteln Sie bitte vorsichtig die obere Abdeckung, um den Innentopf wieder in den Topf zu senken, und nehmen Sie dann die obere Abdeckung ab.

Sicheres Öffnen der oberen Abdeckung

- Trennen Sie die Stromversorgung oder ziehen Sie den Netzstecker
- Auslassverfahren
A: Öffnen Sie schnell die obere Abdeckung (nicht flüssige Lebensmittel)
Drehen Sie das Auslassventil in die Auslassposition, indem Sie den Dampfablassknopf drücken, bis das Schwimmerventil nach unten fällt.
B: Öffnen Sie die obere Abdeckung normal
Lassen Sie den elektrischen Schnellkochtopf auf natürliche Weise abkühlen, bis das Schwimmerventil nach unten fällt.
- Öffnen der oberen Abdeckung
Drehen Sie die obere Abdeckung mit der linken Hand gegen den Uhrzeigersinn, bis die obere Abdeckung vollständig geöffnet ist, und heben Sie die obere Abdeckung dann mit der rechten Hand an.
Öffnen Sie die obere Abdeckung erst, wenn der Druck im Topf vollständig abgefallen ist.
Öffnen Sie die obere Abdeckung nicht gewaltsam, wenn sie schwer zu öffnen ist.
Ziehen Sie das Auslassventil beim Drehen nicht heraus.
Drehen Sie nach dem Kochen von flüssigen Speisen (Brei und Suppe) nicht am Ablassventil und drücken Sie nicht auf den Dampfablassknopf. Bitte trennen Sie die Stromversorgung, damit der Topf auf natürliche Weise abkühlen kann, bis der Schwimmer abfällt, bevor Sie die obere Abdeckung öffnen.

Betriebsübersicht



Betriebsrichtlinien

Funktion	Betriebsanleitung
Abbrechen (Cancel)	<ul style="list-style-type: none"> • Drücken Sie die „Cancel“-Taste, um den aktuellen Arbeitszustand aufzuheben und in den Standby-Zustand zurückzukehren.
Warmhalten (Keep Warm)	<ul style="list-style-type: none"> • Drücken Sie im Standby-Zustand die „Keep Warm“-Taste, um die Warmhaltefunktion zu starten. Die Kontrollleuchte „Keep Warm“ leuchtet und der digitale Bildschirm zeigt die Arbeitszeit an.
Start	<ul style="list-style-type: none"> • Kochvorgang starten oder verzögern.
Verzögerung (Delay)	<ul style="list-style-type: none"> • Kochverzögerung: Vor dem Programmstart die „Delay“-Taste drücken. Der Bildschirm zeigt die voreingestellte Startzeit an. Drücken Sie dann die Taste „+“ oder „-“, um die Verzögerungszeit einzustellen. Drücken Sie die „Start“-Taste, das Gerät startet den Verzögerungszeit-Countdown. Wenn das Ende des Countdowns erreicht ist, beginnt das Programm zu arbeiten. • Hinweis: Sautieren Die Warmhaltefunktion kann die Verzögerung nicht einstellen

<p>Schnellkochen, Eintopf/Fleisch, Bohnen/Chili, Suppe, Reis, Dämpfen</p> <p>(Pressure Cook, Stew/Meat, Beans/Chili, Soup, Rice, Steam)</p>	<ul style="list-style-type: none"> • Drücken Sie im Standby-Modus die Funktionstaste; die Kontrollleuchte leuchtet und der digitale Bildschirm zeigt die Standarddruckzeit an. Drücken Sie die Taste „+“ oder „-“, um die Druckzeit einzustellen. Drücken Sie die „Start“-Taste, um in den Kochzustand zu gelangen. Der digitale Bildschirm startet den Countdown, sobald der Druck auf Arbeitsdruck ansteigt. Wechselt in den Warmhaltemodus, wenn der Vorgang abgeschlossen ist.
<p>Langsam kochen (Slow Cook)</p>	<ul style="list-style-type: none"> • Drücken Sie im Standby-Modus die Funktionstaste; die Kontrollleuchte leuchtet und der digitale Bildschirm zeigt die Standardarbeitszeit an. Drücken Sie die Taste „+“ oder „-“, um die Arbeitszeit einzustellen. Drücken Sie die „Start“-Taste, um in den Kochzustand zu gelangen. Der digitale Bildschirm startet den Countdown und das Gerät wechselt in den Warmhaltemodus, wenn der Vorgang abgeschlossen ist.
<p>Sautieren (Sauté)</p>	<ul style="list-style-type: none"> • Drücken Sie im Standby-Modus die „Sauté“-Taste; die Kontrollleuchte leuchtet und der digitale Bildschirm zeigt die Standardarbeitszeit an. Drücken Sie die Taste „+“ oder „-“, um die Arbeitszeit einzustellen. Drücken Sie die „Start“-Taste, um in den Kochzustand zu gelangen. Startet den Countdown und wechselt in den Standby-Zustand, wenn der Vorgang abgeschlossen ist.
<p>Brei/ Rindfleisch/ Mischreis / Geflügel (Porridge/ Beef/ Mixed Rice/ Poultry)</p>	<ul style="list-style-type: none"> • Drücken Sie im Standby-Modus die „Pressure Cook“-Taste, die Kontrollleuchte leuchtet und der digitale Bildschirm zeigt die Standarddruckzeit an. Drücken Sie die Taste „+“ oder „-“, um die Druckzeit entsprechend der empfohlenen Zeit einzustellen. Drücken Sie die „Start“-Taste, um in den Kochzustand zu gelangen. Der digitale Bildschirm startet den Countdown, sobald der Druck auf Arbeitsdruck ansteigt. Wechselt in den Warmhaltemodus, wenn der Vorgang abgeschlossen ist.

Tägliche Überprüfung und Wartung









Für eine sichere Verwendung und eine längere Lebensdauer überprüfen und pflegen Sie das Produkt bitte sorgfältig.

Wenn Folgendes auftritt	Abhilfe
<ul style="list-style-type: none"> · Das Netzkabel und der Stecker sind gespannt, verformt, beschädigt und ihre Farbe ist verändert. · Ein Teil des Netzkabels und des Steckers ist heißer. · Das Netzkabel ist flexibel mit intermittierender Stromversorgung. · Der elektrische Schnellkochtopf erfährt eine abnormale Erwärmung und gibt einen unangenehmen Geruch ab. · Es treten ungewöhnliche Geräusche oder Vibrationen auf, wenn das Gerät mit Strom versorgt wird. 	Stellen Sie die Verwendung ein und lassen Sie die Einheit von einem autorisierten Kundendienst reparieren.
<ul style="list-style-type: none"> · Es gibt Staub oder Schmutz auf dem Stecker oder der Buchse. 	Entfernen Sie den Staub oder Schmutz.

Sicherheitshinweise

Um Personen- und Sachschäden zu vermeiden, beachten Sie unbedingt die folgenden Sicherheitsvorkehrungen.

Bedeutung der Etiketten:

 Bedeutet "verboten"	 Allgemein verboten	 Demontage verboten	 Bedienung mit nassen Händen verboten
	 Kontakt verboten	 Sprühwasser verboten	
 Bedeutet "obligatorisch"	 Ergreifen Sie erforderliche Maßnahmen	 Entfernen Sie den Netzstecker	

Es gibt zwei Gefahrenstufen durch Missbrauch, wenn die folgenden Warnhinweise ignoriert werden.



WARNUNG

Die Nichtbeachtung der Warnhinweise kann zum Tod oder zu schweren Verletzungen führen.



VORSICHT

Die Nichteinhaltung der Vorsichtsmaßnahmen kann zu Personen- oder Sachschäden führen.

⚠️ WARNUNG

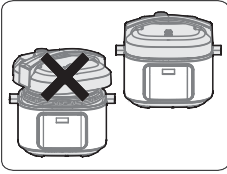

Es ist strengstens verboten, eine andere obere Abdeckung zu verwenden

- Die Verwendung einer anderen oberen Abdeckung als dem Original zum Aufwärmen ist strengstens untersagt. Während des Einschaltvorgangs ist die Verwendung einer nicht originalen oberen Abdeckung nicht zulässig, da dies zu Stromschlägen oder Sicherheitsrisiken führen kann.

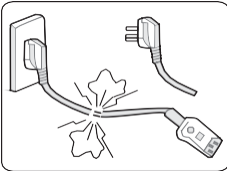

Nicht verwenden, wenn das Netzkabel beschädigt ist

- Ersetzen Sie das beschädigte Netzkabel durch ein spezielles weiches Kabel oder eine spezielle Baugruppe, die Sie beim Hersteller oder einem autorisierten Reparaturzentrum erworben haben.

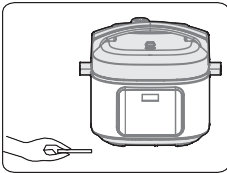

Setzen Sie keine Fremdkörper ein

- Das Einführen von Metallspänen, Nadeln oder anderen Fremdkörpern in den Spalt ist strengstens untersagt, da dies zu einem elektrischen Schlag oder zu abnormalen Bewegungen führen kann.

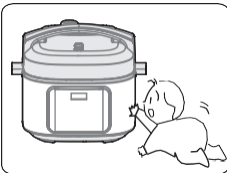

Stellen Sie das Gerät an einem Ort außerhalb der Reichweite von Kindern auf

- Stellen Sie das Gerät an einem Ort außerhalb der Reichweite von Kindern auf, um Stromschläge und Verbrühungen zu vermeiden.

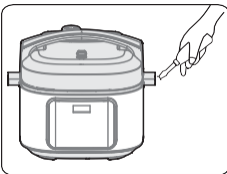

Änderungen sind untersagt

- Änderungen oder Reparaturen durch Laien sind strengstens untersagt.
- Zuwiderhandlung kann zu einem Brand oder Stromschlag führen.
- Reparaturen oder der Teileaustausch müssen in einem ausgewiesenen Reparaturzentrum durchgeführt werden.



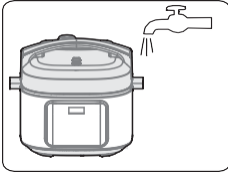

Produkte dürfen nicht in Wasser getaucht oder mit Wasser benetzt werden

- Dies könnte zu einem elektrischen Schlag und elektrischen Kurzschlüssen führen.



Warnung zum Öffnen der oberen Abdeckung

- Wenn der elektrische Schnellkochtopf nicht in Betrieb ist, gibt es keinen Druck im Topf, das Schwimmventil ist unten;
- Wenn der elektrische Schnellkochtopf in Betrieb ist, steigt der Druck im Topf, das Schwimmventil steigt; zwingen Sie die obere Abdeckung nicht auf, bevor der Druck vollständig abgefallen ist;
- Wenn es schwierig ist, die obere Abdeckung zu öffnen, öffnen Sie sie bitte nicht mit Gewalt, da dies zu Verbrühungen oder Verletzungen führen kann.

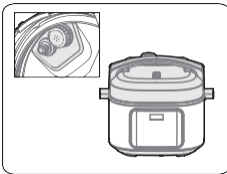

Regelmäßig überprüfen

- Überprüfen Sie regelmäßig den Schutzdeckel und den Auslassventilkern, um sicherzustellen, dass sie nicht blockiert sind;
- Decken Sie das Auslassventil nicht mit schweren Objekten ab und ersetzen Sie es nicht durch ein anderes Objekt.



VORSICHT

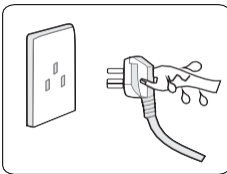

Ziehen Sie den Stecker der Einheit niemals mit nassen Händen

- Dies kann zu einem Stromschlag führen.

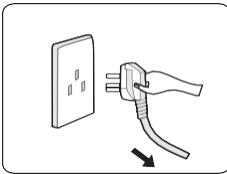

Wenn Sie den Stecker ziehen, müssen Sie ihn einklemmen

- Achten Sie beim Ziehen des Steckers darauf, den Stecker einzuklemmen;
- Ziehen Sie nicht am Netzkabel, da dies das Kabel beschädigen und einen Stromschlag oder Kurzschluss verursachen kann.

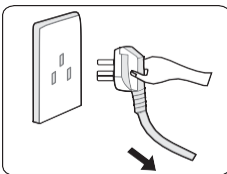

Ziehen Sie den Stecker bei Nichtgebrauch

- Andernfalls kann es zu Leckagen, Bränden oder Störungen kommen.





Bringen Sie während des Betriebs niemals Ihre Hände in die Nähe der Auslassöffnung.

- Bringen Sie während des Kochvorgangs niemals Ihre Hände in die Nähe der Auslassöffnung, um Verbrennungen zu vermeiden.
- Decken Sie die Lüftungsöffnung während des Kochens nicht mit einem Tuch oder anderen Objekten ab.



Berühren Sie nicht die obere Abdeckung, wenn der Topf in Betrieb ist

- Wenn der Topf in Betrieb ist, wird die obere Abdeckung heiß. Berühren Sie sie nicht, da dies zu Verbrühungen führen kann.

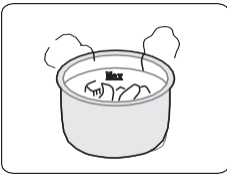

Die Gesamtmenge an Lebensmitteln und Wasser darf die Max-Markierung nicht überschreiten

- Die Gesamtmenge an Lebensmitteln und Wasser darf die Max-Markierung nicht überschreiten, da sonst Lebensmittel ungewohnt gekocht oder Fehlfunktionen verursacht werden können.

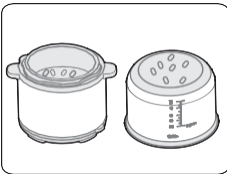

Verwenden Sie keinen anderen Topf als den dafür vorgesehenen

- Wenn sich Fremdkörper auf dem Boden des Topfes und auf der Heizplatte befinden, entfernen Sie diese vor dem Verwenden.
- Nichtbeachtung kann zu Überhitzung, abnormalem Betrieb usw. führen.

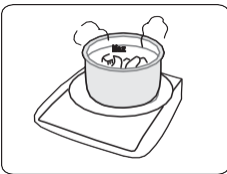

Stellen Sie den Innentopf zum Aufwärmen nicht auf ein anderes Gerät

- Nichtbeachtung kann zu Deformationen oder Fehlfunktionen führen.
- Bitte verwenden Sie den dafür vorgesehenen Innentopf.

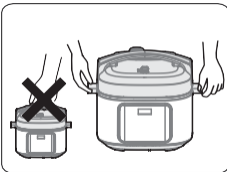

Wenn Sie das Produkt bewegen, halten Sie bitte die Griffe des Topfgehäuses

- Wenn Sie das Gerät bewegen, halten Sie



es nicht direkt am Griff der oberen Abdeckung fest, um zu verhindern, dass die Abdeckung herunterfällt.

Nicht an folgenden Orten verwenden

- Nicht an instabilen Orten verwenden.
- Nicht in der Nähe von Wasser oder Feuer verwenden.
- Nicht in der Nähe von Wänden oder Möbeln verwenden.
- Nicht an Orten verwenden, die direkter Sonneneinstrahlung und Ölspritzern ausgesetzt sind.
- Nähern Sie das Gerät nicht einem Herd, um Feuer zu vermeiden.



Nach Gebrauch reinigen

- Nach jedem Gebrauch reinigen.
- Ziehen Sie vor der Reinigung und Wartung den Netzstecker aus der Steckdose, bis die Einheit abgekühlt ist.
- Nehmen Sie die obere Abdeckung und den Innentopf ab, reinigen Sie zunächst mit Spülmittel, spülen Sie dann gut mit Wasser nach und wischen Sie mit einem weichen Tuch trocken.
- Reinigen Sie die Innenseite der oberen Abdeckung mit Wasser. Der Dichtungsring, der Schutzdeckel, der Auslassventilkern und das Schwimmerventil können zum Waschen entfernt werden. Setzen Sie sie nach dem Waschen unverzüglich und korrekt wieder ein und trocknen Sie die Innenseite der oberen Abdeckung mit einem Tuch.
- Wischen Sie den Topf mit einem Lappen ab – tauchen Sie das Topfgehäuse nicht in Wasser ein und besprühen Sie es nicht mit Wasser.

Fehlerbehebung

Problem	Grund	Abhilfe
Obere Abdeckung schwer zu schließen	• Dichtring nicht richtig installiert.	• Stellen Sie sicher, dass der Dichtring richtig positioniert ist.
	• Das Schwimmerventil klemmt auf der Schubstange.	• Schieben Sie die Schubstange leicht an.
Obere Abdeckung schwer zu öffnen	• Das Schwimmerventil befindet sich in der angehobenen Position.	• Drücken Sie das Schwimmerventil vorsichtig mit einem Essstäbchen nach unten.
	• Im Inneren des Topfes herrscht Druck.	• Öffnen Sie den Deckel, wenn der Druck vollständig nachgelassen hat.
	• Dichtring unsachgemäß installiert.	• Montieren Sie den Dichtring richtig.

Dampf tritt aus der oberen Abdeckung aus	· Speisereste sind am Dichtring befestigt.	· Dichtring reinigen.	
	· Dichtring beschädigt.	· Dichtring austauschen.	
	· Die obere Abdeckung ist nicht richtig geschlossen.	· Schließen Sie die obere Abdeckung ordnungsgemäß.	
Dampf tritt aus dem Schwimmerventil aus.	· Speisereste auf der Schwimmerventildichtung.	· Reinigen Sie die Schwimmerventildichtung.	
	· Schwimmerventildichtung abgenutzt.	· Ersetzen Sie die Schwimmerventildichtung.	
Schwimmerventil steigt nicht an	· Unzureichende Menge an Lebensmitteln und Wasser im Innentopf.	· Fügen Sie Wasser und Lebensmittel gemäß dem Rezept hinzu.	
	· Aus der oberen Abdeckung oder dem Auslassventil tritt Dampf aus.	· Schicken Sie das Gerät zur Reparatur an das Reparaturzentrum.	
Dampf tritt ununterbrochen aus dem Auslassventil aus.	· Auslassventil nicht in Dichtstellung	· Drehen Sie das Auslassventil auf die Dichtstellung	
	· Druckregelung schlägt fehl	· Schicken Sie das Gerät an das Servicecenter · zur Reparatur	
Betriebsleuchte leuchtet nicht.	· Schlechter Kontakt am Stromanschluss	· Bitte prüfen Sie die Steckdose	
Alle Anzeigen blinken.	Displayanzeige E1 / Displayanzeige E2 Displayanzeige E8	· Störung des unteren Sensors. · Druckschalterfehler.	Alle Anzeigen blinken.
Reis halb gekocht oder zu hart.	· Zu wenig Wasser.	· Wasser entsprechend hinzufügen.	
	· Deckel vorzeitig geöffnet.	· Nachdem der Kochzyklus abgeschlossen ist, lassen Sie den Deckel weitere 5 Minuten geschlossen.	
Reis zu weich.	· Zu viel Wasser.	· Wasser entsprechend reduzieren.	

UMWELT

Am Ende seiner Nutzungsdauer darf das Gerät nicht mit dem Hausmüll entsorgt werden. Entsorgen Sie es in einem autorisierten Recyclingzentrum. Sie tragen damit zum Schutz der Umwelt bei.

GARANTIE UND REPARATUR

Für weitere Informationen oder bei Problemen wenden Sie sich bitte an das Gorenje -Callcenter in Ihrem Land (die Telefonnummer finden Sie auf dem internationalen Garantieblatt). Falls es in Ihrem Land kein solches Zentrum gibt, wenden Sie sich bitte an Ihren örtlichen Gorenje -Händler oder an die Gorenje -Abteilung für kleine Haushaltsgeräte.

Nur für den persönlichen Gebrauch!

GORENJE

WÜNSCHT IHNEN VIEL FREUDE BEI DER VERWENDUNG IHRES GERÄTS.

Wir behalten uns das Recht vor, Änderungen vorzunehmen!