

ШАНОВНІ ПОКУПЦІ

Щиро дякуємо Вам за покупку. Ми сподіваємося, що Ви самі переконаєтеся у надійності нашої продукції. Для того, щоб зробити користування приладом більш простим, ми надаємо ці докладні інструкції.

Дані інструкції з експлуатації допоможуть Вам як найшвидше ознайомитися з Вашим новим приладом. Будь ласка, уважно прочитайте інструкції перед початком роботи.

Спочатку необхідно перевірити, чи не має Ваш апарат пошкоджень. Якщо Ви виявили будь-які пошкодження, що виникли під час транспортування, зверніться до торговельного представника, або до регіонального складу, з якого прилад було доставлено. Номер телефону зазначений на рахунку або у бланку замовлення. Ми бажаємо Вам із задоволенням користуватися Вашим новим побутовим приладом.



Прилад призначений тільки для використання в домашніх умовах для підігрівання їжі, за використання електромагнітної енергії. Використовувати тільки всередині будинку.

ІНСТРУКЦІЯ З ЕКСПЛУАТАЦІЇ

Інструкція з експлуатації призначена для користувача. В ній описано прилад та його правильне і безпечно використання. В цій інструкції дається опис різних моделей варильних поверхонь одного типу, тому деякі функції та інформація може не відповідати приладу, який Ви придбали.



Ніколи не торкайтесь поверхонь приладів та нагрівальних елементів під час їх роботи. Поверхні приладів нагріваються. Тримайте дітей на безпечній відстані. Є ризик отримання опіків.



Не знімайте кришку приладу. Прилад має високою напругу та генератор мікрохвильового випромінювання.

Увага ! Прилад та всі відкриті для доступу деталі у процесі роботи нагріваються. Будьте обережні, не торкайтесь нагріваючих елементів. Дітей, молодших 8 років, не варто допускати до прибору, лише за умови постійного нагляду дорослого. Стежте, щоб діти не гралися з приладом. За умови чітких інструкцій, роз'яснень з приводу безпечного використання або під наглядом дорослої здорової людини, даним приладом можуть користуватись діти старші за 8 років, люди з послабленими фізичними, чутливими та психічними здібностями, особи без досвіду використання приладу. Дітям забороняється грати з приладом. Очищення і обслуговування приладу не дозволяється проводити дітям молодшим за вісім років і лише під наглядом дорослих.

- **Застереження:** Коли прилад працює у режимі комбі, дорослі мають пильнувати за дітьми, оскільки всередині мікрохвильової печі надто висока температура (Лише для моделей з функцією гриль)
- **Застереження:** Якщо двері мікрохвильової печі пошкоджено, заборонено користуватися приладом до усунення несправності уповноваженою особою або сервісним центром.

- **Застереження:** Для будь кого іншого, окрім уповноваженої особи, є небезпечним ведення робіт з обслуговування або ремонту техніки, що передбачає знімання кришки з приладу.
- **Застереження:** Продукти харчування заборонено розігрівати у щільно закритих контейнерах, оскільки це може спричинити вибух.
- Стежте, щоб діти не гралися з приладом.
- Не знімайте піддон з мікрохвильової печі, не блокуйте вентиляційні отвори мікрохвильової печі
- Використовуйте лише те кухонне приладдя, яке придатне для використання у мікрохвильовій печі.
- Слідкуйте за роботою приладу, якщо ви розігріваєте їжу у пластиковому або паперовому контейнері. Є небезпека загоряння.
- Якщо ви відчули запах диму, одразу вимкніть прилад або вийміть шнур живлення з розетки. Не відкривайте дверцята мікрохвильової печі, дайте вогню шухнути.
- Підігрівання напоїв може мати вибуховий ефект як наслідок процесу кипіння, тому дуже обережно виймайте контейнер.
- Після підігріву вміст пляшечок з дитячим харчуванням потрібно ретельно перемішати та перевірити температуру перед вживанням, щоб запобігти опікам.
- У мікрохвильовій печі заборонено готувати яйця у шкарлупі, оскільки вони можуть вибухнути навіть по закінченню підігріву.
- Для очищення поверхонь мікрохвильової печі використовуйте легкі, не абразивні миючі засоби нанесені на м'який спонж.
- Регулярно очищайте внутрішні поверхні мікрохвильової печі та усувайте будь-які залишки їжі.
- Нехтування затереженнями щодо належного регулярного очищення вашого приладу може призвести до корозії

поверхонь і, як наслідок, скоротити термін життя і стати причиною виникнення небезпечних ситуацій.

- Якщо шнур живлення пошкоджено, він має бути замінений в авторизованому сервісному центрі уповноваженою особою для запобігання небезпеки.
- Упевніться в тому, що ви маєте зручний доступ до розетки, у разі виникнення непередбачених ситуацій вам необхідно буде швидко від'єднати прилад від електропостачання.
- Для уникнення небезпеки ніколи не під'єднуйте цей пристрій до зовнішнього таймера або системи дистанційного керування.
- Не намагайтесь самостійно замінити лампу у робочій камері мікрохвильової печі. Зверніться до авторизованого сервісного центру Gorenje.
- Тримайте прилад та шнур живлення подалі від дітей молодших восьми років.
- Для догляду за приладом не використовуйте пароочишувачі, очишувачі високого тиску, гострі предмети, абразивні миючі засоби та матеріали для чищення, засоби для видалення плям.

Цей прилад функціонує відповідно до загально прийнятих правил та вимог по техніці безпеки при експлуатації електричних приладів.

1. Перед використанням приладу правильно встановіть все приладдя (опору на роликах, тарілку, що обертається та ін.).
2. Використовуйте піч тільки для приготування їжі. В жодному разі не сушіть одяг, папір та інші неістівні предмети в печі. Не використовуйте піч для стерилізації.
3. Не включайте піч порожньою. Це може її пошкодити.
4. Не використовуйте піч для зберігання книг, паперу та ін.
5. Не використовуйте піч для консервування продуктів, оскільки вона для цього не призначена. Законсервовані неналежним чином продукти можуть зіпсуватись і становити загрозу для здоров'я людини.
6. Не готуйте яйця в шкаралупі: вони можуть вибухнути. Коли ви готуєте яйця, накрийте їх кришкою і дайте постояти протягом хвилини після приготування.
7. Перед тим, як готувати такі продукти, як сосиски, яєчні жовтки, картоплю, курячу печінку та ін. (тобто ті, які вкриті оболонкою), проколійть їх кілька разів виделкою.
8. Не вставляйте будь-які предмети в отвори між дверцятами та корпусом печі.

ВАЖЛИВО – ПОСУД, НЕПРИДАТНИЙ ДЛЯ ВИКОРИСТАННЯ У МІКРОХВИЛЬОВІЙ ПЕЧІ

- металеві сковороди чи каструлі або посуд з металевими ручками.
 - посуд з металевим оздобленням.
 - мелаіновий посуд, оскільки матеріал, що входить до його складу, поглинає мікрохвильову енергію. Це може призвести до псування посуду і зменшення швидкості готування.
 - глянцевого посуду.
 - посуд з вузьким горлечком.
 - звичайні термометри для м'яса та солодощів. Для мікрохвильової печі існує спеціально розроблений термометр, яким можна користуватись за необхідності.
9. Ніколи не знімайте деталі печі (ніжки, кріплення, гвинти, тощо).
 10. Не готуйте їжу безпосередньо на тарілці, що обертається. Перед готуванням покладіть продукти на відповідний посуд.
 11. Посуд для мікрохвильової печі використовуйте тільки згідно інструкцій виробника.
 12. Не намагайтесь смажити продукти в мікрохвильовій печі.
 13. У мікрохвильовій печі продукти нагріваються швидше за контейнер. Пам'ятайте: навіть якщо кришка не гаряча на дотик, то продукти під нею мають високу температуру і створюватимуть стільки ж пари, скільки і при готуванні на звичайній плиті.

14. Завжди перевіряйте температуру приготованої страви, особливо, якщо ви готуєте для немовлят. Бажано не споживати страву безпосередньо відразу після приготування. Дайте їй постояти протягом кількох хвилин і перемішайте для рівномірного розподілення температури.
15. Продукти з вмістом жиру та води необхідно залишити в печі на 30-60 секунд після приготування. Це дає змогу суміші настоятись і запобігає утворенню бульбашок.
16. Деякі продукти (напр., Різдва́ний пудинг, джем, тощо) дуже швидко нагріваються. При готуванні страв, що містять багато жиру або цукру, не можна використовувати пластиковий посуд.
17. Ємність, що в ній знаходиться страва, теж може нагріватись від страви. Це особливо важливо, якщо в посуді присутні елементи пластику. Тут може знадобитись утримувач, щоб дістати посуд з печі.

ПАНЕЛЬ УПРАВЛІННЯ

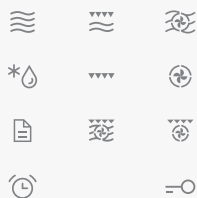

OK

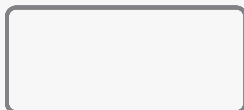

СИМВОЛИ ДИСПЛЕЯ

- мікрохвилі
- гриль
- конвекція
- *△h розморожування з установкою часу
- *△g розморожування з установкою ваги
- автоменю
- »»»» швидкий розігрів
- таймер/будильник
- годинник
- блокування

УПРАВЛІННЯ

- мікрохвилі
- комбіноване готування: гриль та мікрохвилі
- комбіноване готування: мікрохвилі та конвекція
- розморожування
- гриль
- конвекція
- автоменю
- комбіноване готування: гриль, мікрохвилі та конвекція
- комбіноване готування: гриль та конвекція
- будильник/час
- блокування
- вгору
- підтвердження
- вниз
- старт
- пауза/стоп

КНОПКА ДЛЯ ВІДКРИТТЯ ДВЕРЦЯТ

ІНСТРУКЦІЯ З ЕКСПЛУАТАЦІЇ

УСТАНОВКА ЧАСУ



Після ввімкнення мікрохвильової печі на дисплеї буде висвітлено час «00:00» і передано звуковий сигнал.

1. За допомогою кнопок «ВГОРУ» та «ВНИЗ» установіть години (від 0 до 24).
2. Підтвердіть налаштування, натиснувши «ОК» (підтвердження).
3. За допомогою кнопок «ВГОРУ» та «ВНИЗ» установіть хвилини (від 0 до 59).
4. Підтвердіть налаштування, натиснувши «ОК» (підтвердження). На цьому установка часу завершена.

ПРИМІТКА: якщо час не встановлено, піч не працюватиме. Якщо при установці часу натиснути кнопку «ПАУЗА/СТОП», налаштування будуть видалені.

Якщо знадобиться установити час пізніше в ході експлуатації:

1. Двічі натисніть кнопку «Таймер».
2. За допомогою кнопок «ВГОРУ» та «ВНИЗ» установіть години (від 0 до 24).
3. Підтвердіть налаштування, натиснувши «ОК» (підтвердження).
4. За допомогою кнопок «ВГОРУ» та «ВНИЗ» установіть хвилини (від 0 до 59).
5. Підтвердіть налаштування, натиснувши «ОК» (підтвердження). На цьому установка часу завершена.

ГОТУВАННЯ З МІКРОХВИЛЯМИ



1. Натисніть кнопку «МІКРОХВИЛІ», на дисплеї з'явиться напис 900 Вт.
2. Повторно натиснувши кнопку «МІКРОХВИЛІ» або за допомогою кнопок «ВГОРУ» та «ВНИЗ», установіть потужність у межах від 900 Вт до 100 Вт.
3. Підтвердіть налаштування, натиснувши «ОК» (підтвердження).
4. За допомогою кнопок «ВГОРУ» та «ВНИЗ» установіть час готування (від 0:05 до 95:00).
5. Запустіть програму, натиснувши кнопку «СТАРТ».

ГРИЛЬ



1. Натисніть кнопку «ГРИЛЬ».
2. За допомогою кнопок «ВГОРУ» та «ВНИЗ» установіть час готування (від 0:05 до 95:00).
3. Запустіть програму, натиснувши кнопку «СТАРТ».

КОНВЕКЦІЯ



1. Натисніть кнопку «КОНВЕКЦІЯ».
2. За допомогою кнопок «ВГОРУ» та «ВНИЗ» установіть температуру готування (від 130 °С до 220 °С).
3. Підтвердіть налаштування, натиснувши «ОК» (підтвердження).
4. За допомогою кнопок «ВГОРУ» та «ВНИЗ» установіть час готування.
5. Запустіть програму, натиснувши кнопку «СТАРТ».

КОМБІНОВАНЕ ГОТУВАННЯ С-1: МІКРОХВИЛІ/ КОНВЕКЦІЯ



1. Натисніть кнопку «МІКРОХВИЛІ/КОНВЕКЦІЯ».
2. За допомогою кнопок «ВГОРУ» та «ВНИЗ» установіть час готування.
3. Запустіть програму, натиснувши кнопку «СТАРТ».

ПРИМІТКА: у цьому режимі по чергово діють мікрохвилі зі 100% потужністю та конвекція з температурою 165 °С.

КОМБІНОВАНЕ ГОТУВАННЯ С-2: ГРИЛЬ/МІКРОХВИЛІ



1. Натисніть кнопку «ГРИЛЬ/МІКРОХВИЛІ».
2. За допомогою кнопок «ВГОРУ» та «ВНИЗ» установіть час готування.
3. Запустіть програму, натиснувши кнопку «СТАРТ».

ПРИМІТКА: у цьому режимі по чергово діють гриль зі 100% потужністю (165 °С) та мікрохвилі зі 100% потужністю. Певний час обидва режими задіяні спільно.

КОМБІНОВАНЕ ГОТУВАННЯ С-3: ГРИЛЬ/КОНВЕКЦІЯ



1. Натисніть кнопку «ГРИЛЬ/КОНВЕКЦІЯ».
2. За допомогою кнопок «ВГОРУ» та «ВНИЗ» установіть час готування.
3. Запустіть програму, натиснувши кнопку «СТАРТ».

ПРИМІТКА: у цьому режимі по чергово діють гриль зі 100% потужністю (165 °С) та конвекція з температурою 150 °С.

КОМБІНОВАНЕ ГОТУВАННЯ С-4: МІКРОХВИЛІ/ГРИЛЬ/ КОНВЕКЦІЯ



1. Натисніть кнопку «МІКРОХВИЛІ/ГРИЛЬ/КОНВЕКЦІЯ».
2. За допомогою кнопок «ВГОРУ» та «ВНИЗ» установіть час готування.
3. Запустіть програму, натиснувши кнопку «СТАРТ».

ПРИМІТКА: у цьому режимі по чергово діють мікрохвилі зі 100% потужністю, гриль зі 100% потужністю (200 °С) та конвекція з температурою 200 °С.

РОЗМОРОЖУВАННЯ З УСТАНОВКОЮ ВАГИ

*0 *0g

1. Один раз натисніть кнопку «РОЗМОРОЖУВАННЯ». На дисплеї буде відображено символ розморожування з установкою ваги.
2. За допомогою кнопок «ВГОРУ» та «ВНИЗ» установіть вагу (від 100 до 2000 г).
3. Запустіть програму, натиснувши кнопку «СТАРТ».

РОЗМОРОЖУВАННЯ З УСТАНОВКОЮ ЧАСУ

*0 *0h

1. Двічі натисніть кнопку «РОЗМОРОЖУВАННЯ». На дисплеї буде відображено символ розморожування з установкою часу.
2. За допомогою кнопок «ВГОРУ» та «ВНИЗ» установіть час розморожування (від 0:05 до 95:00).
3. Запустіть програму, натиснувши кнопку «СТАРТ».

ПОЕТАПНЕ ГОТУВАННЯ

Максимально можливим є готування у 2 етапи. Якщо частиною програми є розморожування, воно стає першим етапом. По завершенні першого етапу і при переході до другого буде передано звуковий сигнал.

ПРИМІТКА: при користуванні поетапним готуванням автоменю не діє.

Наприклад: необхідно спочатку розморожувати продукт упродовж 5 хвилин, а потім готувати його впродовж 7 хвилин за допомогою мікрохвиль потужністю 800 Вт.

1. Двічі натисніть кнопку «РОЗМОРОЖУВАННЯ». На дисплеї буде відображено символ розморожування з установкою часу.
2. За допомогою кнопки «ВГОРУ» установіть час розморожування на 5 хвилин.
3. Натисніть кнопку «МІКРОХВИЛІ», на дисплеї буде відображений напис 900 Вт.
4. За допомогою кнопки «ВНИЗ» установіть потужність на 800 Вт.
5. Підтвердіть налаштування, натиснувши «ОК» (підтвердження).
6. За допомогою кнопки «ВГОРУ» установіть час готування на 7 хвилин.
7. Запустіть програму, натиснувши кнопку «СТАРТ».

АВТОМЕНЮ



1. Натисніть кнопку «АВТОМЕНЮ». На дисплеї буде відображено A1.
2. За допомогою кнопок «ВГОРУ» та «ВНИЗ» оберіть бажану програму (A1 - A10).
3. Підтвердіть налаштування, натиснувши «ОК» (підтвердження).
4. За допомогою кнопок «ВГОРУ» та «ВНИЗ» оберіть вагу.
5. Запустіть програму, натиснувши кнопку «СТАРТ».

Меню	Програма	Вага (г, ..) / порція
A1 Розігрів	M	150, 250, 350, 450, 600
A-2 Картопля	M	1 (230 г), 2 (460 г), 3 (690 г)
A-3 М'ясо	M	150, 300, 450, 600
A-4 Овочі	M	150, 350, 500
A-5 Риба	M	150, 250, 350, 450, 650
A-6 Локшина*	M	50 г (450 мл), 100 (800 мл), 150 (1200 мл)
A-7 Попкорн	M	50, 100
A-8 Напої	M	1 (200 мл)
A-9 Піца	M/Г/К	200, 300, 400
A-10 Курка	M/Г/К	500, 750, 1000, 1200

M – мікрохвилі, Г – гриль, К – конвекція

* Локшина вариться у холодній воді (мл)

ШВИДКИЙ РОЗІГРІВ

1. Натисніть кнопку «ВГОРУ» для ввімкнення 30-секундного готування з мікрохвилями потужністю 900 Вт. Кожне наступне натискання збільшує час готування на 30 секунд.
2. Можна подовжувати час дії мікрохвиль, грилю, комбінованих програм та розморожування у 30-секундних інтервалах, натискаючи кнопку «ВГОРУ».
3. Час готування можна скорочувати на 30 секунд, натискаючи кнопку «ВНИЗ».

ПРИМІТКА: якщо обрано одну з автоматичних програм або розморожування з установкою часу, збільшити час неможливо.

ТАЙМЕР/БУДИЛЬНИК



1. Натисніть кнопку «БУДИЛЬНИК».
2. За допомогою кнопок «ВГОРУ» та «ВНИЗ» установіть час готування (максимальний час - 95:00).
3. Підтвердіть налаштування, натиснувши «ОК» (підтвердження). На дисплеї буде відображено символ таймера.
4. По завершенні встановленого часу буде передано звуковий сигнал та відображено час.

ПРИМІТКА: діє як будильник, а не як таймер.

УСТАНОВКА ГУЧНОСТІ

1. Натисніть кнопку «ОК» (підтвердження) та утримуйте її впродовж 5 секунд.
2. За допомогою кнопок «ВГОРУ» та «ВНИЗ» установіть гучність.
3. Підтвердіть налаштування, натиснувши «ОК» (підтвердження).

ПРИМІТКА: якщо вимкнути звук (тобто, обрати «OFF»), буде вимкнено лише звук натискання кнопок. Решта сигналів, приміром, завершення програми, таймер або помилка, залишатимуться ввімкненими.

ІНШІ ФУНКЦІЇ

ГОДИННИК

У процесі готування за допомогою кнопки «БУДИЛЬНИК» можна перевірити поточний час (буде відображений час).

ВІДКРИТТЯ ДВЕРЦЯТ

Якщо у процесі готування відкрити дверцята, програма буде призупинена. Для її продовження слід закрити дверцята й натиснути «СТАРТ».

ПАУЗА

Можна тимчасово призупинити готування, натиснувши кнопку «ПАУЗА/СТОП». Для продовження натисніть «СТАРТ», а для скасування програми натисніть «ПАУЗА/СТОП».

1. Вимкніть піч з електромережі.
2. Зберігайте порожнину печі завжди чистою. Якщо частинки їжі або напою потрапили на стінки печі, витріть їх вологою ганчіркою. Не рекомендується використання агресивних та абразивних миючих засобів.
3. Зовнішню поверхню печі слід чистити за допомогою вологої ганчірки. Щоб запобігти ушкодженню функціональних деталей всередині печі, пильнуйте, щоб вода не потрапила у вентиляційні отвори.
4. Слідкуйте, щоб волога не потрапляла на панель керування. Протирайте її м'якою вологою ганчіркою. Не використовуйте для чищення панелі керування абразивні засоби або ж спреї.
5. Якщо навколо печі збирається пара, протріть вологу ганчіркою. Це може відбуватись, коли у приміщенні високий рівень вологості.
6. Час від часу слід чистити скляну тарілку. Мийте її у мильній воді або за допомогою засобу для миття посуду.
7. Роликову опору та дно слід чистити регулярно, щоб уникнути шуму під час роботи печі. Просто протріть їх м'яким детергентом, водою або засобом для миття скла. Під час готування утворюються випаровування, але вони не є шкідливими для поверхні дна печі коліщаток опори. Коли Ви повертаєте все приладдя печі на місце, впевніться, що воно встановлене правильно.
8. Щоб усунути неприємний запах з печі, налейте у глибокий посуд чашку води і додайте сік та цедру одного лимона. Включіть піч на 5 хвилин, а потім протріть м'якою ганчіркою.

НАВКОЛИШНЄ СЕРЕДОВИЩЕ

Не викидайте пристрій разом із звичайними побутовими відходами, а здавайте його в офіційний пункт прийому для повторної переробки. Таким чином Ви допомагаєте захистити довкілля.

ІНСТРУКЦІЯ З МОНТАЖУ МІКРОХВИЛЬОВОЇ ПЕЧІ

УСТАНОВКА

1. Впевніться, що весь пакувальний матеріал знято та витягнуто з приладу.
2. Огляньте прилад на наявність видимих пошкоджень, таких як:
 - невідрегульовані дверцята
 - пошкоджені дверцята
 - вм'ятини та отвори на скляній поверхні дверцят
 - вм'ятини в порожнині печі
 - якщо хоч одне з вищезазначених ушкоджень наявне,
 - не користуйтеся піччю.
3. Вага цієї мікрохвильової печі становить 20,2 кг, тому її слід встановити на поверхню, що здатна витримати цю вагу.
4. Розташуйте піч подалі від високої температури і пари.
5. Не кладіть жодних речей на поверхню печі.
6. Не витягайте штифт двигуна тарілки, що обертається.
7. Пильно слідкуйте за дітьми, коли вони користуються приладом.
8. Упевніться в тому, що ви маєте зручний доступ до розетки, у разі виникнення непередбачених ситуацій вам необхідно буде швидко від'єднати прилад від електропостачання. В іншому випадку, потрібно вимкнути струм у всьому приміщенні. Обов'язково притримуйтеся стандартів електробезпеки. Прилад має бути встановлений належним чином і підключений до заземленої однофазної розетки (230 V/50 Hz) Увага! Цей прилад має бути заземлений!
9. Даний прилад споживає 1.2 кВт. Рекомендуємо проконсультуватися із спеціалістом сервісного центру щодо установки приладу.

ЗАСТЕРЕЖЕННЯ: Прилад захищений внутрішнім захисним запобіжником на 250 В, 10 А.

ВИРОБНИК ЗАЛИШАЄ ЗА СОБОЮ ПРАВО НА ВНЕСЕННЯ ЗМІН,
ЯКІ НЕ ВПЛИВАЮТЬ НА ФУНКЦІОНАЛЬНІСТЬ АПАРАТУ.

СПЕЦИФІКАЦІЯ

Споживча потужність.....	230В~50Гц, 1450Вт
Вихідна потужність.....	900Вт
Гриль.....	1100Вт
Конвекційний нагрівач.....	2500Вт
Частота.....	2450 мГц
Розміри приладу зовні.....	595mm(д) x 388mm(в) x 470mm(ш)
Об'єм.....	25 л
Вага.....	приблизно 20,2 кг
Рівень шуму.....	Lc < 58 dB (A)



Цей прилад маркіровано згідно положень європейської Директиви 2002/96/EG стосовно електронних та електроприладів, що були у використанні (waste electrical and electronic equipment - WEEE). Директивою визначаються можливості, які є дійсними у межах Європейського союзу, щодо прийняття назад та утилізації бувших у використанні приладів.

ВБУДОВУВАННЯ У НИШУ

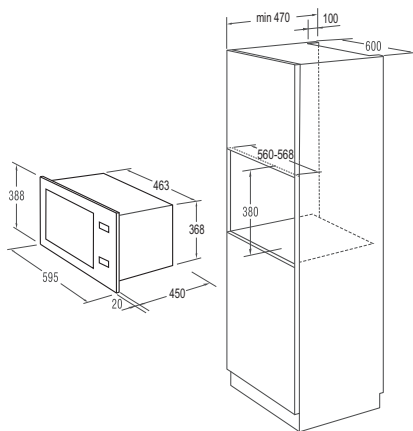

РАДІО ПЕРЕШКОДИ

Мікрохвильова піч може спричинити перешкоди вашому радіо, телевізору та подібним приладам. Ці перешкоди можна незшкодити або зменшити таким чином:

- почистити дверцята та ущільнювач печі.
- помістити радіо, телевізор, тощо якнайдалі від мікрохвильової печі.
- правильно користуйтеся антеною для радіо, телебачення, тощо, щоб отримати сильний сигнал.

ПЕРЕД ДЗВІНКОМ ДО СЕРВІСНОГО ЦЕНТРУ

1. Якщо піч не функціонує взагалі, дисплей не висвічується або ж зникає:
 - а) перевірте, чи піч підключена до електромережі належним чином. Якщо ні – витягніть вилку з розетки, почекайте 10 секунд і щільно вставте вилку назад.
 - б) перевірте, чи немає замикання в електромережі. Якщо все в нормі, протестуйте розетку за допомогою іншого приладу.
2. Якщо не функціонує мікрохвильовий режим:
 - а) перевірте, чи встановлено таймер.
 - б) впевніться, що дверцята закрито належним чином. Інакше мікрохвильова енергія не поступатиме до печі.

Якщо ви не можете усунути вищезазначені пошкодження самостійно, зв'яжіться з найближчим авторизованим сервісним центром.

ГАРАНТІЯ ТА ОБСЛУГОВУВАННЯ

Якщо Вам необхідна інформація або у Вас виникла проблема, зверніться до Центру обслуговування клієнтів компанії Gorenje у Вашій країні (телефон можна знайти на гарантійному талоні). Якщо у Вашій країні немає Центру обслуговування клієнтів, зверніться до місцевого дилера або у відділ технічного обслуговування компанії Gorenje Domestic Appliances.

Для використання тільки в домашньому господарстві!

Додаткові рекомендації щодо приготування режимами гриль та мікрохвилі, а також корисні поради можна знайти на веб-сайті:
<http://www.gorenje.ua>

БАЖАЄ ВАМ ОТРИМАТИ БАГАТО ЗАДОВОЛЕННЯ ПІД ЧАС КОРИСТУВАННЯ МІКРОХВИЛЬОВОЮ ПІЧЧЮ

gorenje